



BERNINA 590

Cara cliente BERNINA, caro cliente BERNINA



Congratulazioni! Con l'acquisto di una BERNINA ha fatto un'ottima scelta che La renderà felice per molti anni. La soddisfazione dei nostri clienti è da oltre 100 anni la cosa più importante per la nostra azienda familiare. Personalmente ci tengo molto ad offrire precisione svizzera di altissima qualità, unita ad una tecnologia del cucito orientata verso il futuro ed un buon servizio dopo vendita.

La serie 5 BERNINA è composta di vari modelli estremamente innovativi. Durante la loro costruzione sono poste in primo piano non solo le più alte esigenze tecnologiche e la facilità d'uso, ma anche il design del prodotto. Perché vendiamo i nostri prodotti a persone creative come Lei, che apprezzano non solo la qualità elevata, ma anche la forma ed il design.

Provi il piacere del cucito creativo, del ricamo e della quiltatura con la Sua nuova BERNINA 590 e si informi sui tanti meravigliosi accessori speciali sul sito www.bernina.com. Sul sito www.bernina.com può trovare le spiegazioni per molti nuovi progetti creativi da scaricare gratuitamente.

Richieda anche le informazioni su assistenza e eventi interessanti presso il Suo rivenditore BERNINA.

Le auguro tanta felicità e molte ore creative con la Sua nuova BERNINA.

A handwritten signature in black ink that reads "H.P. Ueltschi". The signature is fluid and cursive.

H.P. Ueltschi

Proprietario

BERNINA International AG

CH-8266 Steckborn



Colofone

Illustrazioni

www.sculpt.ch

Testo, frasi e layout

BERNINA International AG

Foto

Patrice Heilmann, Winterthur

Numero articolo

2017/10 it 1026725.0.03

1. Edizione

Copyright

2017 BERNINA International AG

Tutti diritti riservati: Per motivi tecnici e per migliorare il prodotto, sia le caratteristiche del prodotto sia gli accessori possono essere modificate in qualsiasi momento e senza preavviso. Gli accessori in dotazione possono variare da paese a paese.



Indice

PRESCRIZIONI DI SICUREZZA	14
1 My BERNINA.....	18
1.1 Introduzione	18
1.2 Benvenuti nel mondo BERNINA	18
1.3 Spiegazione dei simboli	19
1.4 Panoramica della macchina	20
Vista frontale - Manopole e pulsanti	20
Vista frontale.....	21
Vista laterale.....	22
Vista posteriore	23
1.5 Accessori standard in dotazione	23
Panoramica accessori standard	23
Utilizzo cavo di rete (solo USA/Canada).....	25
Panoramica piedini	26
Armadietto accessori	27
1.6 Panoramica interfaccia utente	28
Panoramica Funzioni/Indicazioni	28
Panoramica Impostazioni del sistema	28
Panoramica Menu Cucito	29
Panoramica caselle	29
1.7 Ago, Filo e Stoffa	30
Panoramica aghi.....	30
Esempio per la specificazione dell'ago	32
Scelta del filo.....	32
Rapporto ago/filo	33
2 Preparazione al cucito	34
2.1 Armadietto accessori.....	34
Rimuovere l'armadietto accessori dalla macchina e rimontarlo	34
Sistemare gli accessori	34
2.2 Collegare e accendere la macchina.....	35
Collegare il pedale.....	35
Collegare la macchina	35
Montare la ginocchiera.....	35
Fissare la penna touchscreen	36
Accendere la macchina.....	36
2.3 Pedale	36
Regolare la velocità di cucito con il pedale	36
Alzare/abbassare l'ago.....	37
Programmazione personalizzata del pedale.....	37
2.4 Perno portafilo.....	37
Perno portafilo a scomparsa	37
Perno portafilo orizzontale	38
2.5 Braccio libero	39
2.6 Griffe del trasporto	39



	Griffe del trasporto.....	39
2.7	Piano supplementare.....	40
	Utilizzare il piano supplementare	40
2.8	Piedino.....	41
	Regolare la posizione del piedino con la ginocchiera	41
	Impostare la posizione del piedino con il pulsante «Piedino alto/basso»	41
	Sostituire il piedino	41
	Selezionare il piedino sull'interfaccia utente	42
	Impostare la pressione del piedino	42
2.9	Griffe del trasporto	43
2.10	Ago e la placca ago.....	43
	Cambiare l'ago	43
	Selezionare l'ago sull'interfaccia utente	43
	Selezionare il tipo e lo spessore dell'ago	43
	Impostare la posizione dell'ago alta/bassa	44
	Impostare la posizione dell'ago destra/sinistra	44
	Impostare l'Arresto dell'ago alto/basso (permanente).....	44
	Sostituire la placca	45
	Selezionare la placca sull'interfaccia utente.....	45
2.11	Infilatura	45
	Infilare il filo superiore	45
	Infilare l'ago doppio	48
	Infilatura dell'ago triplo	49
	Avvolgere la spolina del filo inferiore	49
	Infilare il filo inferiore.....	50
	Indicazione della quantità del filo inferiore.....	53
3	Programma Setup.....	54
3.1	Impostazioni del cucito.....	54
	Regolare la tensione del filo superiore.....	54
	Impostare la velocità massima di cucito.....	54
	Impostare i punti di fermatura	54
	Programmare l'altezza della sospensione del piedino	55
	Programmare il tasto «Fine disegno»	55
	Programmare il tasto «Tagliafilo automatico»	56
	Posizione del piedino con «Arresto dell'ago basso»	56
	Programmare il pulsante «Cucire indietro»	57
	Programmare il pedale.....	57
3.2	Impostazioni del ricamo	59
	Regolare la tensione del filo superiore.....	59
	Impostare la velocità massima di cucito.....	59
	Centrare il ricamo o aprirlo nella posizione originale	59
	Calibrazione del telaio	60
	Spessore della stoffa.....	60
	Funzione Rimozione del filo attivata/disattivata	61
	Impostare i punti di fermatura	61
	Impostare il taglio automatico del filo	62
	Cambiare l'unità di misurazione.....	63
3.3	Selezionare le impostazioni personali.....	64



3.4	Funzioni di controllo.....	64
	Impostare il sensore del filo superiore	64
	Impostare il sensore del filo inferiore.....	64
3.5	Impostare i segnali acustici	65
3.6	Impostazioni della macchina.....	66
	Selezionare la lingua.....	66
	Impostare la luminosità del display.....	66
	Impostare la luce	66
	Controllare la versione firmware	67
	Controllare il numero totale dei punti	67
	Inserire i dati del rivenditore.....	67
	Salvare i dati assistenza.....	68
	Ripristinare le impostazioni base	69
	Cancellare dati personali.....	69
	Cancellare un motivo di ricamo dalla chiavetta USB BERNINA	70
	Calibrare l'asolatore a slitta n. 3A	70
	Aggiornare il firmware della macchina.....	71
	Ripristinare dati salvati	71
	Pulire il prendifilo.....	72
	Lubrificare la macchina	72
	Imballare il modulo per ricamo	73
4	Impostazioni del sistema	75
4.1	Aprire il Tutorial	75
4.2	Guida al cucito.....	75
4.3	Modalità eco.....	75
4.4	Guida al ricamo.....	76
4.5	Programma Help	76
4.6	Cancellare con «clr» tutte le modifiche	76
5	Cucito creativo	77
5.1	Panoramica Menu Cucito	77
	Selezione del punto	77
5.2	BERNINA Dual Transport	77
	Usare il Doppio Trasporto BERNINA	78
5.3	Regolare la velocità	79
5.4	Regolare la tensione del filo superiore	79
5.5	Modificare un motivo	80
	Modificare la larghezza del punto	80
	Modificare la lunghezza del punto	80
	Correggere il bilanciamento.....	81
	Ripetizione del motivo	81
	Impostare la funzione Punto lungo	81
	Effetto specchio.....	81
	Modificare la lunghezza del motivo	82
	Funzione Contapunti.....	82
	Eseguire il motivo con il punto triplo.....	82
	Cucire indietro.....	83

	Cucire indietro permanente	83
	Cucire indietro, di precisione	83
5.6	Programmare i punti	84
	Panoramica modalità combinazioni	84
	Creare una combinazione di punti	84
	Memorizzare una combinazioni di punti	84
	Aprire una combinazione di punti	84
	Soprascrivere una combinazione di punti	85
	Cancellare la combinazione di punti	85
	Modificare un punto singolo	85
	Cancellare un motivo singolo	85
	Inserire un motivo singolo	86
	Adattare la larghezza e la lunghezza del punto	87
	Specchiare una combinazione di punti	87
	Frazionare la combinazione di punti	88
	Interrompere la combinazione di punti	88
	Saldare i punti di una combinazione	88
	Ripetizione del motivo	89
5.7	Gestione del punto	89
	Salvare le impostazioni del punto	89
	Salvare punti nella memoria permanente	89
	Sovrascrivere punti nella memoria	89
	Aprire un motivo della memoria	90
	Cancellare un punto salvato	90
	Caricare un motivo di ricamo dalla chiavetta USB BERNINA	90
	Cancellare il motivo dalla chiavetta USB BERNINA	91
5.8	Fermapunto	91
	Saldare il punto con la casella «Fermapunto»	91
	Saldare la cucitura con il pulsante «Fine disegno»	91
5.9	Compensare dislivelli del materiale	92
5.10	Cucire angoli	93
6	Punti utili	94
6.1	Panoramica punti utili	94
6.2	Cucitura con il punto diritto	97
6.3	Programma punto diritto con fermatura automatica	97
6.4	Inserire una cerniera	98
6.5	Inserire una cerniera, cucire i lati nella stessa direzione	99
6.6	Punto diritto triplo	100
6.7	Punto zigzag triplo	100
6.8	Rammendo manuale	101
6.9	Rammendo automatico, semplice	103
6.10	Rammendo automatico, rinforzato	103
6.11	Rammendo rinforzato con il programma per rammendo	104
6.12	Rifinitura bordi	105
6.13	Punto overlock doppio	105

6.14	Impuntura stretta dei bordi	106
6.15	Impuntura larga dei bordi.....	106
6.16	Impunturare bordi con il righello (accessorio opzionale).....	106
6.17	Cucire la piega dell'orlo.....	107
6.18	Orlo invisibile	108
6.19	Orlo a vista.....	109
6.20	Cucitura piatta di giunzione	109
6.21	Punto imbastitura.....	110
7	Punti decorativi.....	111
7.1	Panoramica dei punti decorativi.....	111
7.2	Cucito decorativo con il filo inferiore (Bobbinwork)	112
7.3	Modificare la fittezza del punto	113
7.4	Punto croce.....	114
7.5	Nervature.....	114
	Nervature	114
	Panoramica nervature.....	115
	Inserire il filo di riempimento	115
	Cucire le nervature	116
8	Alfabeti.....	117
8.1	Panoramica alfabeti.....	117
8.2	Creare una scritta.....	118
8.3	Modificare la dimensione	119
9	Asole.....	120
9.1	Panoramica asole	120
9.2	Usare il compensatore per l'asolatore a slitta	122
9.3	Usare il dispositivo guida per asole	122
9.4	Marcare le asole.....	123
9.5	Asola con filo di rinforzo	124
	Filo di rinforzo con l'asolatore a slitta n. 3A	124
	Utilizzare del filo di rinforzo con piedino per asole n. 3C (accessorio opzionale)	125
9.6	Prova di cucito	126
9.7	Apertura centrale dell'asola.....	126
9.8	Programmare la lunghezza dell'asola.....	127
9.9	Funzione contapunti	127
9.10	Cucire l'asola automatica	128
9.11	Asola effetto «fatto a mano»	128
9.12	Asola manuale in 7 fasi	129
9.13	Asola manuale in 5 fasi	130
9.14	Tagliare l'asola con il taglia-asole.....	131
9.15	Aprire l'asola con la lesina taglia-asole (accessorio opzionale)	131

9.16	Cucire bottoni	132
9.17	Asola rotonda	132
10	Quiltare	133
10.1	Panoramica punti quilt	133
10.2	Programma fermapunto per quiltare	134
10.3	Punto quilt «effetto fatto a mano»	134
10.4	Quiltare a mano libera	135
11	Regolatore del punto BERNINA (BSR)	136
11.1	Modalità BSR 1	136
11.2	Modalità BSR 2	136
11.3	Funzione BSR con punto diritto n. 1	136
11.4	Funzione BSR con punto zigzag n. 2	136
11.5	Preparazione per quiltare	136
	Montare il piedino BSR	136
	Sostituire la soletta del piedino	137
11.6	Modalità BSR	138
11.7	Fermapunto	138
	Saldare il punto nella modalità BSR1 con il pulsante «Start/Stop»	138
	Saldare la cucitura nella modalità BSR2	138
12	My BERNINA Ricamo	140
12.1	Panoramica modulo per ricamo	140
12.2	Accessori standard del modulo per ricamo	140
	Panoramica Accessori modulo per ricamo	140
12.3	Panoramica interfaccia utente	141
	Panoramica Funzioni/Indicazioni	141
	Panoramica Impostazioni del sistema	142
	Panoramica menu selezione Ricamo	142
12.4	Informazioni per il ricamo	142
	Filo superiore	142
	Filo inferiore	143
	Scelta del formato del file di ricamo	143
	Prova di ricamo	144
	Dimensione del motivo di ricamo	144
	Ricamare motivi provenienti da terzi parti	144
	Punti stabilizzanti	144
	Punto satin	144
	Punto step	145
	Punti di connessione	145
13	Preparazione al ricamo	146
13.1	Collegare il modulo per ricamo	146
13.2	Rimuovere il modulo per ricamo	146
13.3	Preparare la macchina	147
	Abbassare le griffe del trasporto	147

	Selezionare un ricamo	147
13.4	Piedino per ricamo	147
	Montare il piedino per ricamo.....	147
	Selezionare il piedino per ricamo sull'interfaccia utente.....	148
13.5	Ago e la placca ago.....	149
	Montare l'ago per ricamo	149
	Selezionare l'ago per ricamo sull'interfaccia utente	149
	Selezionare il tipo e lo spessore dell'ago	149
	Montare la placca ago	150
	Selezionare la placca sull'interfaccia utente.....	150
	Estrarre il filo inferiore	151
13.6	Telaio.....	151
	Panoramica Selezione del telaio	151
	Selezionare il telaio.....	151
	Stabilizzatore da strappare.....	151
	Stabilizzatore da tagliare.....	152
	Utilizzare dello spray adesivo	152
	Spray inamidante.....	152
	Stabilizzatore termoadesivo	152
	Stabilizzatore autoadesivo	152
	Stabilizzatore idrosolubile	153
	Preparare il telaio.....	153
	Montare il telaio	154
	Panoramica delle funzioni di ricamo.....	155
	Centrare il telaio/ago	155
	Spostare il telaio indietro	155
	Spostare il braccio di ricamo per la modalità cucito	155
	Reticolato attivo/disattivato.....	156
	Selezionare il centro del motivo	156
	Posizionamento virtuale del telaio.....	156
14	Programma Setup.....	157
14.1	Modificare le impostazioni del ricamo nel programma Setup	157
15	Ricamo creativo	158
15.1	Panoramica Ricamo.....	158
15.2	Selezionare un motivo di ricamo e sostituirlo.....	158
15.3	Controllare la durata e la dimensione del ricamo	158
15.4	Regolare la velocità	158
15.5	Modificare il ricamo	159
	Panoramica delle modifiche	159
	Ingrandire la visualizzazione del ricamo.....	159
	Visualizzazione del ricamo	159
	Spostare la visualizzazione del ricamo	160
	Spostare il ricamo con la visualizzazione ingrandita.....	160
	Spostare il ricamo	160
	Ruotare il disegno.....	161
	Cambiare la dimensione proporzionalmente	161
	Modificare la dimensione del ricamo non proporzionalmente	162
	Effetto specchio.....	162

	Inarcare/curvare il testo.....	163
	Cambiare il tipo di punto	163
	Modificare la densità del ricamo	163
	Controllare la dimensione e la posizione del ricamo	164
	Ricamo infinito (bordure).....	164
	Duplicare il ricamo.....	166
	Cancellare il motivo.....	166
	Modificare la sequenza della combinazione di ricami	167
	Annullare impostazioni	167
	Raggruppare	167
15.6	Posizionamento con punti di riferimento	169
	Posizionamento punti con griglia.....	169
	Posizionamento libero dei punti di riferimento	169
15.7	Combinare ricami.....	170
	Combinare ricami.....	170
	Cancellare un singolo motivo.....	171
	Duplicare il ricamo.....	171
	Duplicare la combinazione.....	171
15.8	Creare una scritta.....	172
	Panoramica Alfabeti ricamo	172
	Creare parole/frasi	173
	Modificare parole/frasi.....	173
15.9	Modificare i colori del ricamo	175
	Panoramica Modificare i colori.....	175
	Modificare i colori.....	175
	Cambiare i colori con la Ruota dei colori.	175
	Modificare la marca del filo	176
15.10	Ricamare il motivo di ricamo	177
	Menu di ricamo	177
	Aggiungere l'imbastitura	177
	Spostare il telaio.....	177
	Controllo del ricamo dopo la rottura del filo	177
	Tagliare i fili di connessione	178
	Ridurre i cambi di colore	178
	Motivo di ricamo multicolore attivato/disattivato.....	178
	Ricamo infinito (bordure).....	179
	Indicazione del colore.....	179
15.11	Ricamo a braccio libero	180
15.12	Gestione del ricamo	181
	Panoramica Gestione del ricamo.....	181
	Salvare il ricamo nella memoria personale.....	181
	Salvare il motivo di ricamo sulla chiavetta USB BERNINA	181
	Sovrascrivere punti nella memoria.....	181
	Sovrascrivere motivi di ricamo della chiavetta USB.....	182
	Importare punti cuciti	182
	Caricare un ricamo dalla memoria personale.....	182
	Caricare un motivo di ricamo dalla chiavetta USB BERNINA.....	183
	Cancellare un motivo di ricamo nella memoria personale.....	183
	Cancellare un motivo di ricamo nella chiavetta USB BERNINA	183

16 Ricamo	184
16.1 Ricamare con il pulsante «Start/Stop»	184
16.2 Aumentare la velocità di cucito	184
16.3 Regolare la tensione del filo superiore	185
16.4 Ricamare con il pedale	185
17 Appendice	186
17.1 Manutenzione e pulizia	186
Pulire il display	186
Pulire le griffe del trasporto	186
Pulire il crochet.....	186
Lubrificazione del crochet	187
17.2 Risoluzione dei problemi	189
17.3 Messaggi di errore	192
17.4 Custodia e smaltimento	196
Custodia della macchina.....	196
Smaltimento della macchina	196
17.5 Dati tecnici.....	197
18 Panoramica Punti	198
18.1 Panoramica punti	198
Punti utili.....	198
Asole.....	198
Punti decorativi.....	198
18.2 Panoramica motivi di ricamo	204
Modificare il ricamo.....	204
Progetti	205
Motivi Quilt	206
Decorazioni	215
Bambini.....	222
Cornici	227
Stagioni.....	229
Bordure e pizzi	235
Sport e Hobby	240
Animali.....	244
Fiori.....	245
Disegni con effetti speciali	250
Indice	255

PRESCRIZIONI DI SICUREZZA

Durante l'uso di un apparecchio elettrico osservare le seguenti prescrizioni di sicurezza. Leggere attentamente tutte le indicazioni prima di usare questa macchina computerizzata per cucire e ricamare.

PERICOLO!

Per ridurre il rischio di scosse elettriche:

- Non lasciare la macchina incostudita, finché è collegata alla rete elettrica.
- Al termine del lavoro e prima di pulire la macchina, staccare sempre la spina dalla presa di corrente.

Protezione dalle radiazioni LED:

- Non guardare la lampada LED direttamente con degli strumenti ottici (p.es. lente d'ingrandimento). La lampada LED corrisponde alla classe di protezione 1M.

Prevenire gli infortuni:

- Attenzione: parti in movimento. Per evitare il rischio di lesioni, spegnere la macchina prima di manomissioni. Chiudere i coperchi prima di usare la macchina.



AVVERTENZA

Per evitare incidenti come bruciature, incendi, scosse elettriche, lesioni, osservare i punti seguenti:

- Utilizzare esclusivamente il cavo di alimentazione in dotazione per azionare la macchina. Il cavo di alimentazione per gli USA e il Canada (connettore NEMA 1-15) può essere utilizzato solo per una tensione di rete massima di 150V o inferiore.
- Questa macchina può essere usata solo ai fini descritti in questo manuale.
- Non adoperare la macchina all'aria aperta.
- Non utilizzare la macchina come giocattolo. E' richiesta una prudenza maggiore se la macchina viene usata nelle vicinanze di bambini oppure dai bambini stessi.
- Questa macchina può essere adoperata da bambini oltre gli 8 anni o da persone con ridotte capacità fisiche, sensoriali o mentali o prive di esperienza o cognizione di causa necessaria per il corretto uso della macchina, solo se l'utilizzo della macchina è stato spiegato.
- Bambini non devono giocare con la macchina.
- Le operazioni di manutenzione e pulizia non devono essere eseguite da bambini non sorvegliati.
- Non usare questa macchina se il cavo o la spina sono danneggiati, se la macchina cuce con difficoltà, se la macchina è caduta o danneggiata o se la macchina è caduta nell'acqua. In questi casi portare la macchina da un rivenditore autorizzato BERNINA per farla revisionare o riparare.
- Usare solo gli accessori raccomandati dal produttore.

- Non usare la macchina se le prese d'aria sono bloccate. Tenere le prese d'aria libere da fili, polvere e residui di stoffa.
- Non introdurre degli oggetti nelle prese d'aria.
- Non usare la macchina dove vengono adoperati gas di propellente (spray) o ossigeno.
- Tenere lontano le mani da tutte le parti in movimento. Prestare particolarmente prudenza nelle vicinanze dell'ago.
- Non spingere o tirare la stoffa durante il cucito. Ciò potrebbe provocare la rottura dell'ago.
- Per operazioni nell'area dell'ago, quali l'infilatura dell'ago, la sostituzione dell'ago, l'inserimento del crochet o la sostituzione del piedino, impostare l'interruttore principale su «0».
- Non adoperare aghi piegati o danneggiati.
- Usare sempre una placca d'ago originale BERNINA. Una placca non idonea può provocare la rottura dell'ago.
- Per spegnere la macchina, mettere l'interruttore principale su «0» e rimuovere la spina di rete. Tirare sempre la spina, non il cavo.
- Togliere la spina dalla presa per aprire o rimuovere i coperchi o per eseguire ogni tipo di lavori di manutenzione.
- Questa macchina è dotata di un doppio isolamento. Usare solo pezzi di ricambio originali. Osservare le indicazioni per la manutenzione di prodotti con doppio isolamento.



Manutenzione di prodotti con doppio isolamento

Un prodotto con doppio isolamento è dotato di due unità d'isolamento, al posto della presa a terra. Elementi di presa a terra non sono presenti in un prodotto con doppio isolamento e non dovrebbero essere montati. La manutenzione di un prodotto con doppio isolamento richiede precisione ed un'ottima conoscenza del sistema e dovrebbe essere effettuata soltanto da un tecnico qualificato. Per assistenza e riparazioni usare solamente pezzi di ricambio originali. Un prodotto con doppio isolamento è contrassegnato con: «Doppio isolamento» o «isolato doppio».

☐ Anche il simbolo può indicare un prodotto a doppio isolamento.

CONSERVARE IL MANUALE D'USO CON CURA

Impiego corretto

La Sua macchina BERNINA è concepita e costruita per il solo uso domestico privato. Serve per cucire stoffe e altri materiali come descritto in questo manuale. Ogni altro uso è da considerarsi improprio. BERNINA non si assume alcuna responsabilità per le conseguenze di un uso non previsto dal costruttore.

1 My BERNINA

1.1 Introduzione

Con la Sua BERNINA 590 può cucire, ricamare e quiltare. Stoffe leggere come seta o raso, ma anche stoffe come lino pesante, pile e jeans possono essere cucite con facilità. La macchina offre una grande scelta di punti utili, punti decorativi, asole e motivi di ricamo.

In aggiunta a questo manuale d'istruzioni la macchina contiene i seguenti programmi di aiuto che offrono consigli per l'uso di BERNINA 590 in qualsiasi momento, con dettagli e assistenza

Il **Tutorial** offre informazioni e spiegazioni relative a molti temi che riguardano il cucito, il ricamo ed i diversi tipi di punto.

La **Guida al cucito** offre informazioni e suggerimenti per molti tipi di lavorazioni. Dopo la selezione della stoffa e del progetto di cucito desiderato, sono visualizzati sullo schermo i suggerimenti relativi all'ago e al piedino adatto.

La **Guida al ricamo** offre informazioni e suggerimenti per i progetti di ricamo. Dopo la selezione della stoffa e del progetto di ricamo desiderato, sono visualizzati sullo schermo i suggerimenti relativi all'ago e al piedino per ricamo adatto.

Il **Programma Help** contiene informazioni relative ai punti singoli, alle funzioni ed applicazioni che sono visualizzati sul display.

Ulteriori informazioni

In aggiunta a questo manuale la Sua BERNINA 590 è accompagnata da ulteriori prodotti informativi.

L'attuale versione del manuale di istruzioni e molte altre informazioni relativi alla macchina e gli accessori sono disponibili sul nostro sito <http://www.bernina.com>

1.2 Benvenuti nel mondo BERNINA

Made to create, questo è lo slogan di BERNINA. Non solo con le nostre macchine Le aiutiamo nella realizzazione delle Sue idee. Vi offriamo anche molti suggerimenti e istruzioni per i vostri prossimi progetti, nonché l'opportunità di scambiare idee con altri appassionati del cucito e ricamo. Vi auguriamo buon divertimento.

Canale YouTube BERNINA

Su YouTube offriamo una grande scelta di video didattici e assistenza per le funzioni principali delle nostre macchine. Inoltre può trovare anche spiegazioni dettagliate per molti piedini, in modo che il successo dei Suoi progetti sia garantito.

<http://www.youtube.com/BerninaInternational>

Disponibile in inglese e tedesco.

inspiration – la rivista del cucito

Stai cercando idee, cartamodelli e istruzioni per progetti favolosi? Allora la rivista BERNINA «inspiration» è perfetta per Lei. «Inspiration» offre quattro volte all'anno tanti progetti di cucito e ricamo. Dalle nuove tendenze per le varie stagioni, agli accessori moda e tanti consigli pratici fino a decorazioni originali per la Sua casa.

<http://www.bernina.com/inspiration>

La rivista è disponibile in inglese, tedesco, olandese e francese. Non è disponibile in tutti i paesi.

Blog BERNINA

Istruzioni raffinate, cartamodelli e ricami gratuiti e molte idee nuove: tutto ciò può trovare ogni settimana nel blog BERNINA. Le nostre esperte ed esperti danno consigli preziosi e spiegano passo dopo passo come ottenere il risultato desiderato. Nella Community è possibile caricare i propri progetti e scambiare idee con altri appassionati del cucito e del ricamo.

<http://www.bernina.com/blog>

Disponibile in inglese, tedesco ed olandese.

BERNINA Social Media

La invitiamo di seguirci nei social network per saperne di più su eventi, progetti interessanti nonché suggerimenti e trucchi per cucire e ricamare. La terremo aggiornata/o e non vediamo l'ora di mostrarLe il mondo BERNINA.

<http://www.bernina.com/social-media>

1.3 Spiegazione dei simboli



PERICOLO

Indica un pericolo a rischio elevato che può causare gravi lesioni o addirittura la morte se non viene evitato.



AVVERTENZA

Indica un pericolo a rischio medio che può causare gravi lesioni se non viene evitato.



PRUDENZA

Indica un pericolo rischio basso, che può causare lesioni lievi o moderate, se non viene evitato.

ATTENZIONE

Indica un pericolo che potrebbe provocare danni materiali se non viene evitato.



I **Consigli** delle **esperte del cucito** BERNINA sono contrassegnate da questo simbolo.

In questo manuale sono utilizzate immagini a scopo illustrativo. Le macchine e gli accessori indicati nelle immagini non devono necessariamente corrispondere alla Sua macchina ed il relativo corredo di accessori.

1.4 Panoramica della macchina

Vista frontale - Manopole e pulsanti



- 1 Cucire indietro
- 2 Tagliafilo
- 3 Alza piedino
- 4 Start/Stop
- 5 Fine disegno

- 6 Arresto dell'ago alto/basso
- 7 Manopola multi-funzioni superiore
- 8 Manopola multi-funzioni inferiore
- 9 Spostamento dell'ago

Vista frontale



- | | | | |
|---|---|----|---|
| 1 | Connessione modulo per ricamo | 8 | Cursore regolazione della velocità |
| 2 | Sportello del crochet | 9 | Copertura tendifilo |
| 3 | Presa connessione accessori (accessori opzionali) | 10 | Leva tendifilo |
| 4 | Piedino | 11 | Tagliafilo |
| 5 | Infilatore dell'ago | 12 | Vite di fissaggio |
| 6 | Illuminazione | 13 | Perno fissaggio del piano supplementare |
| 7 | Tagliafilo | 14 | Innesto per ginocchiera alzapedino |

Vista laterale



- | | | | |
|---|---------------------------------------|----|--------------------------------|
| 1 | Pres a di connessione pedale | 7 | Perno portafilo a scomparsa |
| 2 | Griffe del trasporto alzate/abbassate | 8 | Prese d'aria |
| 3 | Pres a di connessione PC | 9 | Volantino |
| 4 | Connessione USB | 10 | Interruttore principale |
| 5 | Perno portafilo | 11 | Pres a del cavo di connessione |
| 6 | Filarello | 12 | Magnete portapenna |

Vista posteriore



1	Prese d'aria	9	Filarello
2	Perno fissaggio del piano supplementare	10	Pre-tensione del filo
3	Fissaggio telaio per rammendare	11	Leva tendifilo
4	BERNINA Dual Transport	12	Guida filo
5	Maniglia di trasporto	13	Tagliafilo
6	Perno portafilo	14	Connessione BSR
7	Guida filo	15	Griffe del trasporto
8	Perno portafilo a scomparsa	16	Placca dell'ago







1.5 Accessori standard in dotazione

Panoramica accessori standard

Tutti diritti riservati: Per motivi tecnici e per migliorare il prodotto, sia le caratteristiche del prodotto sia gli accessori possono essere modificate in qualsiasi momento e senza preavviso. Gli accessori in dotazione possono variare da paese a paese.

Ulteriori accessori potete trovare sul sito www.bernina.com.

Immagine	Nome	Impiego
	Copertura antipolvere	La copertura antipolvere protegge da polvere e sporco.
	Armadietto accessori	L'armadietto accessori contiene gli accessori standard ed opzionali.
	Ginocchiera alzapiedino	La ginocchiera alza ed abbassa il piedino.
	Piano supplementare	Il piano supplementare ingrandisce la superficie di cucito senza impedire lo scorrimento durante le lavorazioni a braccio libero.
	Placca per punto diritto/ CutWork	Il piccolo foro per il passaggio dell'ago della placca per punto diritto/CutWork favorisce l'ottimale annodamento dei fili. Ciò garantisce una bella formazione del punto diritto con macchine a zigzag 9.0 mm.
	3 dischi svolgifilo	Il disco scvolgifilo garantisce lo svolgimento del filo regolare.
	4 spoline tra gli accessori, 1 spolina è nella macchina	Le spoline contengono il filo inferiore.
	2 supporti di gommapiuma	Il supporto di gommapiuma impedisce, che il filo si intreccia sul perno portafilo.
	Stilo touchscreen	Lo stilo permette una più precisa operazione del touchscreen delle dita.
	Taglia asole	Un aiuto indispensabile per scucire orli e cuciture e per tagliare le asole.

Immagine	Nome	Impiego
	Piastrine compensatrici	Le piastrine mantengono la soletta del piedino in posizione orizzontale mentre il piedino scorre sopra cuciture spesse.
	Assortimento aghi	Il set assortimento aghi contiene diversi tipi e spessori di aghi per le lavorazioni più comuni.
	Cacciavite rosso	Il cacciavite rosso è un atrezzo universale.
	Pennello	Il pennello serve per pulire l'area del crochet e le griffe del trasportatore.
	Olio	Per riempire i serbatoi per la lubrificazione.
	Cavo di connessione	Il cavo di connessione collega la macchina alla rete elettrica.
	Pedale	Il pedale avvia ed arresta il cucito. Il pedale permette inoltre la regolazione graduale della velocità di cucito. Usare sempre il pedale del tipo LV1 con questa macchina.

Utilizzo cavo di rete (solo USA/Canada)

La macchina è dotata di una spina polarizzata (una parte è più larga dell'altra). Per ridurre il rischio di scosse elettriche, la spina può essere inserita nella presa in un solo modo. Se la spina non entra nella presa, girarla e riprovare. Se non entra nella presa comunque, si consiglia di contattare un elettricista per fare montare la presa adatta. La spina non deve essere modificata in alcun modo.

Panoramica piedini













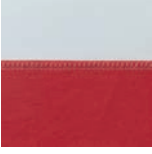

Immagine	Numero	Nome	Impiego	Esempio
	1C	Piedino universale, per trasporto indietro	Questo piedino è ideale per cucire punti utili e decorativi ed anche per eseguire orli su stoffe pesanti come velluto a coste, jeans o lana. L'incavo prima e dopo il foro dell'ago consente il cucito di punti con trasporto avanti/indietro e garantisce un'ottimo trasporto della stoffa.	
	1D	Piedino universale, per trasporto indietro	Questo piedino viene utilizzato insieme al Doppio Trasporto BERNINA. Questo piedino è ideale per cucire punti utili e decorativi ed anche per eseguire orli su stoffe pesanti come velluto a coste, jeans o lana. L'incavo prima e dopo il foro dell'ago consente il cucito di punti con trasporto avanti/indietro e garantisce un'ottimo trasporto della stoffa.	
	2A	Piedino overlock	Il piedino overlock è molto adatto per realizzare cuciture overlock e per rifinire bordi di materiale elastico. I bordi del tessuto non si arrotolano, la cucitura è piatta ed elastica.	
	3A	Asolatore automatico a slitta	Per cucire asole automatiche con o senza filo di rinforzo. Il sensore misura automaticamente la lunghezza dell'asola, a seconda della dimensione del bottone desiderato. Di conseguenza, qualsiasi numero di asole può essere prodotto in esattamente la stessa lunghezza. In combinazione con la guida spessore, il compensatore dell'altezza, il punzone per tagliare l'asola ed il piedino per cucire bottoni, le asole perfette possono essere confezionate con grande facilità.	
	4D	Piedino per cerniere	Questo piedino viene utilizzato insieme al Doppio Trasporto BERNINA. Con questo piedino si può cucire una cerniera in pochissimo tempo - facile e preciso. La soletta stretta del piedino permette di cucire molto vicino alla cerniera.	
	5	Piedino per punto invisibile	L'orlo con punto invisibile è perfetto per indumenti che devono avere un aspetto particolarmente elegante e di alta qualità. L'ago perfora solo una minima parte della stoffa ed il punto risulta sul diritto quasi invisibile. Il punto invisibile può anche essere utilizzato anche come punto decorativo sul diritto della stoffa, modificando la lunghezza/larghezza del punto.	

Immagine	Numero	Nome	Impiego	Esempio
	20C	Piedino aperto per ricamo	Ideale per ricamare, applicazioni e per seguire con precisione disegni e linee. La soletta aperta garantisce una perfetta visuale del progetto ed è pertanto ideale per creare appliqué e per cucire nastri.	
	42	Regolatore del punto BERNINA (BSR)	Perfetto per quiltare a mano libera su tutti i materiali e con la lunghezza del punto sempre regolata. Il BSR reagisce al movimento della stoffa e regola la velocità di cucito di conseguenza. La lunghezza del punto impostata rimane sempre la stessa, indipendentemente dal movimento della stoffa, e la formazione del punto risulta regolare.	

Armadietto accessori

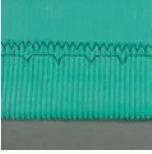
Tutti diritti riservati: Per motivi tecnici e per migliorare il prodotto, sia le caratteristiche del prodotto sia gli accessori possono essere modificate in qualsiasi momento e senza preavviso. Gli accessori in dotazione possono variare da paese a paese.

Gli accessori (tipo e numero) qui illustrati sono a titolo di esempio e non devono corrispondere necessariamente agli accessori in dotazione.



- | | | | |
|---|-------------------|---|---|
| 1 | Cassetto | 5 | Supporto di gommapiuma |
| 2 | Piedini | 6 | Asolatore a slitta |
| 3 | Porta spoline | 7 | Assortimento aghi |
| 4 | Dischi svolgifilo | 8 | Porta piedino per piedini 5.5 mm e 9.0 mm |

1.6 Panoramica interfaccia utente

Panoramica Funzioni/Indicazioni

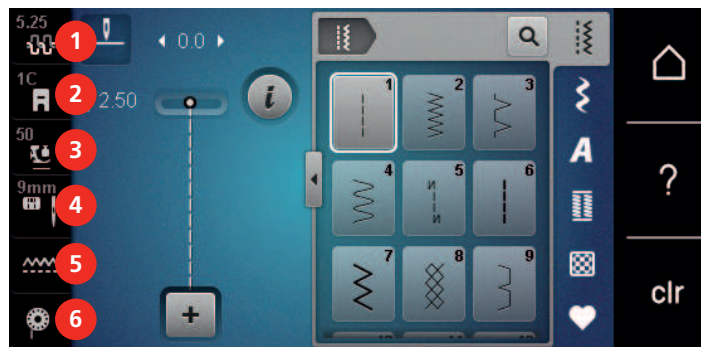

- | | | | |
|---|---|---|---------------------------------------|
| 1 | Tensione del filo superiore | 4 | Selezione placca ago/ago |
| 2 | Indicazione del piedino/Selezione del piedino | 5 | Griffe del trasporto alzate/abbassate |
| 3 | Pressione del piedino | 6 | Indicazione del filo inferiore |

Panoramica Impostazioni del sistema



- | | | | |
|---|------------------------|---|-----------------------------------|
| 1 | Modalità di cucito | 6 | eco |
| 2 | Modalità ricamo | 7 | Home |
| 3 | Programma Setup | 8 | Help |
| 4 | Tutorial | 9 | Ripristino della regolazione base |
| 5 | Guida al Cucito/Ricamo | | |

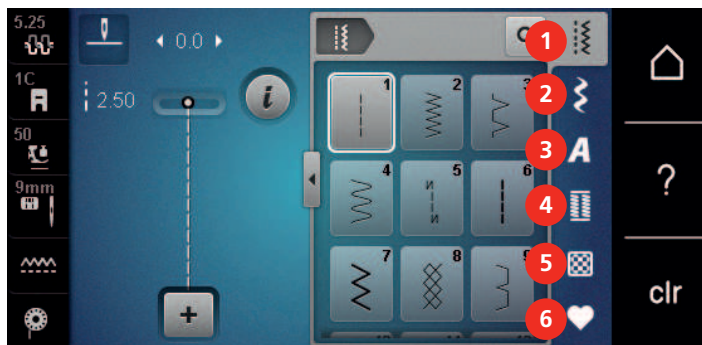

Panoramica Menu Cucito



- | | | | |
|---|------------------|---|-------------------|
| 1 | Punti utili | 4 | Asole |
| 2 | Punti decorativi | 5 | Punti quilt |
| 3 | Alfabeti | 6 | Memoria personale |

Panoramica caselle

Casella	Nome	Impiego
	Dialogo i	Nella casella dialogo «i» ci sono le funzioni per modificare i motivi.
	Chiudere	La finestra si chiude e le modifiche precedentemente impostate rimangono attivate.
 	Caselle «-/+»	Cambiare le impostazioni con le caselle «-» e «+».
	Cornice gialla intorno alla casella	La cornice gialla indica, che in questa funzione sono stati modificati impostazioni o valori. Premere la casella gialla per ripristinare le impostazioni standard.
	Confermare	Conferma le modifiche precedentemente impostate. La finestra si chiude.
	Interrompere	L'azione viene interrotta. La finestra si chiude senza mantenere le modifiche.
	Cursore	Spostare il cursore per modificare le impostazioni.

Casella	Nome	Impiego
	Interruttore	Premere l'interruttore per attivare o disattivare le funzioni.
	Cronologia della navigazione	Con la cronologia della navigazione è possibile scorrere indietro nel display.
	Funzione di trascinamento	Trascinare il display con lo stilo touchscreen/ dito in alto o in basso per visualizzare ulteriori funzioni.

1.7 Ago, Filo e Stoffa

L'ago si consuma con il tempo. L'ago deve essere sostituito regolarmente. Solo un ago con una punta perfetta può produrre punti impeccabili. Generalmente vale: Più fine è il filo, più sottile deve essere l'ago. Gli aghi indicati sono aghi standard o opzionali, a seconda del modello di macchina.

- Spessori 70, 75: per i tessuti leggeri.
- Spessori 80, 90: per i tessuti medio-pesanti.
- Spessori 100, 110 e 120: per i tessuti pesanti.

Panoramica aghi











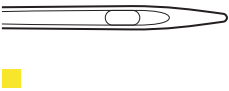
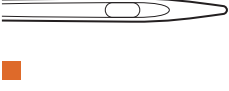

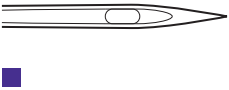
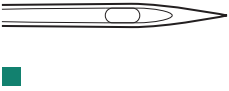

Immagine	Denominazione dell'ago	Descrizione dell'ago	Impiego
	Ago universale 130/705 H 60-120	Punta poco arrotondata	Quasi tutte le stoffe di fibre naturali e sintetiche (tessuti e maglia).
	Ago stretch 130/705 H-S 75, 90	Punta sferica media, forma della cruna speciale, scanalatura	Jersey, maglia, tessuti elasticizzati.
	Ago jersey/ricamo 130/705 H SUK 60-100	Punta sferica media	Tessuti, maglia; ricamo.
	Ago jeans 130/705 H-J 80-110	Punta affilata, sottile, gambo rinforzato	Stoffe pesanti come jeans, tela.
	Ago per pelle 130/705 H LR 90, 100	Punta a scalpello (LR = punta destra pelle)	Tutti i tipi di pelle, similpelle, plastica e pellicola.
	Ago microtex 130/705 H-M 60-110	Punta particolarmente sottile	Microfibra e seta.
	Ago quilt 130/705 H-Q 75, 90	Punta leggermente arrotondata, sottile	Trapunto e quilting.

Immagine	Denominazione dell'ago	Descrizione dell'ago	Impiego
 ■	Ago per ricamo 130/705 H-E 75, 90	Cruna larga, punta leggermente arrotondata, scanalatura larga	Ricamo su tutte le stoffe naturali e sintetiche.
 ☒	Ago per materiali sottili 130/705 H SES 70, 90	Punta sferica piccola	Maglieria e stoffe elasticizzate sottili, ricamo su stoffe sottili e delicate.
 ■	Ago metallic 130/705 H METAFIL 80	Cruna lunga (2 mm) in tutti gli spessori	Cucito con fili metallizzati.
 ■	Ago Topstitch 130/705 H-N 70-100	Cruna lunga (2 mm) in tutti gli spessori	Per impunturare con filati grossi.
	Ago per punciare PUNCH	Ago con uncini	Infeltrimento.
 ☒	Ago a lancia (per orlo a giorno) 130/705 H WING 100-120	Ago largo con «alette»	Orlo a giorno.
 ☒	Ago doppio universale 130/705 H ZWI 70-100	Distanza aghi: 1.0/1.6/2.0/2.5/3.0/4.0/6.0/8.0	Orlo a vista su stoffe elasticizzate; Nervature, per cucito decorativo.
 ☒	Ago doppio stretch 130/705 H-S ZWI 75	Distanza aghi: 2.5/4.0	Orlo a vista su stoffe elasticizzate; Nervature, per cucito decorativo.
 ☒	Ago doppio a lancia 130/705 H ZWIHO 100	Distanza aghi: 2.5	Effetti particolari per il ricamo con orlo a giorno.
 ☒	Ago triplo universale 130/705 H DRI 80	Distanza aghi: 3.0	Orlo a vista su stoffe elasticizzate; cucito decorativo.

Esempio per la specificazione dell'ago

Il sistema 130/705, usato comunemente per le macchine domestiche, è spiegato nella seguente grafica, prendendo come esempio un ago jersey/stretch.

	<p>130/705 H-S/70</p> <p>130 = Lunghezza gambo (1)</p> <p>705 = Gambo piatto (2)</p> <p>H = Scanalatura (3)</p> <p>S = Forma della punta (qui punta sferica media) (4)</p> <p>70 = Spessore ago 0.7 mm (5)</p>
---	--

Scelta del filo

Per ottenere risultati perfetti la qualità dell'ago, del filo e della stoffa è molto importante.

Si consiglia di acquistare sempre filati di marca e di buona qualità.

- Filati di cotone sono fatti di fibre naturali e sono particolarmente adatti per il cucito dei tessuti di cotone.
- Filati di cotone mercerizzato sono leggermente lucidi e mantengono le loro caratteristiche anche dopo il lavaggio.
- Filati di poliestere sono estremamente resistenti e non scoloriscono.
- Filati di poliestere sono più elastici del cotone e sono quindi ideali per tutti gli impieghi che richiedono delle cuciture molto resistenti ed elastiche.
- Filati di rayon/viscosa hanno i vantaggi delle fibre naturali e sono particolarmente lucidi.
- Filati di rayon/viscosa sono particolarmente adatti per punti decorativi e ricami, dando a loro un bellissimo effetto luminoso.

Rapporto ago/filo

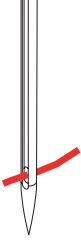
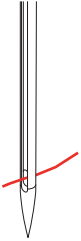
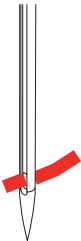
	<p>Il rapporto ago/filo è corretto, se il filo scorre liberamente nella lunga scanalatura dell'ago e passa bene dalla cruna dell'ago. Il filo può essere fermato senza problemi.</p>
	<p>Se il filo ha troppo spazio nella scanalatura dell'ago e nella cruna, si possono formare punti difettosi o il filo si spezza.</p>
	<p>Il filo si spezza o si incastra, se il filo sfrega contro i bordi della scanalatura o non scorre correttamente nella cruna.</p>

2 Preparazione al cucito

2.1 Armadietto accessori

Rimuovere l'armadietto accessori dalla macchina e rimontarlo

L'armadietto accessori è fissato sulla macchina con quattro calamite. Per montarlo, il cassetto deve essere inserito.

- > Alzare la maniglia della macchina e tenerla ferma.
- > Inclinare l'armadietto leggermente in avanti e rimuoverlo.



- > Chiudere gli sportelli dell'armadietto.
- > Fissare l'armadietto sulla macchina, con il dietro rivolto verso la macchina.

Sistemare gli accessori

ATTENZIONE

Posizione sbagliata della spolina

I punti sensoriali d'argento della spolina potrebbero graffiarsi.

- > Inserire le spoline nell'apposito scomparto dell'armadietto con i punti sensoriali d'argento rivolti verso destra.
- > Inserire i supporti (1) per le spoline, i piedini e per gli aghi.
- > Tenere gli accessori piccoli nel cassetto (2).
- > Inserire le spoline nell'apposito scomparto (3) dell'armadietto in modo che i punti sensoriali d'argento siano rivolti a destra.
- > Premere e abbassare la molla per estrarre la spolina.
- > Riporre il disco svolgifilo piccolo e medio sul perno (4).
- > Riporre i supporti di gomma piuma nello scomparto (5).
- > Riporre l'asolatore a slitta n. 3A nello scomparto (6).
- > Disporre gli aghi in dotazione nello scomparto speciale (7).
- > Sistemare i piedini negli appositi supporti (1) (5.5 mm o 9.0 mm).



2.2 Collegare e accendere la macchina

Collegare il pedale

- > Svolgere il cavo fino alla lunghezza desiderata.



- > Inserire il cavo del pedale nell'apposita presa.



Collegare la macchina

- > Inserire il cavo di alimentazione nella presa della macchina.



- > Inserire la spina del cavo nella presa elettrica.

Montare la ginocchiera



L'inclinazione della ginocchiera può essere adattata dal concessionario BERNINA.

- > Inserire la ginocchiera nell'apposito foro sul frontale della macchina.

- > Regolare l'altezza della sedia in modo tale, da poter azionare la ginocchiera con il ginocchio.



Fissare la penna touchscreen

- > Fissare la penna touchscreen sulla superficie magnetica.



Accendere la macchina

- > Mettere l'interruttore principale «I».



2.3 Pedale

Regolare la velocità di cucito con il pedale

Il pedale permette la regolazione graduale della velocità di cucito.

- > Premere il pedale con cautela per avviare la macchina.
- > Aumentare la pressione sul pedale per accelerare la velocità di cucito.

- > Rilasciare il pedale, per fermare la macchina.



Alzare/abbassare l'ago

- > Premere il pedale con il tallone per alzare/abbassare l'ago.



Programmazione personalizzata del pedale

Il pedale con la funzione Back-Kick (= pressione del tallone) può essere personalizzata (vedi a pagina 57).

2.4 Perno portafilo

Perno portafilo a scomparsa

Estrarre il perno portafilo



Per filati di seta e fili metallizzati si consiglia l'uso del perno portafilo a scomparsa.

Il perno portafilo a scomparsa è necessario per il cucito con 2 o tre fili, inoltre viene usato per l'avvolgimento della spolina durante il cucito.

- > Premere il dito sul perno portafilo a scomparsa e rilasciarlo.
 - Il portafilo a scomparsa esce automaticamente.



Inserire il supporto di gommapiuma ed il filo

Il supporto di gommapiuma impedisce, che il filo si intrecci sul perno portafilo a scomparsa.

- > Inserire il supporto di gommapiuma sul perno portafilo a scomparsa.
- > Inserire il filo sul perno portafilo.



Perno portafilo orizzontale

Mettere il supporto di gommapiuma, il filo ed il disco svolgifilo

Il disco svolgifilo garantisce lo svolgimento regolare del filo dal rocchetto. Usare il disco svolgifilo solo con il portafilo orizzontale.

- > Inserire il supporto di gommapiuma sul perno portafilo.
- > Inserire il filo sul perno portafilo.
- > Inserire il disco svolgifilo sul rocchetto di filo in modo, che non rimane spazio tra il disco ed il filo.



Usare la rete svolgifilo di plastica

La rete mantiene il filo sul rocchetto e previene la formazione di nodi e la rottura del filo.

> Coprire il rocchetto con la rete.



2.5 Braccio libero

Il modello BERNINA 590 dispone di un braccio libero di costruzione stabile, che lascia a destra dell'ago molto spazio per progetti grandi.

2.6 Griffe del trasporto

Griffe del trasporto

ATTENZIONE

Guida errata della stoffa



Danni all'ago ed alla placca ago.

> Lasciare scorrere il materiale da cucire in maniera regolare.

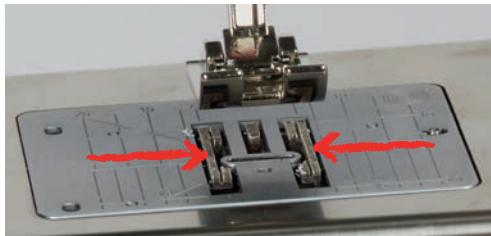
Ad ogni punto cucito il trasportatore si muove di un passo. La lunghezza del passo dipende dall'impostazione della lunghezza del punto.

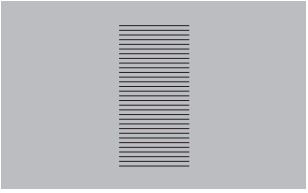

Durante il cucito di punti molto corti i passi sono estremamente brevi. Per esempio con asole e punti pieni. La stoffa scorre lentamente sotto il piedino, anche alla massima velocità.

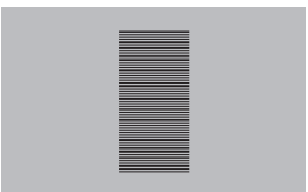
	<p>Lasciare scorrere il materiale da cucire in maniera regolare per ottenere punti perfetti.</p>
	<p>Tirare o spingere durante il cucito possono causare la formazione di punti irregolari.</p>
	<p>Trattenere la stoffa può causare la formazione di punti irregolari.</p>

- > Premere il pulsante «Griffe del trasporto alzate/abbassate» per abbassare le griffe del trasporto.



- > Premere nuovamente il tasto per cucire con il trasporto.

2.7 Piano supplementare

Utilizzare il piano supplementare

Montato sul braccio libero, il piano supplementare ingrandisce la superficie di cucito.

- > Alzare l'ago.
- > Alzare il piedino.
- > Spegnerla la macchina e scollegarla dalla rete elettrica.
- > Spingere il piano supplementare verso destra sul braccio libero finché si innesta.



- > Per rimuovere il piano supplementare, premere il pulsante e tirare il piano verso sinistra.



2.8 Piedino

Regolare la posizione del piedino con la ginocchiera

- > Scegliere l'altezza della sedia propria in modo da poter azionare la ginocchiera con il ginocchio.
- > Premere la ginocchiera con il ginocchio verso destra per alzare il piedino.

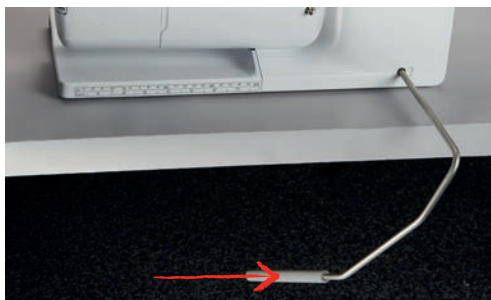

- Le griffe del trasporto si abbassano ed i dischi della tensione del filo si aprono contemporaneamente.
- > Rilasciare lentamente la ginocchiera per abbassare il piedino.

Impostare la posizione del piedino con il pulsante «Piedino alto/basso»

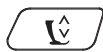

- > Premere il pulsante «Piedino alto/basso» per alzare il piedino.
- > Premere nuovamente il pulsante «Piedino alto/basso» per abbassare il piedino.

Sostituire il piedino

- > Alzare l'ago.
- > Alzare il piedino.
- > Spegnerla e scollegarla dalla rete elettrica.
- > Alzare la leva di fissaggio (1).
- > Rimuovere il piedino (2).



- > Inserire il piedino da sotto sul cono di supporto.
- > Abbassare la leva di fissaggio.

Selezionare il piedino sull'interfaccia utente

Dopo la sostituzione del piedino si può controllare se il piedino è adatto al motivo selezionato. La macchina mostra inoltre altri piedini alternativi, che sono adatti per il motivo selezionato.

- > Accendere la macchina.
- > Selezionare il punto.
- > Premere la casella «Indicazione/Selezione del piedino».



- > Premere la casella «Piedini opzionali» per visualizzare tutti piedini adatti per il motivo selezionato.



- > Selezionare il piedino montato.
 - Se il piedino selezionato è adatto, si può iniziare a cucire.
 - Se il piedino non è adatto al punto selezionato, quest'ultimo può essere scelto, ma il cucito viene impedito automaticamente. Un messaggio di errore appare. Se un piedino sbagliato è stato selezionato, l'anteprima del punto è visualizzata in rosso.

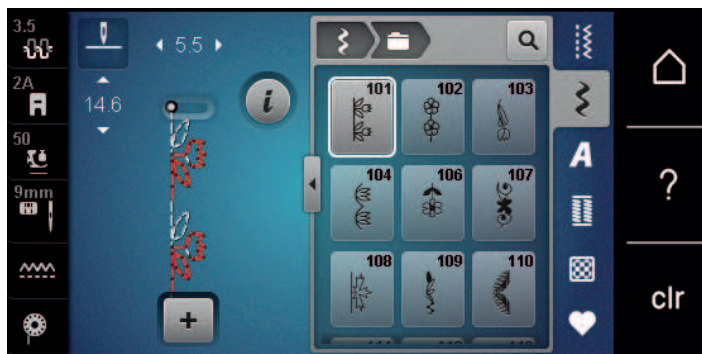

Impostare la pressione del piedino



La regolazione della pressione del piedino permette di adattare la pressione del piedino sulla stoffa in maniera ottimale allo spessore della stoffa. Più la stoffa è voluminosa, più leggera deve essere la pressione del piedino. Questa regolazione ha il vantaggio, che il piedino è leggermente sollevato. Ciò facilita lo spostamento della stoffa. Per la lavorazione di tessuti leggeri si consiglia di aumentare la pressione del piedino. Questa regolazione impedisce, che la stoffa si sposta troppo facilmente sotto il piedino.



- > Premere la casella «Pressione del piedino».
- > Spostare il cursore con lo stilo touchscreen/il dito per regolare la pressione del piedino.

2.9 Griffe del trasporto



- > Premere la casella «Griffe del trasporto alzate/abbassate».
- > Alzare o abbassare le griffe del trasporto seguendo l'animazione.

2.10 Ago e la placca ago

Cambiare l'ago

- > Alzare l'ago.
- > Spegnerla macchina e scollegarla dalla rete elettrica.
- > Rimuovere il piedino.
- > Allentare la vite del morsetto dell'ago manualmente.



- > Estrarre l'ago.
- > Tenere l'ago nuovo con la parte piatta rivolta indietro.
- > Inserire l'ago e spingerlo in alto fino all'arresto.
- > Stringere la vite del morsetto dell'ago manualmente.

Selezionare l'ago sull'interfaccia utente

Dopo la sostituzione dell'ago si può controllare se l'ago è adatto alla placca selezionata.



- > Premere la casella «Selezione placca ago/Selezione ago».



- > Selezionare l'ago montato.

Selezionare il tipo e lo spessore dell'ago

Funzione di promemoria: Per assicurarsi che si perda nessuna informazione, anche il tipo e lo spessore dell'ago possono essere memorizzati nella macchina. Tipo e spessore dell'ago memorizzati sono sempre controllabili.



- > Premere la casella «Selezione placca ago/Selezione ago».

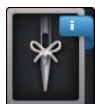

- > Premere la casella «Tipo/Spessore dell'ago».
- > Selezionare il tipo (1) dell'ago attualmente montato.
- > Selezionare lo spessore (2) dell'ago attualmente montato.



Impostare la posizione dell'ago alta/bassa



- > Premere il tasto «Ago alto/basso» per abbassare l'ago.
- > Premere nuovamente il pulsante «Ago alto/basso» per alzare l'ago.

Impostare la posizione dell'ago destra/sinistra

In tutto sono disponibili 11 posizioni dell'ago. La posizione dell'ago è indicata sul display con il relativo numero della posizione.

- > Premere il pulsante «Ago a sinistra» (1) per spostare l'ago verso sinistra.
- > Premere il pulsante «Ago a destra» (2) per spostare l'ago verso destra.



Impostare l'Arresto dell'ago alto/basso (permanente)



- > Premere la casella «Arresto dell'ago alto/basso (permanente)» per impostare la posizione dell'arresto dell'ago in maniera permanente.
 - Rilasciando il pedale o premendo il pulsante «Start/Stop» la macchina si ferma con l'ago abbassato.

- > Premere nuovamente la casella «Arresto dell'ago alto/basso (permanente)».
 - La macchina si ferma con l'ago alzato, rilasciando il pedale oppure premendo il pulsante «Start/Stop».

Sostituire la placca

Sulle placche dell'ago si trovano marcature verticali, orizzontali e diagonali in millimetri (mm) e pollici (inch). Le marcature sono un ottimo aiuto per le cuciture e la precisa esecuzione di impunture.

Presupposizione:

- Le griffe del trasporto sono abbassate.
 - La macchina è spenta e la spina è staccata.
 - Il piedino e l'ago sono stati rimossi.
- > Premere sulla marcatura nell'angolo destro posteriore della placca, finché la placca si alza.



- > Rimuovere la placca ago.
- > Posizionare le aperture della nuova placca ago sopra gli appositi perni di fissaggio e premere, finché la placca si innesta.

Selezionare la placca sull'interfaccia utente

Dopo la sostituzione della placca ago si può controllare se la placca è adatta all'ago selezionato.



- > Premere la casella «Selezione placca ago/Selezione ago».
- > Selezionare la placca precedente.



- Se la placca selezionata è adatta all'ago, si può iniziare a cucire.
- Se la placca ago selezionata non è adatta all'ago, sul display appare un messaggio di errore e la macchina non può iniziare a cucire.

2.11 Infilatura

Infilare il filo superiore

Presupposizione:

- Ago e piedino sono alzati.
- La macchina è spenta e la spina è staccata.

- > Inserire il supporto di gommapiuma sul perno portafilo.
- > Inserire il filo sul perno portafilo in modo che il filo si svolge in senso orario.
- > Inserire un disco svolgifilo adatto.
- > Seguire la freccia e passare il filo nella guida posteriore (1), tendendo il filo con le mani, per poter inserirlo tra i dischi della tensione.
- > Passare il filo nella tensione (2), seguendo la direzione della freccia.

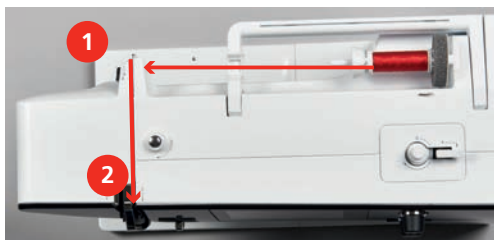

- > Tirare il filo verso il basso intorno alla copertura tendifilo (3).
- > Portare il filo verso l'alto ed inserirlo nella leva tendifilo (4).

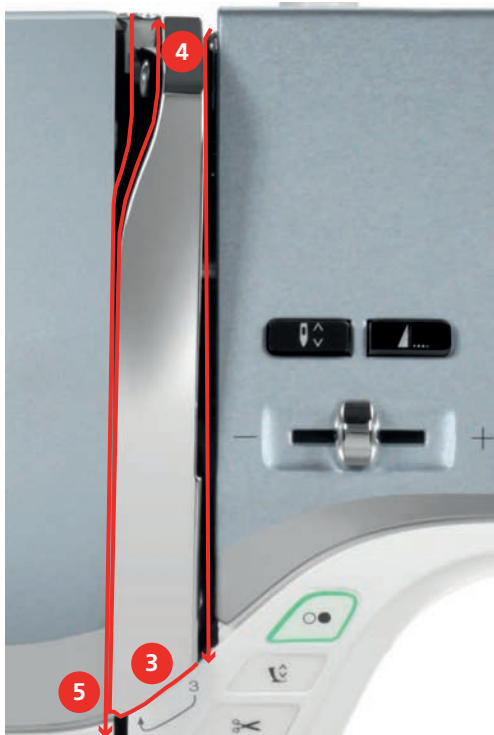

- > Riportare il filo verso il basso (5).

- > Inserire il filo nelle guide (6/7) sopra il piedino.

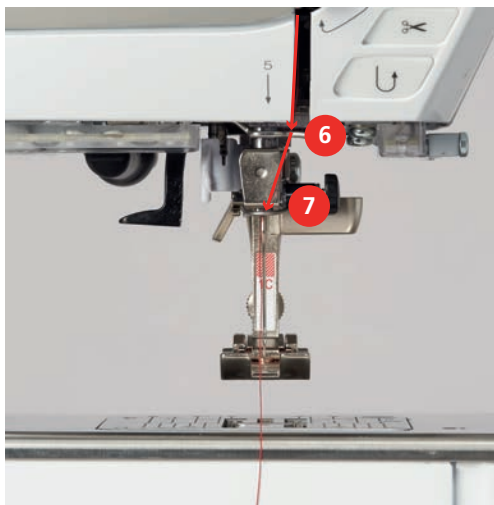

- > Accendere la macchina.
- > Abbassare la leva dell'infilatore semi-automatico (8), tenerla abbassata e portare il filo sotto il gancio grigio verso sinistra (9).

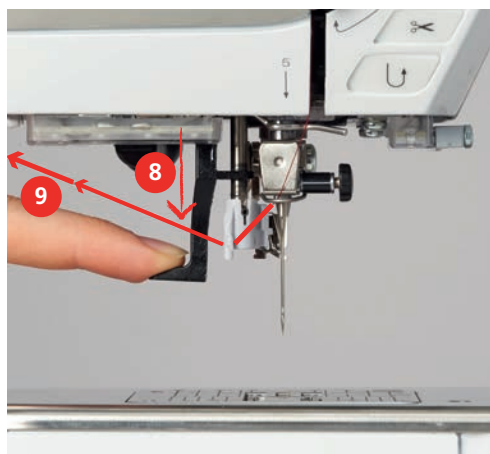

- > Portare il filo da sinistra verso destra intorno al gancio grigio (11).
- > Abbassare completamente la leva dell'infilatore (10) ed inserire il filo da sinistra verso destra (11) nella fessura (12), finché rimane agganciato sul gancetto di ferro.
- > Tirare il filo da dietro in avanti sul tagliafilo (13) e tagliarlo.

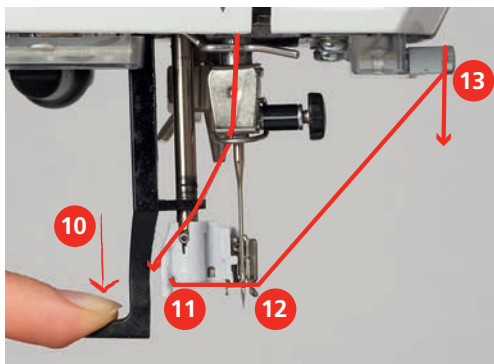

- > Rilasciare la leva dell'infilatore, per infilare un cappio di filo.

- > Tirare indietro il coppia di filo per passarlo attraverso la cruna (14).

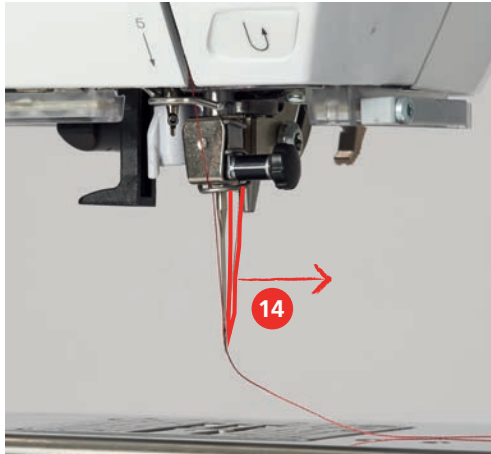

- > Passare il filo sotto il piedino montato e poi sul tagliafilo laterale (15) per tagliarlo.

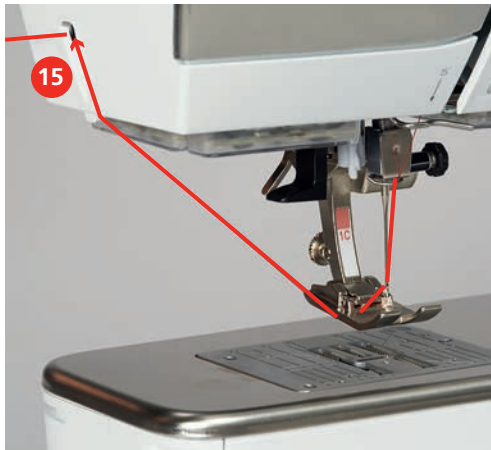

Infilare l'ago doppio

Presupposizione:

- L'ago doppio è montato.
- > Passare il primo filo sul lato destro del disco della tensione (1), seguendo la direzione della freccia.
- > Inserire il secondo filo sul lato sinistro del disco della tensione (1), seguendo la direzione della freccia.

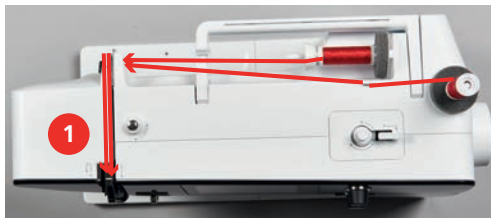

- > Portare il primo e il secondo filo fino alla guida sopra l'ago.
- > Infilare il primo filo manualmente nell'ago destro.

- > Infilare il secondo filo manualmente nell'ago sinistro.

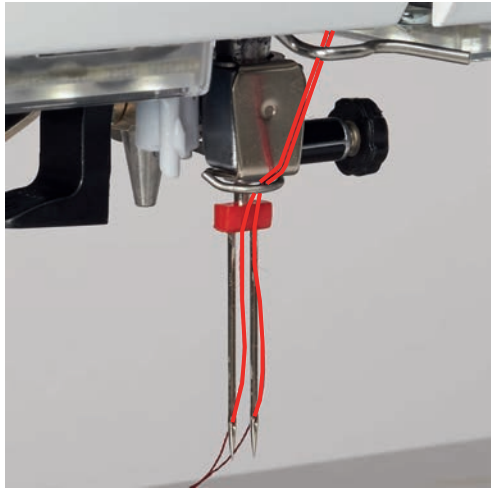

Infilatura dell'ago triplo



Se viene usato il perno portafilo a scomparsa, montare sempre un supporto di gommapiuma. Il supporto di gommapiuma impedisce che il filo si agganci al portafilo.

Presupposizione:

- L'ago triplo è montato.
- > Inserire sul perno portafilo il supporto di gommapiuma, il rocchetto di filo e un disco svolgifilo adatto.
- > Mettere una spolina piena sul perno portafilo a scomparsa.
- > Inserire un disco svolgifilo adatto.
- > Inserire sopra il disco svolgifilo un rocchetto di filo.
- > Portare i 3 fili fino alla prima guida sopra la macchina.



- > Passare due fili a sinistra del disco della tensione fino alla guida sopra l'ago.
- > Passare 1 filo a destra del disco della tensione fino alla guida sopra l'ago.
- > Infilare il primo filo manualmente nell'ago sinistro.
- > Infilare il secondo filo manualmente nell'ago medio.
- > Infilare il terzo filo manualmente nell'ago destro (vedi a pagina 48).

Avvolgere la spolina del filo inferiore



L'avvolgimento della spolina funziona anche durante il ricamo se viene usato il perno portafilo a scomparsa.

Presupposizione:

- Il supporto di gommapiuma, il rocchetto di filo ed il disco svolgifilo adatto sono montati.
- > Posizionare una spolina vuota sul filarello, con i punti sensoriali d'argento rivolti in basso.



- > Passare il filo verso sinistra attraverso la guida posteriore (1).
- > Avvolgere il filo in senso orario intorno alla pre-tensione (2).
- > Avvolgere il filo in senso orario 2 – 3 volte sulla spolina vuota (3).
- > Tirare il filo sul tagliafilo del filarello (4) e tagliarlo.

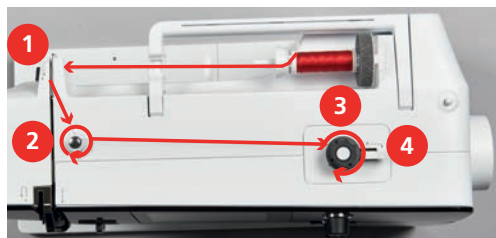

- > Premere l'interruttore del filarello (5) verso la spolina.



- La macchina avvolge il filo ed il display del filarello si apre.
- > Spostare il cursore sul display con lo stilo touchscreen/il dito per regolare la velocità dell'avvolgimento.
- > Per fermare l'avvolgimento, premere l'interruttore del filarello verso destra.
- > Premere l'interruttore del filarello nuovamente verso la spolina per continuare il processo dell'avvolgimento.
- La macchina ferma il filarello automaticamente quando la spolina è piena.
- > Togliere la spolina e tagliare il filo sul tagliafilo del filarello.

Infilare il filo inferiore

Presupposizione:

- L'ago è alzato.
- La macchina è spenta, lo sportello del crochet è aperto.

- > Premere la levetta di rilascio della capsula (1).

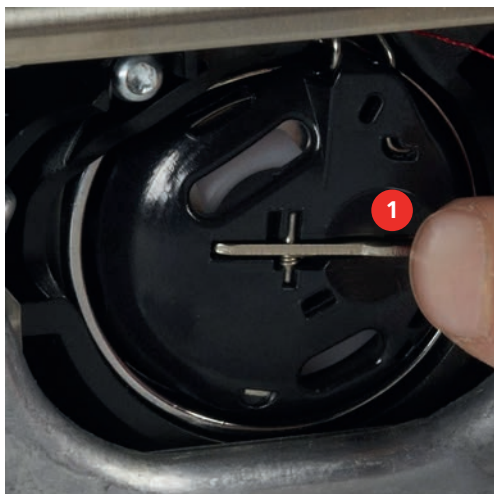

- > Estrarre la capsula.
- > Estrarre la spolina dalla capsula.
- > Inserire la nuova spolina in modo, che i punti sensoriali d'argento sono rivolti indietro, verso la capsula.



- > Passare il filo da sinistra nell'intaglio (2) della capsula.



- > Passare il filo verso destra sotto la molla (3), sotto le due guide (4) e poi tirarlo verso l'alto.



- > Per inserire la capsula nella macchina, tenerla in modo che la guida (5) è rivolta verso l'alto.

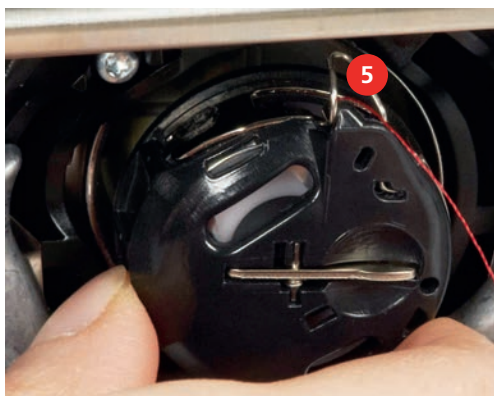

- > Inserire la capsula.
- > Premere il centro della capsula finché non si innesta nella posizione corretta.
- > Tagliare il filo sul tagliafilo (6).

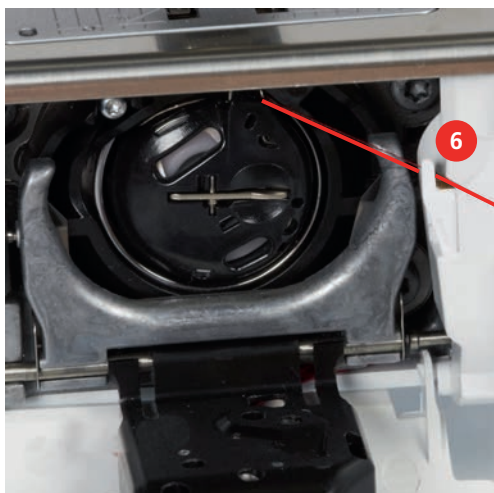

- > Chiudere lo sportello del crochet.



Indicazione della quantità del filo inferiore

Non appena la quantità rimanente del filo inferiore diventa critica, un'animazione indica nella casella «Indicazione del filo inferiore» che il filo inferiore è quasi finito.



- > Premere la casella «Indicazione della quantità del filo inferiore» per infilare il filo inferiore seguendo l'animazione.

3 Programma Setup

3.1 Impostazioni del cucito

Regolare la tensione del filo superiore

Modifiche della tensione superiore eseguite nel programma Setup si riflettono su tutti i punti. Sono possibili anche modifiche della tensione superiore che sono valide solo per il motivo selezionato. La configurazione fatta nel programma Setup viene mantenuta anche se la macchina è stata spenta.



> Premere la casella «Home».



> Premere la casella «Programma Setup».



> Premere la casella «Impostazioni del cucito».



> Premere la casella «Modificare la tensione del filo superiore».

> Spostare il cursore con lo stilo touchscreen/il dito oppure premere le caselle «+» o «-» per modificare la tensione del filo superiore.

Impostare la velocità massima di cucito

Questa funzione consente di ridurre generalmente la velocità massima.



> Premere la casella «Home».



> Premere la casella «Programma Setup».



> Premere la casella «Impostazioni del cucito».



> Premere la casella «Modificare la velocità massima».

> Spostare il cursore con lo stilo touchscreen/il dito oppure premere le caselle «+» o «-» per modificare la velocità massima.

Impostare i punti di fermatura

Se la funzione è attivata, la macchina cuce dopo il taglio del filo automaticamente 4 punti di fermatura all'inizio del motivo.



> Premere la casella «Home».



> Premere la casella «Programma Setup».



- > Premere la casella «Impostazioni del cucito».



- > Premere l'interruttore con lo stilo touchscreen/il dito per disattivare i punti di saldatura.
- > Premere nuovamente l'interruttore per attivare i punti di fermatura.

Programmare l'altezza della sospensione del piedino

L'altezza della sospensione del piedino è regolabile - a seconda dello spessore della stoffa - da 0 fino a mass. 7 mm (0.27 inch).



- > Premere la casella «Home».



- > Premere la casella «Programma Setup».



- > Premere la casella «Impostazioni del cucito».



- > Premere la casella «Programmare tasti e caselle».



- > Premere la casella «Programmare l'altezza della sospensione del piedino».
- > Ruotare la «manopola multi-funzioni superiore» o la «manopola multi-funzioni inferiore» oppure premere le caselle «-» o «+» per impostare la distanza tra la stoffa e il piedino.

Programmare il tasto «Fine disegno»

Per programmare la posizione del piedino, il taglio del filo e la funzione fermapunto automatica.



- > Premere la casella «Home».



- > Premere la casella «Programma Setup».



- > Premere la casella «Impostazioni del cucito».







- > Premere la casella «Programmare tasti e caselle».



- > Premere la casella «Programmare il tasto Fine disegno».











- > Premere la casella «Fermapunto», per cucire 4 punti di saldatura sullo stesso punto.

-  > Premere la casella «Modificare numero dei punti di fermatura» per programmare i punti di fermatura cuciti in avanti.
- > Premere la caselle «-» o «+» per programmare il numero dei punti di fermatura.
-  > Premere la casella «Punti fermatura sovrapposti» per programmare 4 punti di saldatura, cuciti sullo stesso punto.
-  > Premere la casella «Tagliafilo automatico» per disattivare il taglio del filo automatico dopo la fermatura dei punti.
- > Premere nuovamente la casella «Tagliafilo automatico» per attivare il taglio del filo automatico dopo la fermatura dei punti.
-  > Premere la casella «Posizione del piedino», il piedino rimane abbassato dopo la fermatura dei punti.
- > Premere nuovamente la casella «Posizione del piedino» per alzare il piedino dopo la fermatura dei punti.
-  > Premere la casella «Fermapunto» per disattivare la fermatura automatica.
- > Premere nuovamente la casella «Fermapunto» per attivare la fermatura automatica.

Programmare il tasto «Tagliafilo automatico»

La saldatura automatica prima del taglio del filo è programmabile.

-  > Premere la casella «Home».
-  > Premere la casella «Programma Setup».
-  > Premere la casella «Impostazioni del cucito».
-  > Premere la casella «Programmare tasti e caselle».
-  > Premere la casella «Programmare Tagliafilo automatico».
-  > Premere la casella «Fermapunto», per cucire 4 punti di saldatura sullo stesso punto.
-  > Premere la casella «Modificare numero dei punti di fermatura» per programmare i punti di fermatura cuciti in avanti.
- > Premere le caselle «-» o «+» per programmare il numero dei punti di fermatura.
-  > Premere la casella «Punti fermatura sovrapposti» per impostare 4 punti di fermatura sovrapposti.
-  > Premere la casella «Fermapunto» per disattivare la fermatura automatica.
- > Premere nuovamente la casella «Fermapunto» per attivare la fermatura automatica.

Posizione del piedino con «Arresto dell'ago basso»

Con l'ago basso è possibile selezionare 3 posizioni diverse del piedino: piedino abbassato, piedino sospeso e piedino alzato (altezza massima).



> Premere la casella «Home».



> Premere la casella «Programma Setup».



> Premere la casella «Impostazioni del cucito».



> Premere la casella «Programmazione tasti e caselle».



> Premere la casella «Posizione del piedino con arresto dell'ago basso».



> Selezionare la posizione del piedino desiderata.

Programmazione il pulsante «Cucire indietro»

Si può scegliere tra «Cucito indietro» e «Cucito indietro di precisione».



> Premere la casella «Home».



> Premere la casella «Programma Setup».



> Premere la casella «Impostazioni del cucito».



> Premere la casella «Programmazione tasti e caselle».



> Premere la casella «Programmazione il tasto Cucire indietro».



> Premere la casella «Cucito indietro di precisione» per impostare il Cucito indietro di precisione.

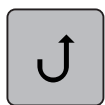

> Premere la casella «Cucito indietro permanente» per cucire permanentemente indietro.

Programmare il pedale

Con la casella «Ago alto/basso» attivata, alzare o abbassare l'ago premendo il pedale con il tallone. Alternativamente si può programmare la posizione del piedino, il taglio del filo e la funzione fermapunto automatico.



> Premere la casella «Home».



> Premere la casella «Programma Setup».



> Premere la casella «Impostazioni del cucito».



> Premere la casella «Programmare il pedale».

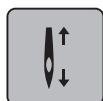

- La casella «Ago alto/basso» è attivata nell' impostazione base.
- La pressione del tallone sul pedale alza o abbassa l'ago.



> Premere la casella «Programmare la pressione del tallone» per programmare la funzione desiderata, che sarà attivata tramite la pressione del tallone.



> Premere la casella «Fermapunto», per cucire 4 punti di saldatura sullo stesso punto.



> Premere la casella «Modificare numero dei punti di fermatura» per programmare i punti di fermatura cuciti in avanti.

> Premere le caselle «-» o «+» per programmare il numero dei punti di fermatura.

> Premere la casella incorniciata in giallo, per ripristinare le impostazioni standard.

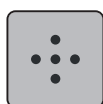

> Premere la casella «Punti fermatura sovrapposti» per programmare 4 punti di saldatura, cuciti sullo stesso punto.



> Premere la casella «Fermapunto» per disattivare la fermatura automatica tramite pressione del tallone.

> Premere nuovamente la casella «Fermapunto» per attivare la fermatura automatica tramite pressione del tallone sul pedale.



> Premere la casella «Tagliafilo automatico» per disattivare il taglio automatico del filo.

> Premere nuovamente la casella «Tagliafilo automatico» per attivare il taglio automatico del filo.



> Premere la casella «Posizione del piedino» per abbassare il piedino tramite la pressione del tallone sul pedale.

> Premere nuovamente la casella «Posizione del piedino» per alzare il piedino tramite la pressione del tallone sul pedale.

3.2 Impostazioni del ricamo

Regolare la tensione del filo superiore

Modifiche della tensione superiore eseguite nel programma Setup si riflettono su tutti i punti. Le configurazioni del programma Setup rimangono anche se la macchina è stata spenta.



> Premere la casella «Home».



> Premere la casella «Programma Setup».



> Premere la casella «Impostazioni del ricamo».



- > Premere la casella «Modificare la tensione del filo superiore».
- > Spostare il cursore con lo stilo touchscreen/il dito oppure premere le caselle «+» o «-» per modificare la tensione del filo superiore.
- > Premere la casella incorniciata in giallo, per ripristinare le impostazioni standard.

Impostare la velocità massima di cucito

Questa funzione consente di ridurre generalmente la velocità massima.



> Premere la casella «Home».



> Premere la casella «Programma Setup».



> Premere la casella «Impostazioni del ricamo».



- > Premere la casella «Modificare la velocità massima».
- > Spostare il cursore con lo stilo touchscreen/il dito oppure premere le caselle «+» o «-» per modificare la velocità massima.
- > Premere la casella incorniciata in giallo, per ripristinare le impostazioni standard.

Centrare il ricamo o aprirlo nella posizione originale

Aperto un motivo di ricamo nella macchina, il ricamo si trova sempre al centro nel telaio. Se si desidera aprire i motivi di ricamo nella posizione originale (determinato dal software per ricamo BERNINA) la funzione «Centrare il ricamo» deve essere attivata.



> Premere la casella «Home».



> Premere la casella «Programma Setup».



> Premere la casella «Impostazioni del ricamo».



> Premere la casella «Centrare il ricamo».



- > Premere il simbolo dell'interruttore nella parte destra del display.
 - Un motivo di ricamo spostato e memorizzato in questa posizione, si apre nella posizione memorizzata.
- > Premere nuovamente il simbolo dell'interruttore nella parte destra del display.
 - Il motivo di ricamo è collocato al centro del telaio.

Calibrazione del telaio

La calibrazione del telaio imposta la posizione dell'ago al centro del telaio.

Presupposizione:

- Il modulo di ricamo è collegato e il telaio con la relativa mascherina di plastica è montato.



> Premere la casella «Home».



> Premere la casella «Programma Setup».



> Premere la casella «Impostazioni del ricamo».



- > Premere la casella «Calibrazione del telaio».
- > Posizionare l'ago con le frecce esattamente al centro.





Spessore della stoffa

Se lo spessore della stoffa supera 4 mm (0.15 inch), p.es spugna, selezionare 7.5 mm (0.29 inch) o 10 mm (0.39 inch). Più la stoffa è voluminosa, più lentamente ricama la macchina. Se la macchina viene spenta, le impostazioni modificate sono ripristinate a 4 mm (0.15).







> Premere la casella «Home».

 > Premere la casella «Programma Setup». > Premere la casella «Impostazioni del ricamo». > Premere la casella «Spessore della stoffa».
> Selezionare lo spessore della stoffa.





Funzione Rimozione del filo attivata/disattivata

Dopo il taglio, l'estremità del filo viene tirato sul dritto della stoffa.

 > Premere la casella «Home». > Premere la casella «Programma Setup». > Premere la casella «Impostazioni del ricamo». > Premere la casella «Rimozione del filo». > Premere l'interruttore con lo stilo touchscreen/il dito per disattivare la funzione Rimozione del filo.
> Premere l'interruttore nuovamente con lo stilo touchscreen/il dito per attivare la funzione Rimozione del filo.

Impostare i punti di fermatura

I motivi di ricamo sono programmati con o senza punti di fermatura. La macchina riconosce, se non sono stati programmati punti di fermatura e li aggiunge.

 > Premere la casella «Home». > Premere la casella «Programma Setup». > Premere la casella «Impostazioni del ricamo». > Premere la casella «Fermapunto attivato/disattivato».



- > Premere il simbolo dell'interruttore nella parte destra del display per disattivare i punti di fermatura all'inizio del ricamo.
 - Se il ricamo è stato programmato con punti di saldatura, la macchina li cuce.
 - Se il ricamo non dispone di punti di saldatura programmati, la macchina non li cuce.
- > Premere nuovamente l'interruttore per attivare i punti di fermatura all'inizio del ricamo.
 - Se il ricamo è stato programmato con punti di saldatura, la macchina li cuce.
 - Se il ricamo non dispone di punti di saldatura programmati, la macchina li aggiunge e li cuce.
- > Premere l'interruttore a destra nella parte inferiore del display per disattivare i punti di saldatura alla fine del ricamo.
 - Se il ricamo è stato programmato con punti di saldatura, la macchina li cuce.
 - Se il ricamo non dispone di punti di saldatura programmati, la macchina non li cuce.
- > Premere nuovamente l'interruttore, per attivare i punti di fermatura alla fine del ricamo.
 - Se il ricamo è stato programmato con punti di saldatura, la macchina li cuce.
 - Se il ricamo non dispone di punti di saldatura programmati, la macchina li aggiunge e li cuce.

Impostare il taglio automatico del filo

Le impostazioni del taglio del filo possono essere adattate alle proprie esigenze. Disattivare il taglio del filo dopo il cambio del filo (1), oppure adattare la lunghezza del punto di collegamento (3). La macchina taglia i fili di collegamento a seconda della lunghezza impostata. Prima impostare da quale lunghezza i punti di collegamento devono essere tagliati. Poi scegliere il motivo di ricamo.



La lunghezza del filo di collegamento può essere impostata da 1 mm a 15 mm, l'impostazione base è di 6 mm. Ciò significa che tutti i punti di collegamento che sono più lunghi di 6 mm, vengono tagliati automaticamente. Riducendo il valore a 1 mm, la macchina esegue più tagli di filo. La durata del ricamo aumenta e sul rovescio del ricamo si possono vedere più fili tagliati, soprattutto se la funzione Rimozione del filo è attivata. Sul diritto del ricamo non sono visibili fili di collegamento o solo fili molto corti, conferendo al ricamo un bellissimo aspetto. La riduzione della lunghezza del taglio del filo a 1 mm è particolarmente vantaggiosa per ricamare testi, che di solito producono molto fili di collegamento corti. Per altri ricami (specialmente se entrambi i lati del motivo sono a vista), può essere utile non ridurre troppo la lunghezza del taglio in modo che non si formano troppi fili tagliati che vengono sopraccuciti e che sono difficili da rimuovere al termine del ricamo.



- > Premere la casella «Home».



- > Premere la casella «Programma Setup».



- > Premere la casella «Impostazioni del ricamo».



- > Premere la casella «Impostazioni del taglio».



- > Premere l'interruttore nella parte superiore del display (1) per disattivare il taglio automatico dopo il cambio del filo.
- > Premere nuovamente l'interruttore nella parte superiore del display (1) per attivare il taglio automatico dopo il cambio del filo.
- > Premere l'interruttore nella parte centrale del display (2), la macchina si ferma dopo circa 7 punti ed il filo in eccesso può essere tagliato manualmente.



- > Premere nuovamente l'interruttore nella parte centrale del display (2), la macchina continua a cucire.
- > Premere le caselle «-» o «+» (3) per impostare da quale lunghezza i punti di connessione devono essere tagliati.



- > Premere la casella incorniciata in giallo, per ripristinare le impostazioni standard.

Cambiare l'unità di misurazione

Nella modalità Ricamo è possibile cambiare l'unità di misurazione da mm in inch (pollici). L'impostazione standard è in mm.



- > Premere la casella «Home».



- > Premere la casella «Programma Setup».



- > Premere la casella «Impostazioni del ricamo».



- > Premere la casella «Cambiare l'unità di misurazione».
- > Premere la casella «Inch» (1) per cambiare l'unità di misurazione in inch.
- > Premere la casella «mm» (2) per cambiare l'unità di misurazione in mm.

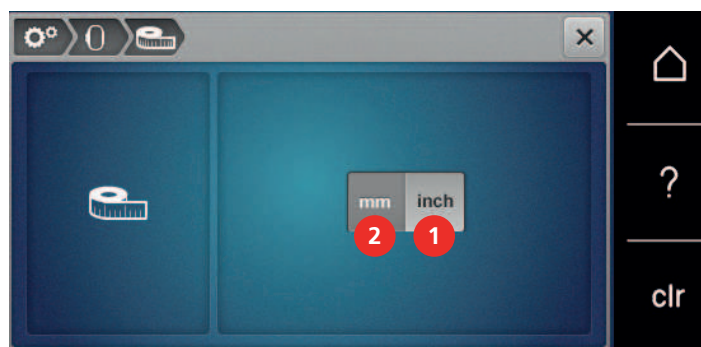

3.3 Selezionare le impostazioni personali



> Premere la casella «Home».



> Premere la casella «Programma Setup».



> Premere la casella «Impostazioni personali».
 > Selezionare il colore del display e dello sfondo desiderato.
 > Premere la casella che si trova sopra le impostazioni dei colori.



> Inserire il messaggio di benvenuto.
 > Premere la casella «ABC» (impostazione standard), per selezionare le lettere maiuscole.
 > Premere la casella «abc» per selezionare le lettere minuscole.
 > Premere la casella «123» per selezionare numeri e simboli matematici.
 > Premere la casella «@&!» per attivare i simboli speciali.
 > Premere la casella sopra la tastiera per cancellare completamente il testo programmato.
 > Premere la casella «DEL» per cancellare singoli elementi del testo programmato.



> Premere la casella «Confermare».

3.4 Funzioni di controllo

Impostare il sensore del filo superiore



> Premere la casella «Home».



> Premere la casella «Programma Setup».



> Premere la casella «Funzioni di controllo».



> Premere l'interruttore nella parte superiore del display per disattivare il sensore del filo superiore.
 > Premere nuovamente l'interruttore per attivare il sensore del filo superiore.

Impostare il sensore del filo inferiore



> Premere la casella «Home».



> Premere la casella «Programma Setup».



> Premere la casella «Funzioni di controllo».



> Premere l'interruttore nella parte inferiore del display per disattivare il sensore del filo inferiore.
> Premere nuovamente l'interruttore per attivare il sensore del filo inferiore.

3.5 Impostare i segnali acustici



> Premere la casella «Home».



> Premere la casella «Programma Setup».



> Premere la casella «Segnali acustici».
> Premere l'interruttore (1) per disattivare i segnali acustici.
> Premere nuovamente l'interruttore (1) per attivare i segnali acustici.



> Premere nell'area (2) le caselle «1 – 4» per impostare il suono desiderato per la selezione del punto.
> Premere la casella «Altoparlante» nell'area (2) per disattivare il segnale acustico con la selezione del punto.



> Premere nell'area (3) le caselle «1 – 4» per selezionare il segnale acustico desiderato per la selezione di funzioni.



> Premere la casella «Altoparlante» nell'area (3) per disattivare il suono per la selezione delle funzioni.



> Premere la casella «Altoparlante» nell'area (4) per disattivare il segnale acustico nelle modalità BSR.
> Premere nuovamente la casella «Altoparlante» nell'area (4) per riattivare il segnale acustico nelle modalità BSR.



3.6 Impostazioni della macchina

Selezionare la lingua

L'interfaccia utente può essere impostata nella lingua desiderata a seconda della richiesta dei clienti, grazie alla vasta scelta di lingue internazionali messe a disposizione da BERNINA. Nuove lingue sono resi disponibili tramite aggiornamento del firmware della macchina, se necessario.



> Premere la casella «Home».



> Premere la casella «Programma Setup».



> Premere la casella «Impostazioni della macchina».



> Premere la casella «Selezione della lingua».
> Selezionare la lingua.

Impostare la luminosità del display

La luminosità del display può essere regolata a seconda delle proprie esigenze.



> Premere la casella «Home».



> Premere la casella «Programma Setup».



> Premere la casella «Impostazioni della macchina».



> Premere la casella «Impostare la luminosità».
> Spostare il cursore nella parte superiore del display con lo stilo touchscreen/il dito oppure premere le caselle «+» «-» per modificare la luminosità del display.

Impostare la luce

L'intensità dell'illuminazione può essere regolata a seconda delle proprie esigenze.



> Premere la casella «Home».



> Premere la casella «Programma Setup».



> Premere la casella «Impostazioni della macchina».



- > Premere la casella «Impostare la luminosità».
- > Spostare il cursore nella parte inferiore del display con lo stilo touchscreen/Il dito oppure premere le caselle «+» o «-» per impostare l'intensità dell'illuminazione.



- > Premere l'interruttore per spegnere la luce.
- > Premere nuovamente l'interruttore per accendere la luce.

Controllare la versione firmware

Le versioni firmware e hardware della macchina e del modulo per ricamo collegato sono visualizzate.



- > Premere la casella «Home».



- > Premere la casella «Programma Setup».



- > Premere la casella «Impostazioni della macchina».



- > Premere la casella «Informazione».



- > Premere la casella «Informazioni firmware e hardware».

Controllare il numero totale dei punti

Il display indica il numero totale dei punti cuciti dalla macchina ed anche il numero dei punti cuciti dall'ultima revisione eseguita dal rivenditore BERNINA.



- > Premere la casella «Home».



- > Premere la casella «Programma Setup».



- > Premere la casella «Impostazioni della macchina».



- > Premere la casella «Informazione».



- > Premere la casella «Informazioni firmware e hardware».

Inserire i dati del rivenditore

I dati del rivenditore BERNINA possono essere inseriti.



> Premere la casella «Home».



> Premere la casella «Programma Setup».



> Premere la casella «Impostazioni della macchina».



> Premere la casella «Informazione».



> Premere la casella «Dati del rivenditore» per inserire i dati del rivenditore.



> Premere la casella «Nome del negozio» per inserire il nome del negozio del rivenditore BERNINA.



> Premere la casella «Indirizzo» per inserire l'indirizzo del rivenditore BERNINA.



> Premere la casella «Telefono» per inserire il numero telefonico del rivenditore BERNINA.



> Premere la casella «Internet» per inserire il sito o l'indirizzo e-mail del rivenditore BERNINA.

Salvare i dati assistenza

I dati assistenza che indicano lo stato attuale della macchina possono essere salvati su una chiavetta USB BERNINA (accessorio opzionale) e portati dal rivenditore BERNINA.

> Inserire una chiavetta USB BERNINA (accessorio opzionale) con abbastanza spazio di memoria nell'apposita presa della macchina.



> Premere la casella «Home».



> Premere la casella «Programma Setup».



> Premere la casella «Impostazioni della macchina».



> Premere la casella «Informazione».



> Premere la casella «Dati assistenza».

> Premere la casella «LOG».

– Intorno alla casella «LOG» appare una cornice bianca.

> Accertarsi che la cornice bianca sia sparita prima di rimuovere la chiavetta USB BERNINA (accessorio opzionale).

Ripristinare le impostazioni base

ATTENZIONE: Questa funzione cancella tutte le impostazioni personalizzate.



> Premere la casella «Home».



> Premere la casella «Programma Setup».



> Premere la casella «Impostazioni della macchina».



> Premere la casella «Impostazioni base».



> Premere la casella «Impostazioni base Cucito».



> Premere la casella «Confermare» per ripristinare le impostazioni base per il cucito.



> Premere la casella Impostazioni «Ricamo».



> Premere la casella «Confermare» per ripristinare le impostazioni base per il ricamo.



> Premere la casella «Impostazioni base, tutte».



> Premere la casella «Confermare» per ripristinare tutte le impostazioni base.

Cancellare dati personali

Cancellare ricami non più desiderati per creare spazio nella memoria.



> Premere la casella «Home».



> Premere la casella «Programma Setup».



> Premere la casella «Impostazioni della macchina».



> Premere la casella «Impostazioni base».



> Premere la casella «Cancellare dati dalla memoria personale».



> Premere la casella «Confermare» per cancellare tutti i dati dalla memoria personale.



> Premere la casella «Cancellare ricami personali».



> Premere la casella «Confermare» per cancellare tutti i ricami dalla memoria personale.

Cancellare un motivo di ricamo dalla chiavetta USB BERNINA

Se ci sono dati non più utilizzati sulla chiavetta USB BERNINA (accessorio opzionale) basta inserire la chiavetta nella presa della macchina e cancellare i dati.

> Inserire la chiavetta USB BERNINA (accessorio opzionale) nella presa USB della macchina.

> Premere la casella «Home».



> Premere la casella «Programma Setup».



> Premere la casella «Impostazioni della macchina».



> Premere la casella «Impostazioni base».



> Premere la casella «Cancellare dati della chiavetta USB».



> Premere la casella «Confermare» per cancellare tutti i dati della chiavetta USB BERNINA (accessorio opzionale).



Calibrare l'asolatore a slitta n. 3A

L'asolatore a slitta n. 3A e la macchina sono abbinati e dovrebbero essere usati solo insieme.

Presupposizione:

- L'asolatore automatico a slitta n. 3A è montato.
- L'ago non è infilato.

> Premere la casella «Home».



> Premere la casella «Programma Setup».



> Premere la casella «Impostazioni della macchina».





> Premere la casella «Manutenzione/Update».



> Premere la casella «Calibrare l'asolatore a slitta n. 3A».



> Premere il pulsante «Start/Stop» per avviare la calibrazione.

Aggiornare il firmware della macchina

ATTENZIONE

Chiavetta USB BERNINA (accessorio opzionale) rimossa troppo presto

L'aggiornamento del firmware non viene portato a termine e la macchina non può essere utilizzata.

- > Rimuovere la chiavetta USB BERNINA (accessorio opzionale) solo, se l'aggiornamento è stato portato a termine con successo.

Il firmware attuale della macchina e le istruzioni dettagliate passo-passo dell'aggiornamento possono essere scaricati da www.bernina.com. Solitamente i dati e le impostazioni personali sono trasferiti automaticamente con l'aggiornamento del software. Ma per motivi di sicurezza si consiglia di salvare i dati e le impostazioni personali prima dell'aggiornamento su una chiavetta USB BERNINA (accessorio opzionale). In questo modo dati personali e impostazioni persi durante l'aggiornamento possono essere successivamente ritrasferiti nella macchina.

- > Inserire nella porta USB della macchina una chiavetta USB BERNINA (accessorio opzionale), formattata FAT32, che contiene la nuova versione firmware.



> Premere la casella «Home».



> Premere la casella «Programma Setup».



> Premere la casella «Impostazioni della macchina».



> Premere la casella «Manutenzione/Update».



> Premere la casella «Aggiornare la macchina».



- > Premere la casella «Salvare dati sulla chiavetta USB».
 - La casella è contrassegnata con un segno di spunta verde.



> Premere la casella «Update» per avviare l'aggiornamento del firmware.

Ripristinare dati salvati

ATTENZIONE

Chiavetta USB BERNINA (accessorio opzionale) rimossa troppo presto

I dati salvati non vengono trasferiti e la macchina non può essere utilizzata.

- > Rimuovere la chiavetta USB BERNINA (accessorio opzionale) solo, se l'aggiornamento è stato terminato con successo.

In questo modo i dati e le impostazioni personali persi durante l'aggiornamento del firmware possono essere successivamente reinserti nella macchina.

- > Inserire la chiavetta USB BERNINA (accessorio opzionale), con i dati salvati e le impostazioni nella presa USB della macchina.



- > Premere la casella «Home».



- > Premere la casella «Programma Setup».



- > Premere la casella «Impostazioni della macchina».



- > Premere la casella «Manutenzione/Update».



- > Premere la casella «Aggiornare la macchina».



- > Premere la casella «Trasferire i dati salvati nella macchina».
- La casella è contrassegnata con un segno di spunta verde.

Pulire il prendifilo

Il capitolo «Manutenzione e pulizia» contiene istruzioni illustrate che spiegano il procedimento passo per passo.



- > Premere la casella «Home».



- > Premere la casella «Programma Setup».



- > Premere la casella «Impostazioni della macchina».



- > Premere la casella «Manutenzione/Update».



- > Premere la casella «Pulire il prendifilo».
- > Pulire il prendifilo, seguendo le istruzioni.

Lubrificare la macchina

PRUDENZA

Componenti con alimentazione elettrica

Pericolo di lesioni causati da ago e crochet.

- > Spegnerne la macchina e scollegarla dalla rete elettrica.

ATTENZIONE

Lubrificazione del crochet

Troppo olio può macchiare la stoffa ed il filo.

- > Fare una prova di cucito/ricamo su un ritaglio di stoffa.

Animazioni dimostrano nel programma Setup la lubrificazione della macchina. Il capitolo «Manutenzione e Pulizia», offre ulteriori istruzioni illustrate che spiegano passo per passo il procedimento. Adoperare esclusivamente olio BERNINA.



- > Premere la casella «Home».



- > Premere la casella «Programma Setup».



- > Premere la casella «Impostazioni della macchina».



- > Premere la casella «Manutenzione/Update».



- > Premere la casella «Lubrificazione».
- > Lubrificare la macchina seguendo le indicazioni sul display.

Imballare il modulo per ricamo

Per sistemare il modulo per ricamo nella scatola originale senza spostare il braccio manualmente, bisogna portare il braccio del modulo nella posizione di imballaggio.

Presupposizione:

- Il modulo per ricamo è collegato con la macchina.



> Premere la casella «Home».



> Premere la casella «Programma Setup».



> Premere la casella «Impostazioni della macchina».



> Premere la casella «Manutenzione/Update».



> Premere la casella «Posizione di imballaggio».
> Seguire le indicazioni sul display.



4 Impostazioni del sistema

4.1 Aprire il Tutorial

Il programma Tutorial offre informazioni e spiegazioni relative a molti temi che riguardano il cucito, il ricamo e i diversi tipi di punto.



> Premere la casella «Home».



> Premere la casella «Tutorial».

> Selezionare il tema desiderato, per ottenere le informazioni richieste.

4.2 Guida al cucito

La Guida al cucito offre informazioni e suggerimenti per molti lavorazioni. Dopo la selezione della stoffa e del progetto di cucito desiderato, sono visualizzati sullo schermo i suggerimenti relativi all'ago e al piedino adatto.

Presupposizione:

- La modalità di cucito è attivata.



> Premere la casella «Home».



> Premere la casella «Guida al cucito».

> Selezionare la stoffa desiderata.

> Selezionare il progetto di cucito desiderato.

4.3 Modalità eco

Durante prolungate interruzioni di lavoro si può attivare la modalità di basso consumo per la macchina. La modalità di basso consumo è anche una funzione di sicurezza per bambini. Sul display nessuna selezione è consentita e la macchina non può essere avviata.



> Premere la casella «Home».



> Premere la casella «Modalità eco».

– Il display si spegne. La macchina riduce il consumo di corrente elettrica e le luci si spengono.

> Premere la casella «eco».

– La macchina è nuovamente pronta per cucire.

4.4 Guida al ricamo

La Guida al ricamo offre informazioni e suggerimenti per i progetti di ricamo. Dopo la selezione della stoffa e del progetto di ricamo desiderato, sono visualizzati sullo schermo i suggerimenti relativi all'ago e al piedino per ricamo adatto.

Presupposizione:

- La modalità di ricamo è attivata.



- > Premere la casella «Home».



- > Premere la casella «Guida al ricamo».
- > Selezionare il progetto di ricamo desiderato.
- > Selezionare la stoffa su cui si desidera ricamare.
- > Premere la casella «Confermare».
 - Se è stato già selezionato un motivo di ricamo, un messaggio avverte che questo ricamo sarà soprascritto.

4.5 Programma Help



- > Aprire sul display la finestra che corrisponde alla vostra domanda.
- > Premere la casella «Help» per attivare il programma Help.
- > Premere sul display la casella per la quale si desidera vedere ulteriori informazioni.
 - L'informazione relativa alla casella selezionata appare sul display.

4.6 Cancellare con «clr» tutte le modifiche

Tutte le modifiche apportate ai motivi possono essere ripristinate ai valori standard. Sono esclusi i motivi salvati nella memoria personale e le funzioni di sicurezza.



- > Premere la casella «clr».

5 Cucito creativo

5.1 Panoramica Menu Cucito

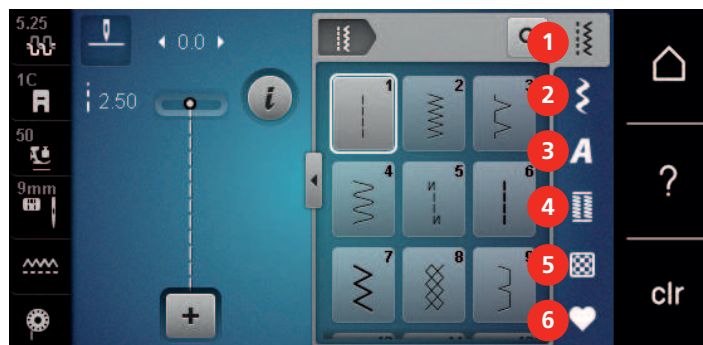

- | | | | |
|---|------------------|---|-------------------|
| 1 | Punti utili | 4 | Asole |
| 2 | Punti decorativi | 5 | Punti quilt |
| 3 | Alfabeti | 6 | Memoria personale |

Selezione del punto

- > Selezionare un punto, un alfabeto oppure un'asola.
- > Trascinare le immagini dei punti utili con lo stilo touchscreen/dito verso l'alto, per visualizzare ulteriori punti opzionali.
- > Premere la casella «Mostra tutti i punti» (1) per ingrandire la finestra dei punti.
- > Premere la casella «Mostra tutti i punti» (1) per ridurre la finestra dei punti.

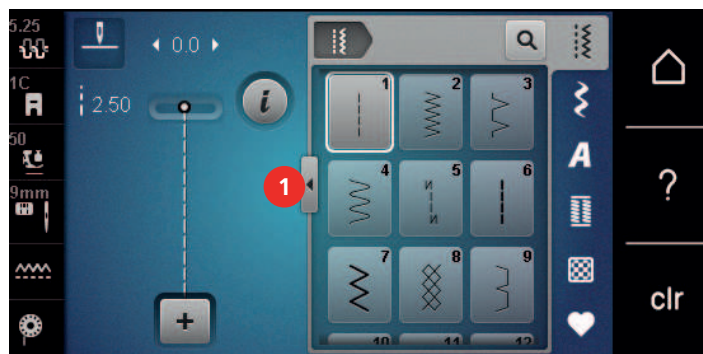

- > Premere la casella «Selezione numerica del punto» per selezionare il punto digitando il suo numero.

5.2 BERNINA Dual Transport



Adattare la pressione del piedino allo spessore della stoffa. Più la stoffa è voluminosa, più leggera deve essere la pressione del piedino.

Il sistema Doppio Trasporto BERNINA garantisce il trasporto contemporaneo da sopra e da sotto. Trasporta uniformemente persino materiali molto leggeri e scivolosi. Righe e quadretti corrispondono grazie al trasporto regolare.

Il Doppio Trasporto BERNINA è particolarmente utile per le seguenti tecniche:

- Cucito: Per tutte le tecniche di cucito su materiali difficili, p.es. orli, cerniere.
- Patchwork: Strisce e blocchi precisi e punti decorativi, larghi fino a 9 mm.
- Applicazioni: Cucire nastri e bordare con nastri in sbieco.

Stoffe, che sono difficili da cucire:

- Velluto, normalmente cucito nella direzione del pelo.
- Spugna.
- Jersey, soprattutto se cucito orizzontalmente alla direzione delle maglie.
- Pelliccia sintetica.
- Felpa e pile.
- Stoffe trapuntate.
- Motivi a righe e quadretti.
- Stoffa per tende con rapporto del disegno.

Stoffe poco scorrevoli:

- Pelle sintetica, materiali plastificati (piedino Doppio Trasporto con soletta anti-aderente).

Usare il Doppio Trasporto BERNINA



Adoperare soltanto i piedini con il centro posteriore aperto, che portano la sigla «D». Ulteriori piedini con la sigla «D» sono indicati nel catalogo degli accessori incluso.

- > Alzare il piedino.
- > Montare un piedino con la sigla «D».
- > Tirare il trasportatore superiore verso il basso, finché si innesta.



- > Alzare il piedino.

- > Prendere il trasportatore superiore tra due dita, tirarlo in basso, spingerlo indietro e farlo tornare lentamente in alto.



5.3 Regolare la velocità

Il cursore permette la regolazione graduale della velocità del cucito.

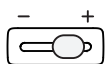

- > Spostare il cursore verso sinistra per ridurre la velocità di cucito.
- > Spostare il cursore verso destra per aumentare la velocità di cucito.

5.4 Regolare la tensione del filo superiore

La regolazione della tensione del filo superiore avviene automaticamente durante la selezione del punto.

Nella fabbrica BERNINA ogni macchina per cucire viene testata e la tensione del filo superiore impostata in modo ottimale. A questo scopo si utilizzano filati Metrosene/Seralon dello spessore 100/2 (Mettler, Svizzera) come filo superiore e inferiore.

L'utilizzo di diversi filati per cucire e ricamare può alterare la formazione del punto. Eventualmente adattare la tensione del filo al materiale ed al punto selezionato.

Più è alta l'impostazione della tensione del filo superiore, più teso è il filo superiore e il filo inferiore appare sul diritto della stoffa. Riducendo la tensione superiore, il filo superiore è meno teso e il filo inferiore entra meno nella stoffa.

La modifica della tensione superiore si riflette sul punto selezionato e su tutti i ricami. Modifiche permanenti della tensione del filo superiore per la modalità di cucito (vedi a pagina 54) e per la modalità di ricamo (vedi a pagina 59) possono essere impostate nel programma Setup.

Presupposizione:

- Nel programma Setup è modificata la tensione del filo superiore.
- > Premere la casella «Tensione del filo superiore».



- > Spostare il cursore con lo stilo touchscreen/il dito per regolare la tensione del filo superiore.



- > Premere la casella gialla a destra per annullare le modifiche e per ripristinare le impostazioni standard.
- > Premere la casella gialla a sinistra per annullare le modifiche fatte nel **Programma Setup** e per ripristinare le impostazioni standard.

5.5 Modificare un motivo

Modificare la larghezza del punto

- > Girare la «manopola multi-funzioni superiore» verso sinistra per ridurre la larghezza punto.
- > Girare la «manopola multi-funzioni superiore» verso destra per aumentare la larghezza punto.
- > Premere la casella «Larghezza punto» (1).

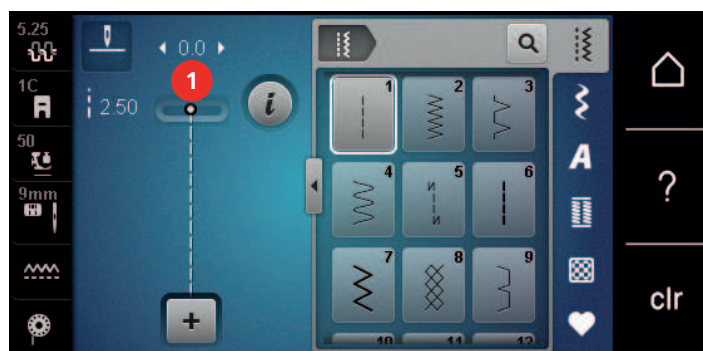

- > Premere la casella incorniciata in giallo, per ripristinare le impostazioni standard.

Modificare la lunghezza del punto

- > Girare la «manopola multi-funzioni inferiore» verso sinistra per ridurre la lunghezza punto.
- > Girare la «manopola multi-funzioni inferiore» verso destra per aumentare la lunghezza punto.
- > Premere la casella «Lunghezza punto» (1).

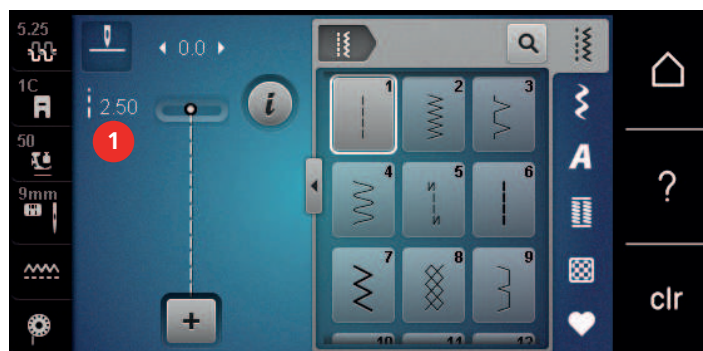

- > Premere la casella incorniciata in giallo per ripristinare le impostazioni standard.

Correggere il bilanciamento

Prima di lasciare la fabbrica BERNINA, ogni macchina per cucire è stata testata ed impostata in modo ottimale. Stoffe, fili, stabilizzatori ed imbottiture differenti possono influenzare la corretta formazione del punto. Grazie al bilanciamento elettronico, queste alterazioni possono essere corrette, adattando i punti al materiale da cucire.

- > Selezionare un punto o alfabeto.
- > Premere la casella «i».



- > Premere la casella «Bilanciamento».
- > Ruotare la «manopola multi-funzioni inferiore» per correggere la direzione verticale del motivo.

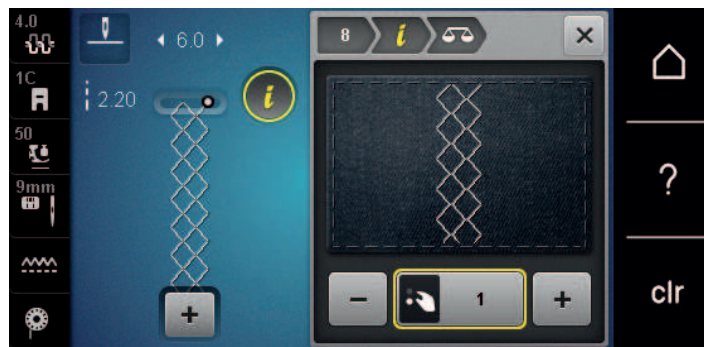

Ripetizione del motivo

I punti possono essere ripetuti fino a 99 volte.

- > Selezionare un punto o alfabeto.
- > Premere la casella «i».



- > Premere la casella «Ripetizione del motivo» drücken.
 - Si apre un nuovo display.
- > Inserire le ripetizioni desiderate.



- > Premere la casella «Confermare».

Impostare la funzione Punto lungo

La lunghezza massima del punto lungo è 12 mm e la macchina cuce solo ogni secondo punto.

- > Selezionare il punto.
- > Premere la casella «i».

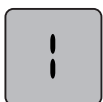

- > Premere la casella «Punto lungo».
- > Modificare la lunghezza del punto

Effetto specchio

- > Selezionare un punto o alfabeto.
- > Premere la casella «i».



- > Premere la casella «Effetto specchio orizzontale» per ottenere il motivo specchiato orizzontalmente.



- > Premere la casella «Effetto specchio verticale» per ottenere il motivo specchiato verticalmente.
- > Premere la casella incorniciata in giallo per ripristinare le impostazioni standard.

Modificare la lunghezza del motivo

I motivi possono essere allungati oppure accorciati.

- > Selezionare un punto o alfabeto.
- > Premere la casella «i».



- > I motivi possono essere allungati oppure accorciati.
- > Spostare il cursore con lo stilo touchscreen/il dito per impostare la lunghezza del motivo.
- > Premere la casella «+100%» (1) per aumentare la lunghezza del punto a passi di 100%.



- > Premere la casella gialla a destra per annullare le modifiche e per ripristinare le impostazioni standard.

Funzione Contapunti

La funzione Contapunti non è disponibile per tutti i punti. Per esempio per il punto nido d'ape n. 8 la funzione Contapunti non è disponibile.

- > Selezionare un punto.
- > Premere la casella «i».



- > Premere la casella «Programmazione lunghezza con contapunti».
- > Cucire la lunghezza desiderata.

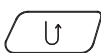

- > Premere il pulsante «Cucire indietro».
 - Sul display appare «Auto», il punto selezionato è programmato temporaneamente, finché la macchina rimane accesa.

Eeguire il motivo con il punto triplo

Per ottenere un effetto più decorativo eseguire i motivi con il punto triplo. Il punto triplo non è disponibile per tutti i motivi.

- > Selezionare il punto.
- > Premere la casella «i».



- > Premere la casella «Punto triplo».



Cucire indietro

- > Selezionare un punto, un alfabeto oppure un'asola.
- > Impostare l'arresto dell'ago in basso (permanente), per cucire immediatamente indietro, dopo aver premuto il pulsante «Cucire indietro».
- > Impostare l'arresto dell'ago in basso (permanente), per cucire immediatamente indietro, dopo aver premuto il pulsante Cucire indietro.

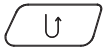

- > Premere il pulsante «Cucire indietro» e tenerlo premuto.

Cucire indietro permanente

- > Selezionare un punto o alfabeto.
- > Premere la casella «i».



- > Premere la casella «Cucire indietro permanente» per cucire permanentemente indietro.

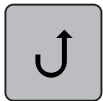

Cucire indietro, di precisione

- > Selezionare un punto, un alfabeto oppure un'asola.
- > Premere la casella «i».



- > Premere la casella «Cucire indietro, di precisione», per cucire gli ultimi 200 punti indietro, ripercorrendo esattamente il disegno dei punti cuciti in precedenza.



5.6 Programmare i punti

Panoramica modalità combinazioni



- | | | | |
|---|--|---|--|
| 1 | Larghezza punto del motivo selezionato | 3 | Modalità combinazioni/Modalità singola |
| 2 | Lunghezza punto del motivo selezionato | 4 | Motivo singolo all'interno di una combinazione |

Creare una combinazione di punti

Nella modalità Combinazioni punti e lettere possono essere combinati a piacere. La possibilità di combinare le lettere degli alfabeti, permette di creare anche delle scritte, p.es. BERNINA.



- > Premere la casella «Modalità singola/Modalità combinazioni».
- > Selezionare i punti desiderati.



- > Premere la casella «Modalità singola/Modalità combinazioni» per ritornare nella Modalità singola.

Memorizzare una combinazioni di punti

- > Creare una combinazione di punti.
- > Premere la casella «Memoria personale».



- > Premere la casella «Salvare».



- > Premere la casella «Confermare» o la casella gialla per salvare la combinazione.

Aprire una combinazione di punti



- > Premere la casella «Modalità singola/Modalità combinazioni».

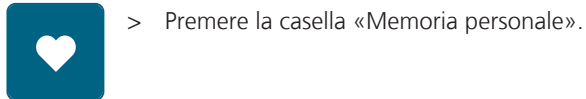

- > Premere la casella «Memoria personale».



- > Premere la casella «Selezione della combinazione».
- > Selezionare una combinazione di punti.

Soprascrivere una combinazione di punti



- > Creare una combinazione di punti.
- > Premere la casella «Memoria personale».



- > Premere la casella «Salvare».
- > Selezionare la combinazione di punti da sovrascrivere.



- > Premere la casella «Confermare» per sovrascrivere la combinazione di punti.

Cancellare la combinazione di punti



- > Creare una combinazione di punti.
- > Premere la casella «i».

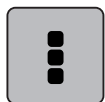

- > Premere la casella «Modificare l'intera combinazione».



- > Premere la casella «Cancellare».



- > Premere la casella «Confermare».

Modificare un punto singolo

- > Creare una combinazione di punti.
- > Toccare con lo stilo touchscreen/Il dito la posizione desiderata (1) all'interno della combinazione, per selezionare un motivo singolo.



- > Premere la casella di dialogo «i», per modificare il singolo motivo.

Cancelarre un motivo singolo

- > Creare una combinazione di punti.
- > Toccare con lo stilo touchscreen/il dito la posizione desiderata (1) all'interno della combinazione, per selezionare un motivo singolo.



- > Premere la casella «i».



- > Premere la casella «Cancellare» per cancellare il singolo motivo.

oppure

- > Toccare con lo stilo touchscreen/il dito la posizione desiderata (1) all'interno della combinazione, tenerla premuta e trascinarla verso l'esterno.
 - Il motivo è cancellato.



Inserire un motivo singolo

Il punto nuovo viene inserito sempre **sotto** il punto selezionato.

- > Creare una combinazione di punti.
- > Toccare con lo stilo touchscreen/il dito la posizione desiderata (1) all'interno della combinazione, per selezionare un motivo singolo.



- > Selezionare un nuovo motivo

Adattare la larghezza e la lunghezza del punto

La lunghezza e la larghezza di tutti i punti della combinazione possono essere adattate al motivo più lungo e più largo. Inoltre, la lunghezza e la larghezza della combinazione possono essere aumentate o diminuite proporzionalmente.

- > Creare una combinazione di punti.
- > Premere la casella «i».



- > Premere la casella «Modificare l'intera combinazione».
- > Premere la casella «Lunghezza del punto selezionato» (1).
- > Premere la casella «Adattare la lunghezza all'interno della combinazione» (2).



- > Premere la casella «Larghezza punto del motivo selezionato» (3).
- > Premere la casella «Adattare la larghezza all'interno della combinazione» (4).



- > Girare la «manopola multi-funzioni superiore» verso sinistra per ridurre la larghezza della combinazione proporzionalmente.
- > Girare la «manopola multi-funzioni superiore» verso destra per aumentare la larghezza della combinazione proporzionalmente.
- > Girare la «manopola multi-funzioni inferiore» verso sinistra per ridurre la lunghezza della combinazione proporzionalmente.
- > Girare la «manopola multi-funzioni inferiore» verso destra per aumentare la lunghezza della combinazione proporzionalmente.

Specchiare una combinazione di punti

- > Creare una combinazione di punti.
- > Premere la casella «i».



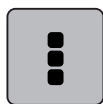

- > Premere la casella «Modificare l'intera combinazione».



- > Premere la casella «Effetto specchio orizzontale» per ottenere la riproduzione speculare dell'intera combinazione.
- > Premere nuovamente la casella «Effetto specchio orizzontale» per ripristinare le impostazioni standard.

Frazionare la combinazione di punti

La combinazione di punti può essere frazionata in più sezioni separate. La separazione viene inserita sempre **sotto** il cursore. La macchina cuce soltanto la sezione, in cui si trova il cursore. Per cucire la prossima sezione, spostarvi il cursore.

- > Creare una combinazione di punti.
- > Selezionare con lo stilo touchscreen/il dito la posizione all'interno della combinazione, dove si desidera inserire l'interruzione.
- > Premere la casella «i».

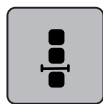

- > Premere la casella «Modificare la combinazione alla posizione del cursore».

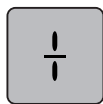

- > Premere la casella «Frazionare la combinazione».

Interrompere la combinazione di punti

La combinazione può essere interrotta in diversi punti. L'interruzione viene inserita sempre **sotto** il cursore.

- > Creare una combinazione di punti.
- > Selezionare con lo stilo touchscreen/il dito la posizione all'interno della combinazione, dove si desidera inserire l'interruzione.
- > Premere la casella «i».

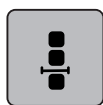

- > Premere la casella «Modificare la combinazione alla posizione del cursore».



- > Premere la casella «Interrompere la combinazione».
- > Cucire la prima parte, poi riposizionare la stoffa.

Saldare i punti di una combinazione

- > Creare una combinazione di punti.
- > Selezionare con lo stilo touchscreen/il dito la posizione all'interno della combinazione, dove si desidera saldare i punti della combinazione.
- > Premere la casella «i».



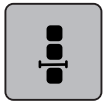

- > Premere la casella «Modificare la combinazione alla posizione del cursore».



- > Premere la casella «Fermapunto».
 - Ogni singolo punto della combinazione può essere saldato all'inizio o alla fine.

Ripetizione del motivo



- > Creare una combinazione di punti.
- > Premere la casella «i».



- > Premere la casella «Modificare l'intera combinazione».



- > Premere la casella «Ripetizione del motivo» 1 volta per ripetere la combinazine.
- > Premere nuovamente la casella «Ripetizione del motivo» per ripetere la combinazione fino a 9 volte.
- > Premere e tenere premuto la casella «Ripetizione del motivo» per disattivare la ripetizione del motivo.

5.7 Gestione del punto

Salvare le impostazioni del punto



- > Selezionare un punto, un alfabeto oppure un'asola.
- > Premere la casella «i».
- > Modificare un punto, un alfabeto oppure un'asola.



- > Premere la casella «Memorizzare le impostazioni del punto» per salvare le modifiche in modo permanente.



- > Premere la casella «Ripristino della regolazione base» per annullare tutte le modifiche.

Salvare punti nella memoria permanente

Salvare in «Memoria personale» punti e motivi modificati.

- > Selezionare un punto, un alfabeto oppure un'asola.
- > Modificare un punto.
- > Premere la casella «Memoria personale».



- > Premere la casella «Salvare».
- > Selezionare la cartella, in cui si desidera di salvare il motivo.



- > Premere la casella «Confermare».

Sovrascrivere punti nella memoria

Presupposizione:

- Il punto è salvato nella memoria permanente.
- > Selezionare un punto, un alfabeto oppure un'asola.
- > Modificare un punto.
- > Premere la casella «Memoria personale».



- > Premere la casella «Salvare».
- > Selezionare la cartella in cui il motivo da sovrascrivere è stato memorizzato.
- > Selezionare il punto da sovrascrivere.



- > Premere la casella «Confermare».

Aprire un motivo della memoria

Presupposizione:

- Il punto è salvato nella memoria permanente.
- > Premere la casella «Memoria personale».



- > Premere la casella «Selezione del punto».
- > Selezionare la cartella che contiene il motivo.
- > Selezionare un punto.

Cancellare un punto salvato

Presupposizione:

- Il punto è salvato nella memoria permanente.
- > Premere la casella «Memoria personale».



- > Premere la casella «Cancellare».
- > Selezionare la cartella che contiene il motivo.
- > Selezionare un punto.



- > Premere la casella «Confermare» per cancellare il punto.

Caricare un motivo di ricamo dalla chiavetta USB BERNINA



- > Premere la casella «Memoria personale».



- > Premere la casella «Caricare un motivo di ricamo».

- > Premere la casella (1).

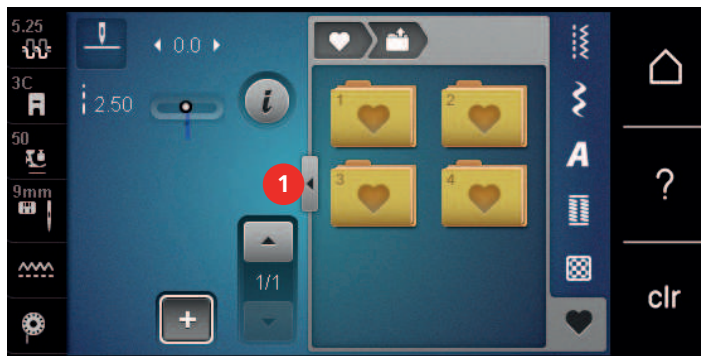

- > Inserire la chiavetta USB BERNINA (accessorio opzionale) nella presa USB della macchina.
- > Premere la casella «Chiavetta USB».
- > Selezionare il motivo desiderato.

Cancellare il motivo dalla chiavetta USB BERNINA



- > Premere la casella «Memoria personale».



- > Premere la casella «Cancellare».
- > Inserire la chiavetta USB BERNINA nella presa USB della macchina.
- > Selezionare il punto, che si desidera cancellare.



- > Premere la casella «Confermare».

5.8 Fermapunto

Saldare il punto con la casella «Fermapunto»

Ogni singolo punto della combinazione può essere saldato all'inizio o alla fine.



- > Premere la casella «i».



- > Premere la casella «Fermapunto» prima di iniziare a cucire.
 - Il punto/la combinazione viene fermato all'inizio del cucito con 4 punti.
- > Premere la casella «Fermapunto» durante il cucito.
 - Il motivo o il motivo selezionato della combinazione viene saldato alla fine con 4 punti.

Saldare la cucitura con il pulsante «Fine disegno»

Il pulsante «Fine disegno» può essere programmato con varie funzioni.



- > Premere il pulsante «Fine disegno» prima del cucito o durante il cucito.
 - Un simbolo stop indica durante la cucitura, che la funzione è attivata. Il punto o il punto selezionato della combinazione saranno automaticamente saldati alla fine con il numero di punti programmati.

5.9 Compensare dislivelli del materiale

Passando sopra uno spessore alto, la soletta del piedino si inclina e le griffe del trasporto non possono afferrare la stoffa. Il cucito non risulta perfetto.

- > Per compensare il dislivello, posizionare da dietro 1 – 3 piastri compensatrici sotto il piedino, molto vicino all'ago.

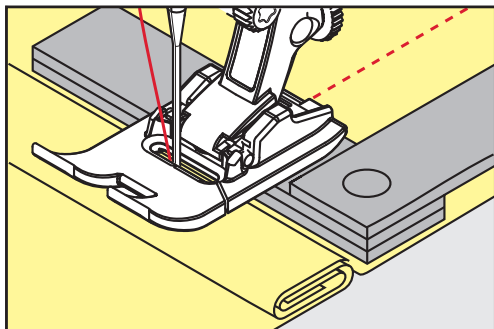

– Il piedino appoggia orizzontalmente sul cucito.

- > Per compensare il dislivello, posizionare da davanti 1 – 3 piastri sotto il piedino, molto vicino all'ago.

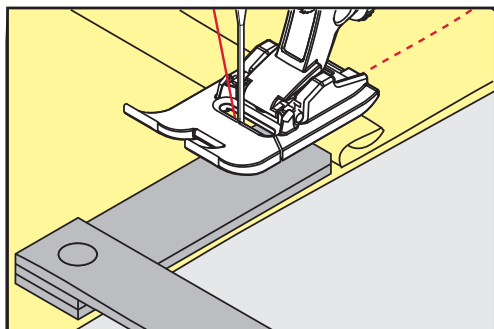

– Il piedino appoggia orizzontalmente sul cucito.

- > Cucire, finché il piedino ha superato completamente il dislivello.
- > Rimuovere le piastri compensatrici.

5.10 Cucire angoli

Durante la cucitura degli angoli il trasporto è limitato, perché solo una piccola parte del materiale appoggia realmente sulle griffe del trasporto. Con l'aiuto delle piastrine compensatrici si ottiene il trasporto regolare della stoffa.

- > Fermare la macchina al bordo della stoffa, l'ago è abbassato nella stoffa.
- > Alzare il piedino.
- > Girare il lavoro e portarlo nella posizione desiderata.
- > Sul fianco destro del piedino spingere 1 – 3 piastrine fino al progetto di cucito.
- > Abbassare il piedino.

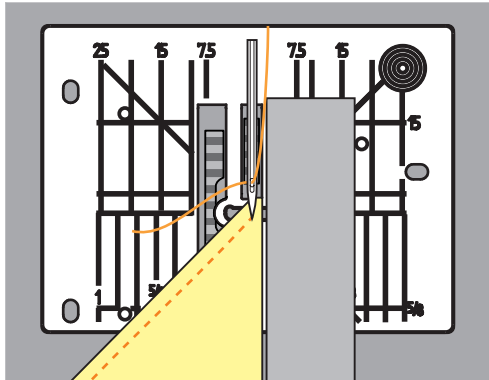

- > Continuare a cucire, finché il lavoro appoggia nuovamente sulle griffe del trasporto.





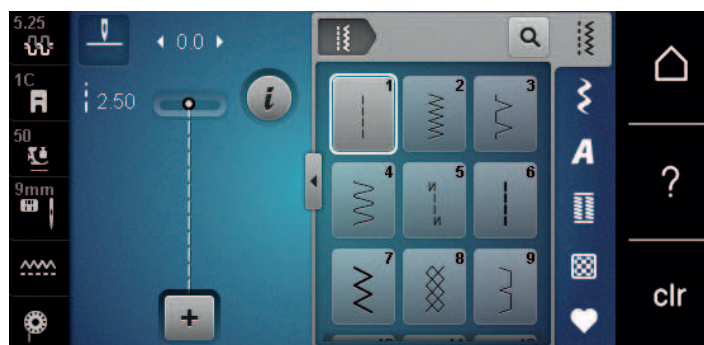

6 Punti utili

6.1 Panoramica punti utili



Punti	Numero del punto	Nome	Descrizione
	1	Punto diritto	Cucire e impunturare.
	2	Punto zigzag	Rinforcare, rifinire, cuciture elastiche e cucire pizzi.
	3	Punto vari-overlock	Cucire e rifinire in una sola operazione, per stoffe elasticizzate.
	4	Punto serpentino	Rammendo a punto serpentino, rattoppi, rinforzo di bordi.
	5	Programma punto diritto con fermatura automatica	Saldare automaticamente l'inizio ed la fine della cucitura con punti diritti.
	6	Punto diritto triplo	Per cuciture resistenti su materiali pesanti, per orli e cuciture a vista.
	7	Punto zigzag triplo	Per cuciture resistenti su materiali pesanti, per orli e cuciture a vista.
	8	Punto nido d'ape	Per stoffe elasticizzate. Utilizzato anche con filo elasticizzato.
	9	Punto invisibile	Orlo invisibile, punto conchiglia su maglia morbida e tessuti sottili; cucitura ornamentale.
	10	Punto overlock doppio	Cucire e rifinire in una sola operazione, per stoffe elasticizzate.
	11	Punto superelastico	Cuciture aperte molto elastiche. Per indumenti di qualsiasi tipo.

Punti	Numero del punto	Nome	Descrizione
	12	Punto increspato	Per la maggior parte dei materiali; inserire elastici, cucitura piatta di giunzione, cuciture decorative.
	13	Punto overlock elasticizzato	Cucire e rifinire in una sola operazione, per stoffe elasticizzate.
	14	Punto maglia	Orlo a vista, cucitura a vista su biancheria e maglioni, riparazioni su maglia.
	15	Punto universale	Per materiali pesanti, come feltro e pelle. Cucitura piatta di giunzione, orlo a vista, applicazione di nastri elastici e cucitura decorativa.
	16	Punto zigzag cucito	Rifinitura e rinforzo di bordi, applicazione di elastici, cucitura decorativa.
	17	Punto Lycra	Per Lycra; cucitura piatta di giunzione, orlo a vista, rinforzare cuciture in biancheria intima.
	18	Punto stretch	Per materiali molto elasticizzati; cucitura aperta per abbigliamento da sport.
	19	Punto overlock rinforzato	Per maglia medio-pesante e spugna. Cucitura overlock o cucitura piatta.
	20	Punto overlock per maglia	Cucire e rifinire in una sola operazione materiale in maglia fatta a mano o a macchina.
	21	Punto imbastitura	Per orli e cuciture.
	22	Programma di rammendo, semplice	Rammendo di buchi e parti consumate.
	23	Programma di rammendo, rinforzato	Rammendo rinforzato.
	24	Travetta programmata	Rinforzare tasche, cucire passanti per cinture.
	25	Travetta programmata	Rinforzare tasche, cucire passanti per cinture, rinforzare cerniere e cuciture.
	26	Rinforzo sartoriale, grande	Rinforzo decorativo per tasche, cerniere lampo e spacchi su tessuti medio-pesanti e pesanti.

Punti	Numero del punto	Nome	Descrizione
	27	Rinforzo sartoriale, piccolo	Rinforzo decorativo per tasche, cerniere lampo e spacchi su tessuti medio-pesanti e leggeri.
	29	Orlo invisibile stretto	Orlo invisibile su materiali leggeri.
	31	Punto triplo con funzione punto lungo	Per cuciture resistenti su materiali pesanti, per orli e cuciture a vista.
	32	Punto diritto singolo	Punto di connessione in una combinazione.
	33	Tre punti diritti singoli	Punti di connessione in una combinazione.
	34	Punto rammendo	Per rammendare con il punto serpentino insieme alla funzione «Cucire indietro permanente».
	35	Punto overlock aperto	Cucire e rifinire con bordo rinforzato in una sola operazione, per stoffe elasticizzate.
	36	Punto overlock	Per maglia medio-pesante.
	37	Punto overlock rinforzato	Cucire e rifinire stoffe elasticizzate in una sola operazione.
	38	Punto catenella	Punto decorativo e rinforzante, adatto alla maggior parte dei tessuti.
	39	Effetto punto copertura	Per cuciture ed orli decorativi su maglia poco elasticizzata e tessuti.
	40	Effetto punto copertura	Per cuciture ed orli decorativi su maglia poco elasticizzata e tessuti.

6.2 Cucitura con il punto diritto

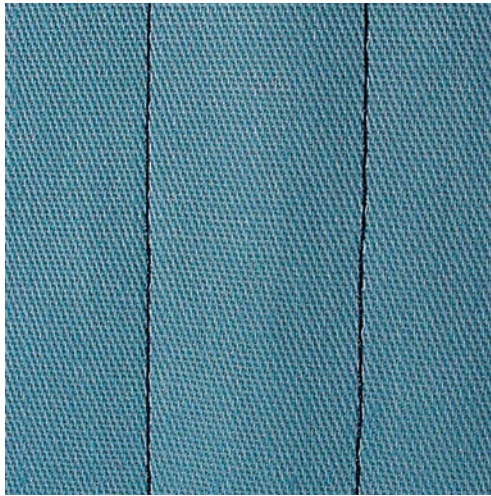

Adattare la lunghezza del punto al progetto, p.es. punti allungati per jeans (ca. 3 – 4 mm), punti corti per stoffe leggere (ca. 2 – 2.5 mm). Adattare la lunghezza del punto al filo, p.es. punti allungati per impunturare con filo pesante (ca. 3 – 5 mm).

Il punto diritto è il punto più comunemente usato.

Presupposizione:

- Piedino universale n. 1C/1D per trasporto avanti/indietro è montato.



- > Premere la casella «Punti utili».
 - Il punto diritto n. 1 è selezionato automaticamente.

6.3 Programma punto diritto con fermatura automatica

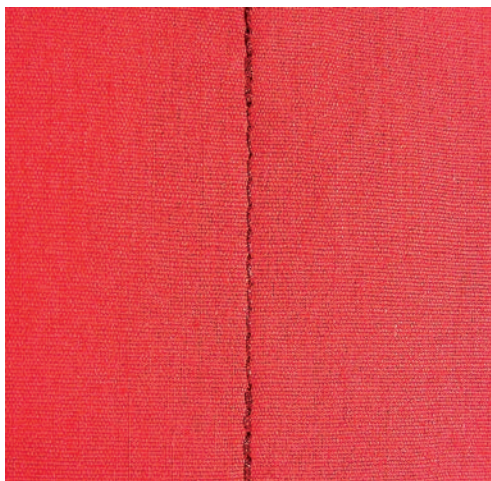

Fermatura uniforme con 5 punti cuciti in avanti ed indietro.

Presupposizione:

- Il piedino universale n. 1C per trasporto avanti/indietro è montato.



- > Premere la casella «Punti utili».
- > Selezionare il programma punto diritto con fermatura automatica n. 5.

- > Premere il pedale.
 - La macchina esegue automaticamente i punti di fermatura.
- > Eseguire la cucitura nella lunghezza desiderata.
- > Premere il pulsante «Cucire indietro».
 - La macchina esegue automaticamente i punti di fermatura e si arresta alla fine.

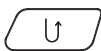

6.4 Inserire una cerniera

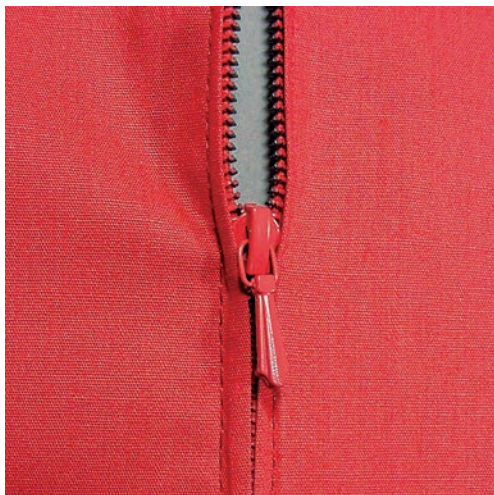

Delle volte il trasporto della stoffa risulta difficile all'inizio della cucitura, perciò si consiglia di tenere bene le estremità dei fili all'inizio oppure di tirare il lavoro per alcuni punti leggermente indietro, o di cucire all'inizio 1 – 2 cm indietro.



- > Montare il piedino universale per trasporto avanti/indietro n. 1C.
- > Premere la casella «Punti utili».
 - Il punto diritto n. 1 è selezionato automaticamente.
- > Chiudere la cucitura fino all'inizio della cerniera.
- > Saldare la cucitura.
- > Imbastire l'apertura della cerniera con punti lunghi.
- > Rifinire i margini.
- > Stirare la cucitura aperta.
- > Aprire l'apertura per la cerniera.
- > Imbastire la cerniera in modo tale, che i bordi piegati della stoffa si incontrano al centro della cerniera.
- > Aprire la cerniera per alcuni centimetri.
- > Montare il piedino per cerniere n. 4D.
- > Spostare l'ago verso destra.
- > Usare la ginocchiera alzapiedino per alzare il piedino e per posizionare il progetto.
- > Iniziare a cucire in alto a sinistra.
- > Guidare il piedino in modo, che l'ago cuce lungo la fila dei dentini della cerniera.
- > Arrestare la macchina poco prima del cursore della cerniera con l'ago abbassato.
- > Alzare il piedino.
- > Richiudere la cerniera lampo.
- > Continuare a cucire fino alla fine dell'apertura per la cerniera e fermare la macchina con l'ago basso.
- > Alzare il piedino e girare il lavoro.
- > Cucire fino all'altro lato della cerniera e fermare la macchina con l'ago abbassato.
- > Alzare il piedino e girare il lavoro.

- > Cucire il secondo lato dal basso verso l'alto.

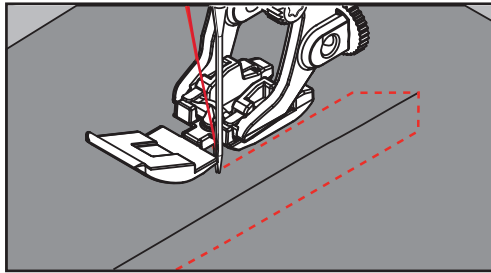

6.5 Inserire una cerniera, cucire i lati nella stessa direzione

Si consiglia di cucire entrambi i lati della cerniera dal basso verso l'alto. Questa tecnica è adatta per tutte le stoffe a pelo alto, p. es. velluto.



Per materiali pesanti di tessitura molto fitta, si consiglia di utilizzare un ago n. 90 – 100 per ottenere punti più regolari.



- > Montare il piedino universale per trasporto avanti/indietro n. 1C.
- > Premere la casella «Punti utili».
 - Il punto diritto n. 1 è selezionato automaticamente.
- > Chiudere la cucitura fino all'inizio della cerniera.
- > Saldare la cucitura.
- > Imbastire l'apertura della cerniera con punti lunghi.
- > Rifinire i margini.
- > Stirare la cucitura aperta.
- > Aprire l'apertura per la cerniera.
- > Imbastire la cerniera e imbastire la cerniera sotto la stoffa in modo, che i bordi piegati della stoffa si incontrano al centro della cerniera.
- > Montare il piedino per cerniere n. 4D.
- > Spostare l'ago verso destra.
- > Usare la ginocchiera alzapedino per alzare il piedino e per posizionare il progetto.
- > Iniziare a cucire al centro della cucitura alla fine della cerniera.
- > Cucire orizzontalmente fino alla fila dei denti della cerniera.
- > Cucire il primo lato (1) dal basso verso l'alto.
- > Arrestare la macchina poco prima del cursore della cerniera con l'ago abbassato.
- > Alzare il piedino.
- > Aprire la cerniera fino a dietro il piedino.
- > Abbassare il piedino e continuare a cucire.
- > Cucire il secondo lato (2) della cerniera, dal basso verso l'alto.

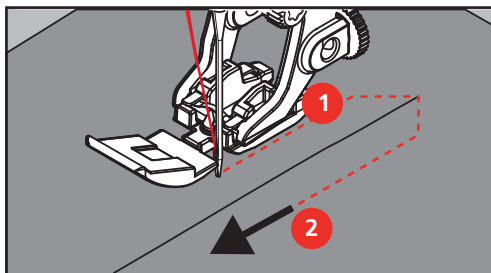

6.6 Punto diritto triplo

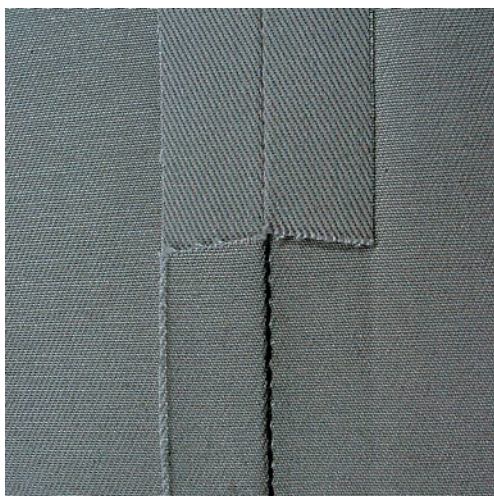

Il punto diritto triplo è particolarmente adatto per cuciture resistenti su tessuti pesanti come jeans e velluto a coste. Per stoffe dure, di tessitura molto fitta si consiglia di montare il piedino n. 8 (accessorio opzionale). Che rende molto facile la lavorazione di jeans e tela. Allungare il punto per eseguire delle impunture decorative.

- > Montare il piedino universale per trasporto avanti/indietro n. 1C/1D.
- > Premere la casella «Punti utili».
- > Selezionare il punto diritto triplo n. 6.



6.7 Punto zigzag triplo

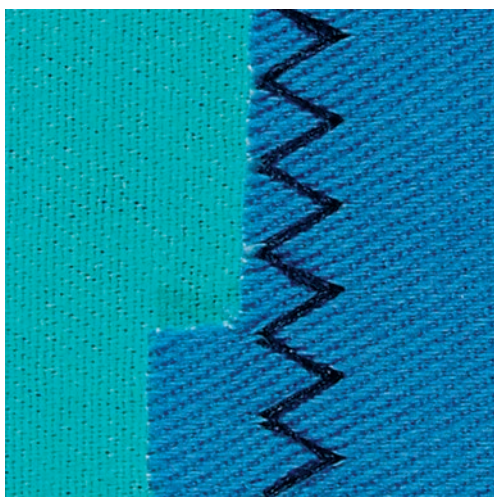

Materiali pesanti, particolarmente per jeans, tela e tela per mantovane. Per orli che sono esposti a lavaggi frequenti. Prima rifinire il margine dell'orlo.

- > Montare il piedino universale n. 1C/1D.
- > Premere la casella «Punti utili».
- > Selezionare il punto zigzag triplo n. 7.



6.8 Rammendo manuale

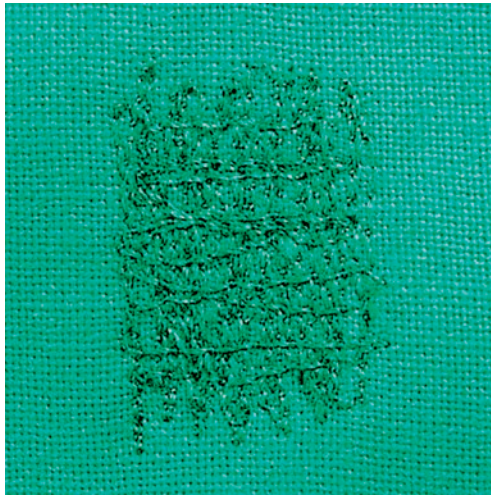

Per rammendare buchi e parti consumate in ogni tipo di stoffa.

La formazione del punto non è perfetta, se il filo inferiore è visibile sul diritto della stoffa, in tal caso si consiglia di guidare il lavoro più lentamente. Se si formano nodini di filo sul rovescio della stoffa, guidare il lavoro più lentamente. Se il filo si spezza, guidare il cucito in modo più regolare.



- > Montare il piedino per rammendo n. 9 (accessorio opzionale).
- > Premere la casella «Punti utili».
 - Il punto diritto n. 1 è selezionato automaticamente.
- > Abbassare le griffe del trasporto.
- > Montare il piano supplementare.
- > Tendere la stoffa nel telaio ad anello (accessorio opzionale).
 - La parte da rammendare rimane tesa, la stoffa non si increspa/deforma.
- > Lavorare da sinistra verso destra e guidare il telaio con movimenti regolari e senza esercitare troppa pressione.
- > Cucire ogni cambio di direzione in modo arrotondato, per evitare di creare buchi o di spezzare il filo.
- > Creare margini irregolari per distribuire e nascondere il filo dei punti nel tessuto.

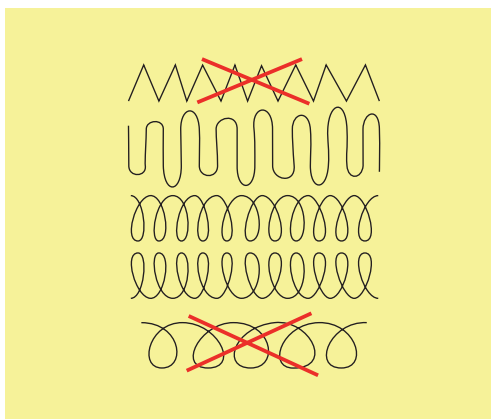

- > Tendere i primi fili non troppo fitti, cucire oltre il limite della zona danneggiata.

- > Lavorare margini irregolari.

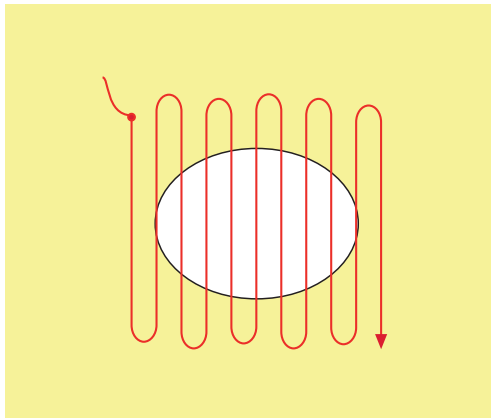

- > Ruotare il lavoro di 90°.
- > Tendere i primi fili non troppo fitti.

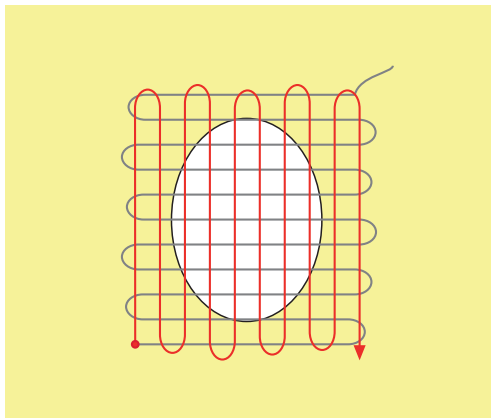

- > Ruotare il lavoro di 180°.
- > Eseguire altre cuciture rade.

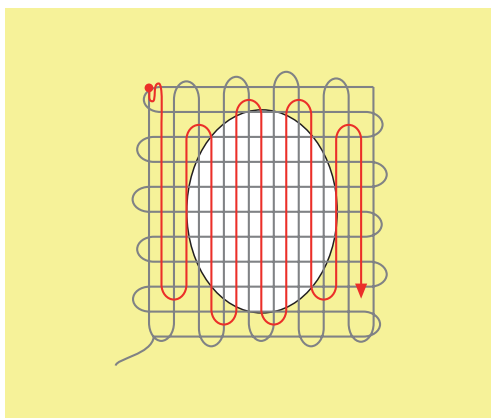

6.9 Rammendo automatico, semplice



Il programma di rammendo semplice n. 22 è particolarmente adatto per la riparazione veloce di strappi e parti consumate. Si consiglia di rinforzare la stoffa con una stoffa fine o uno stabilizzatore termoadesivo. Il programma di rammendo semplice n. 22 sostituisce i fili verticali in ogni materiale. Deformazioni della stoffa possono essere corrette con il bilanciamento.

- > Montare il piedino universale n. 1C o l'asolatore automatico a slitta n. 3A.
- > Premere la casella «Punti utili».
- > Selezionare il programma di rammendo semplice n. 22.
- > Tendere materiali leggeri nell'apposito telaio ad anello (accessorio opzionale).
 - La parte da rammendare rimane tesa, la stoffa non si increspa/deforma.



- > Il rammendo inizia in alto a sinistra.
- > Cucire la prima lunghezza.
- > Arrestare la macchina.

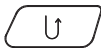

- > Premere il pulsante «Cucire indietro».
 - La lunghezza è programmata.
- > Completare il programma di rammendo.
 - La macchina si arresta automaticamente.

6.10 Rammendo automatico, rinforzato

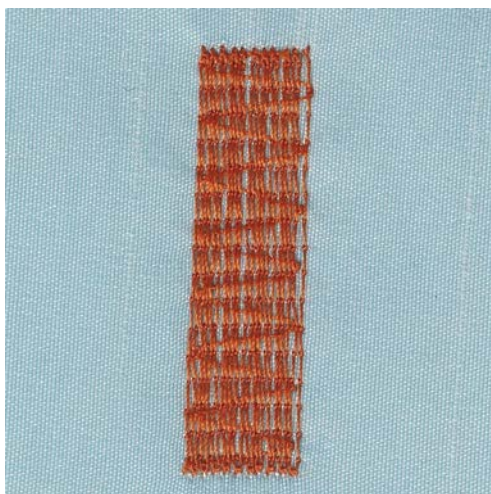

Il programma di rammendo rinforzato n. 23 è particolarmente adatto per la riparazione veloce di strappi e parti consumate. Il programma di rammendo rinforzato n. 23 sostituisce i fili verticali in ogni materiale.



Se il rammendo non copre tutta la zona danneggiata, si consiglia di spostare la stoffa e ripetere il rammendo. La lunghezza è programmata e può essere ripetuta infinite volte.

L'impostazione diretta della lunghezza consente di programmare una lunghezza rammendo fino a 30 mm.



- > Montare l'asolatore automatico a slitta n. 3A.
- > Premere la casella «Punti utili».
- > Selezionare il programma rammendo automatico rinforzato n. 23.
- > Tendere materiali leggeri nell'apposito telaio ad anello (accessorio opzionale).
 - La parte da rammendere rimane tesa, la stoffa non si increspa/deforma.
- > Il rammendo inizia in alto a sinistra.
- > Cucire la prima lunghezza.
- > Arrestare la macchina.

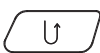

- > Premere il pulsante «Cucire indietro».
 - La lunghezza è programmata.
- > Completare il programma di rammendo.
 - La macchina si arresta automaticamente.

6.11 Rammendo rinforzato con il programma per rammendo

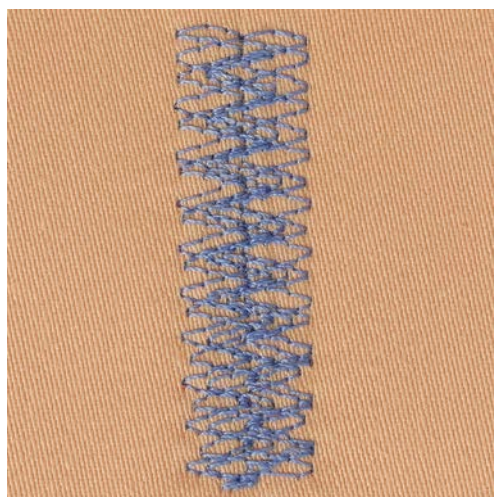

Il programma di rammendo n. 34 è particolarmente adatto per la riparazione veloce di parti consumate su stoffe molto spesse e pesanti, p.es. Jeans e abbigliamento da lavoro.



- > Montare il piedino universale n. 1C.
- > Premere la casella «Punti utili».
- > Selezionare il programma per rammendo n. 34.

6.12 Rifinitura bordi



Il punto zigzag n. 2 è adatto per tutte le stoffe. Lo zigzag è anche adatto per cuciture elasticizzate e per lavorazioni decorative. Per stoffe leggere si consiglia l'uso di filo per rammendo. Per il punto cordoncino impostare uno zigzag corto e fitto con lunghezza punto 0.5 – 0.7 mm. Il punto cordoncino è ideale per applicazioni e per il ricamo.

Presupposizione:

- Il bordo della stoffa è piatto e non si arrotola.
- > Montare il piedino universale per trasporto avanti/indietro n. 1C.
- > Premere la casella «Punti utili».
- > Selezionare il punto zigzag n. 2 o punto satin n. 1315.
- > Non regolare il punto troppo largo e troppo lungo.
- > Guidare il bordo della stoffa al centro del piedino, l'ago cuce da una parte sul tessuto, dall'altra parte nel vuoto.



6.13 Punto overlock doppio



Il punto overlock doppio è adatto per maglia rada e per cuciture orizzontali su maglia e felpa. Usare un nuovo ago Jersey con punta sferica, per non danneggiare le maglie. Per stoffe elasticizzate usare un ago stretch.

- > Montare il piedino universale n. 1C o piedino overlock n. 2A.
- > Premere la casella «Punti utili».
- > Selezionare il punto overlock doppio n. 10.



6.14 Impuntura stretta dei bordi

- > Montare il piedino per punto invisibile n. 5, il piedino universale n. 1C o il piedino per impunture strette n. 10/10C/10D (accessorio opzionale).
- > Premere la casella «Punti utili».
 - Il punto diritto n. 1 è selezionato automaticamente.
- > Posizionare il bordo della stoffa sul lato sinistro della guida del piedino.
- > Selezionare con la posizione dell'ago la distanza desiderata dal bordo.

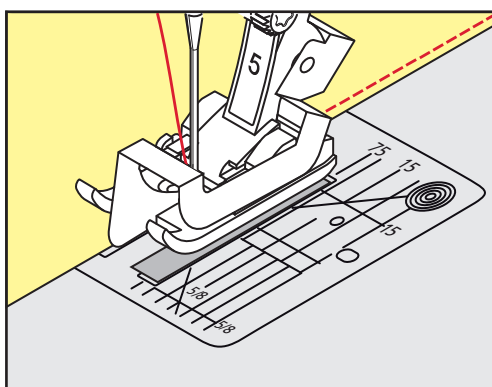

6.15 Impuntura larga dei bordi

- > Montare il piedino per punto invisibile n. 5, il piedino universale n. 1C o il piedino per impunture strette n. 10/10C/10D (accessorio opzionale).
- > Premere la casella «Punti utili».
 - Il punto diritto n. 1 è selezionato automaticamente.
- > Guidare il bordo lungo il lato del piedino o lungo le marcature sulla placca ago a partire da una distanza di 1 – 2.5 cm (0.39 – 0.98 inch).
- > Selezionare con la posizione dell'ago la distanza desiderata dal bordo.

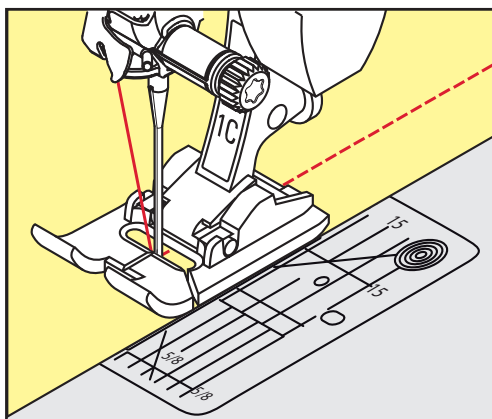

6.16 Impunturare bordi con il righello (accessorio opzionale)

Per realizzare cuciture parallele con distanze larghe, guidare il righello (accessorio opzionale) lungo una cucitura precedente.

- > Montare il piedino universale per trasporto avanti/indietro n. 1C oppure il piedino n. 10/10C/10D (accessorio opzionale).
- > Premere la casella «Punti utili».
 - Il punto diritto n. 1 è selezionato automaticamente.
- > Allentare la vite sul retro del piedino.
- > Inserire il righello nel foro del gambo del piedino.
- > Trovare la larghezza desiderata.
- > Stringere la vite.
- > Guidare il righello lungo il bordo della stoffa.

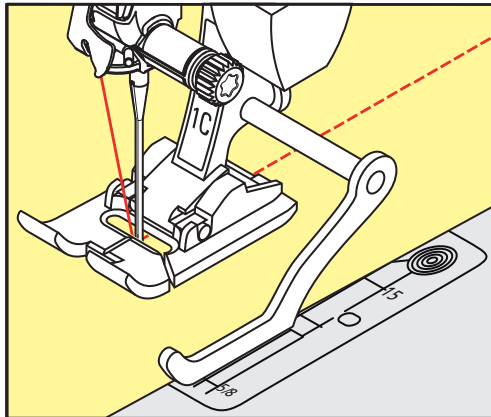

6.17 Cucire la piega dell'orlo

Utilizzando il piedino per punto invisibile n. 5, si consiglia di spostare l'ago all'estrema destra o all'estrema sinistra. Con il piedino universale n. 1C o il piedino per impunture strette n. 10/10C/10D (accessorio opzionale) sono possibili tutte le posizioni.

- > Montare il piedino per punto invisibile n. 5, il piedino universale n. 1C o il piedino per impunture strette n. 10/10C/10D (accessorio opzionale).
- > Premere la casella «Punti utili».
 - Il punto diritto n. 1 è selezionato automaticamente.
- > Posizionare la piega del bordo lungo la guida del piedino per punto invisibile.
- > Selezionare la posizione dell'ago a destra per cucire sulla parte superiore della piega.

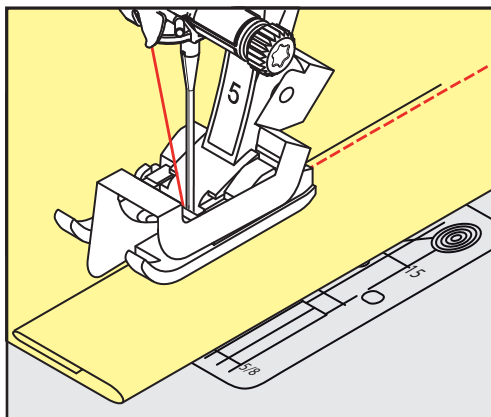

6.18 Orlo invisibile

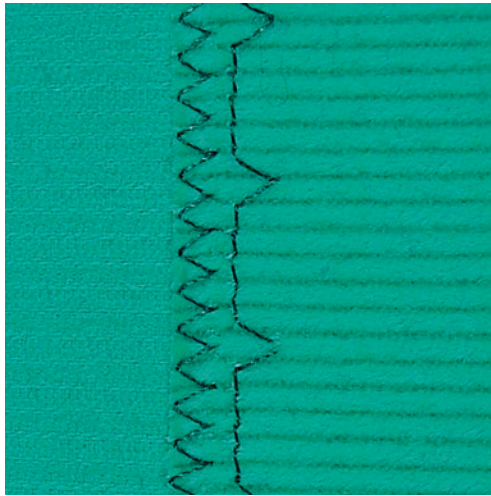

Per orli invisibili su stoffe medio-pesanti e pesanti di cotone, lana e fibre miste.

Presupposizione:

- I bordi della stoffa sono rifiniti.
- > Montare il piedino per punto invisibile n. 5.
- > Premere la casella «Punti utili».
- > Selezionare il punto invisibile n. 9.
- > Piegare il tessuto in modo, che il bordo rifinito si trovi sul lato destro (illustrazione).
- > Posizionare il lavoro sotto il piedino, il bordo piegato scorre lungo la guida del piedino.
- > Guidare la piega in modo regolare lungo la guida del piedino per ottenere punti con la stessa larghezza.
 - L'ago deve forare appena la piega.
- > Dopo circa 10 cm (ca. 3.93 inch) controllare l'orlo sul dritto e sul rovescio e adattare eventualmente la larghezza del punto.

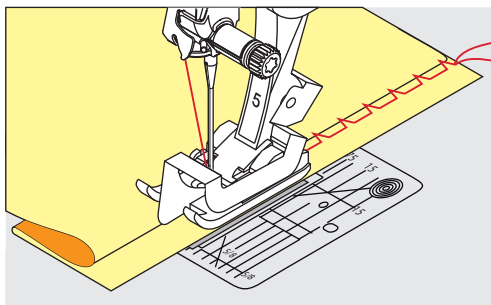

6.19 Orlo a vista



L'orlo a vista è adatto per orli elastici su maglia di cotone, lana, fibre sintetiche e fibre miste.



- > Montare il piedino universale per trasporto avanti/indietro n. 1C/1D.
- > Premere la casella «Punti utili».
- > Selezionare il punto maglia n. 14.
- > Piegarlo l'orlo, fissarlo con degli spilli oppure imbastirlo.
- > Eventualmente allentare la pressione del piedino.
- > Cucire l'orlo dal diritto alla profondità desiderata.
- > Ritagliare sul rovescio la stoffa in eccedenza.

6.20 Cucitura piatta di giunzione

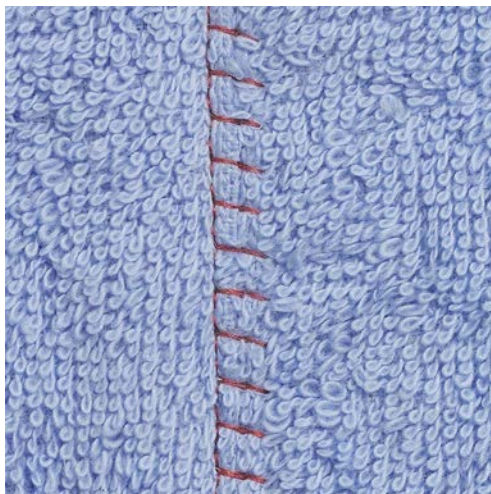

La cucitura piatta di giunzione è ideale per materiali pesanti o voluminosi, come spugna, feltro o pelle.



- > Montare il piedino universale n. 1C.
- > Premere la casella «Punti utili».
- > Selezionare il punto overlock elasticizzato n. 13.
- > Sovrapporre i bordi della stoffa.
- > Eseguire la cucitura lungo il margine.
- > Il punto deve superare leggermente il bordo della stoffa superiore e comprendere anche la stoffa inferiore.

6.21 Punto imbastitura

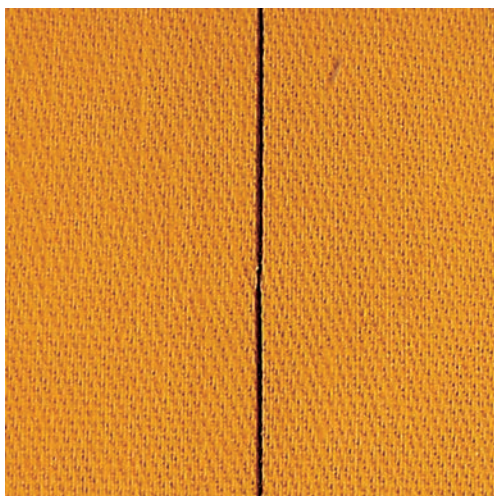

Per le imbastiture si consiglia di utilizzare del filo da rammendo sottile. Questo filo è più facile da eliminare. Con il punto imbastitura n.21 la macchina cuce solo ogni quarto punto. La variazione più lunga del punto misura 24 mm, se la lunghezza punto è impostata a 6 mm. La lunghezza del punto consigliata è tra 3.5 e 5 mm. Il punto per imbastire è ideale per lavorazioni, che richiedono punti molto lunghi.

- > Montare il piedino universale per trasporto avanti/indietro n. 1C/1D.
- > Premere la casella «Punti utili».
- > Selezinare il punto imbastitura n. 21.
- > Selezionare la lunghezza del punto.
- > Appuntare gli strati di stoffa orizzontalmente con degli spilli, per evitare che i due strati di stoffa si spostino.
- > Cucire 3 – 4 punti di fermatura all'inizio ed alla fine dell'imbastitura.



7 Punti decorativi









7.1 Panoramica dei punti decorativi



A seconda del tipo del materiale, si consiglia di scegliere punti semplici o punti più elaborati.

- Punti decorativi semplici, programmati con punti diritti, danno il risultato migliore su stoffe leggere, p.es. punto n. 101.
- Punti decorativi, programmati con punto diritto triplo e qualche elemento a punto pieno, sono adatti per stoffe medio-pesanti, p.es. punto n. 107.
- Punti decorativi più elaborati, programmati con punto pieno, danno il risultato migliore su tessuti pesanti, p.es. punto n. 401.

Per ottenere una formazione perfetta del punto, si consiglia di utilizzare la stessa tonalità per il filo superiore e inferiore ed uno stabilizzatore. Per tessuti a pelo alto o pelo lungo utilizzare sul diritto della stoffa uno stabilizzatore idrosolubile, che è facile da rimuovere al termine del lavoro.



Punto decorativo	Categoria	Nome
	Categoria 100	Punti natura
	Categoria 300	Punti croce
	Categoria 400	Punti satin
	Categoria 600	Punti ornamentali
	Categoria 700	Punti tradizionali
	Categoria 900	Punti bambini
	Categoria 1100	Punti speciali
	Categoria 1300	Punti quilt

Punto decorativo	Categoria	Nome
	Categoria 1700	International
	Categoria 2000	Stagioni
	Categoria 2200	Hobby e Sport

7.2 Cucito decorativo con il filo inferiore (Bobbinwork)

ATTENZIONE

Capsula non adatta

Danneggiamento della capsula.

> Usare la capsula per bobbinwork (accessorio opzionale).

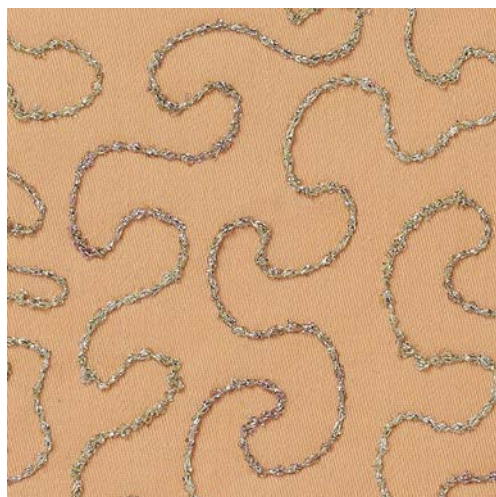

E' possibile riempire la spolina con diversi tipi di filo decorativo, e pesanti per ottenere punti in rilievo. Rinforzare la stoffa con uno stabilizzatore per ricamo. Disegnare il motivo sul rovescio della stoffa (sullo stabilizzatore). Alternativamente si può disegnare il motivo sul dritto della stoffa, cucirlo dal dritto con filo normale in tinta oppure con filo trasparente. Questi punti sono visibili sul rovescio della stoffa e servono come linee ausiliari da seguire con la tecnica «Bobbinwork». Ricamo a mano con effetto rilievo. Questa tecnica assomiglia al cucito a mano libera, con la differenza che si lavora sul lato **rovescio** della stoffa.

Rinforzare la stoffa con uno stabilizzatore per ricamo. Disegnare il motivo sul rovescio della stoffa (sullo stabilizzatore). Alternativamente si può disegnare il motivo sul dritto della stoffa. Il disegno può essere cucito dal dritto a mano libera con il punto dritto con un filo di cotone, rayon o poliestere. Questi punti sono visibili sul rovescio della stoffa e servono come linee ausiliari da seguire con la tecnica «Bobbinwork».

Il «Bobbinwork» è combinabile con la funzione BSR. Lavare sempre alla stessa velocità e seguire le linee del disegno. Eliminare lo stabilizzatore al termine del lavoro.

Fare sempre una prova di cucito e verificare il risultato sul lato dritto della stoffa.

Non tutti i punti decorativi sono adatti per questa tecnica. Buoni risultati danno soprattutto punti decorativi semplici. Evitare punti pieni e punti elaborati.

> Montare il piedino per ricamo n. 20C o n. 20D (accessorio opzionale).



- > Premere la casella «Punti decorativi».
- > Selezionare un punto decorativo adatto.
- > Girare la «manopola multi-funzioni superiore» e «manopola multi-funzioni inferiore» e regolare la lunghezza e la larghezza del punto per ottenere anche con filati spessi una bella formazione del punto.



- > Premere la casella «i».

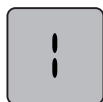

- > Premere la casella «Punto Lungo» per ottenere dei motivi meno fitti.



- > Premere la casella «Tensione del filo superiore» ed adattare eventualmente la tensione del filo.

7.3 Modificare la fittezza del punto

Alcuni punti decorativi (p.es. n. 401) consentono la modifica della densità dei punti. Aumentando la densità, la distanza tra i punti diminuisce. Riducendo la densità punto, la distanza tra i punti aumenta. La lunghezza programmata del motivo non cambia.

- > Selezionare un punto decorativo.
- > Premere la casella «i».



- > Premere la casella «Modificare la lunghezza del motivo/Modificare la fittezza del punto».
- > Impostare la densità del punto con le caselle (1) «-» o «+».



7.4 Punto croce

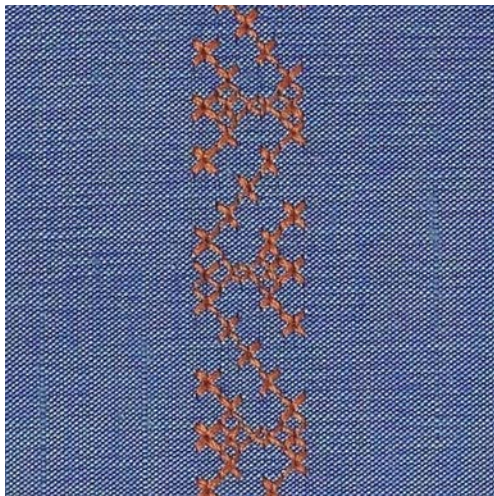

Il ricamo a punto croce è una tecnica tradizionale e rende la scelta dei punti decorativi ancora più ampia. Eseguendo il punto croce su lino o su stoffe con una struttura simile al lino, i punti sembrano ricamati a mano. Se il punto croce è realizzato con filo per ricamo, i punti risulteranno più pieni. I punti croce sono usati per decorazioni per casa, per creare bordure su abbigliamento e per tanti altri tipi di abbellimenti. Si consiglia di cucire la prima fila di punti con precisione, perché tutte le file seguenti si orientano sull prima fila.

- > Montare il piedino universale n. 1C/1D, il piedino aperto per ricamo n. 20C o il piedino per ricamo n. 20D (accessorio opzionale).
- > Selezionare un punto croce della categoria 300 e combinarlo, se desiderato.
- > Cucire la prima fila di punti con l'aiuto della guida regolabile o della guida scorrevole del piano supplementare.
- > Eseguire la seconda fila accanto alla prima, prendendo come misura la larghezza del piedino oppure determinando la distanza con la guida regolabile.

7.5 Nervature

Nervature

Questa tecnica consuma una parte della larghezza della stoffa. Calcolare sempre abbastanza stoffa. Le nervature sono piccole pieghe, che devono essere cucite prima di tagliare l'indumento/il progetto. Per creare effetti decorativi oppure da usare in combinazione con punti decorativi tradizionali.

Un filo di riempimento rende le nervature più marcate e più tridimensionali. Il filo di riempimento deve essere adatto alle relative scanalature del piedino per nervature usato. Il filo di riempimento non deve stingersi né ritirarsi durante il lavaggio.

Panoramica nervature

Piedino per nervature	Numero	Descrizione
	30 (accessorio opzionale) 3 scanalature	Ago doppio 4 mm: per stoffe pesanti.
	31 (accessorio opzionale) 5 scanalature	Ago doppio 3 mm: per stoffe pesanti e medio-pesanti.
	32 (accessorio opzionale) 7 scanalature	Ago doppio 2 mm: per stoffe leggere e medio-pesanti.
	33 (accessorio opzionale) 9 scanalature	Ago doppio 1 o 1.6 mm: per stoffe molto leggere (senza filo di riempimento).
	46C (accessorio opzionale) 5 scanalature	Ago doppio 1.6 – 2.5 mm: per stoffe leggere e medio-pesanti.

Inserire il filo di riempimento

- > Spegner la macchina e staccare la spina.
- > Rimuovere l'ago.
- > Rimuovere il piedino.
- > Rimuovere la placca ago.
- > Aprire lo sportello del crochet.
- > Passare il filo di riempimento attraverso l'apertura dello sportello del crochet e da sotto attraverso l'apposito foro della placca ago.
- > Inserire nuovamente la placca ago.
- > Chiudere lo sportello del crochet.

- > Controllare che il filo di riempimento passi nella piccola apertura dello sportello del crochet.

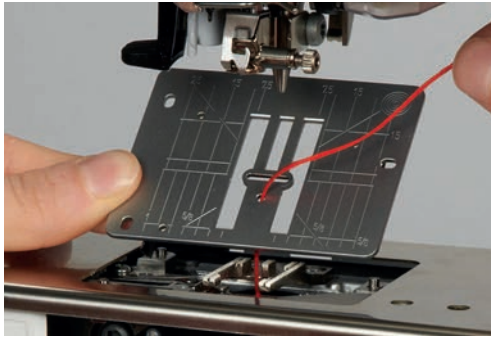

- > Inserire il rocchetto del filo di riempimento per le nervature sulla ginocchiera.

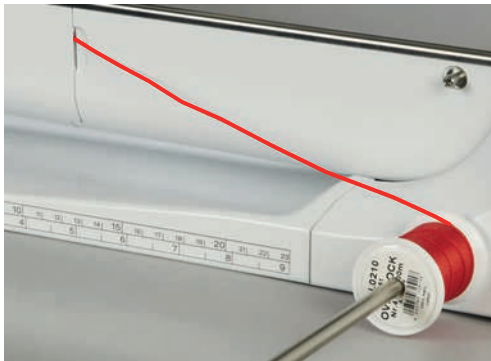

- > Controllare se il filo di riempimento si svolge bene e scorre senza impedimento.
- > Se il filo di riempimento non scorre bene nell'apertura dello sportello del crochet, lasciare lo sportello aperto.
- > Se lo sportello è aperto, disattivare il sensore del filo inferiore nel programma Setup.

Cucire le nervature

Il filo di riempimento rimane sul rovescio della stoffa, il filo inferiore lo copre e lo tiene fermo.

- > Cucire la prima nervatura.
- > Posizionare la prima nervatura in una delle scanalature del piedino e cucire.
- > Cucire tutte le seguenti nervature parallelamente alle prime due nervature.

8 Alfabeti

8.1 Panoramica alfabeti

Gli alfabeti stampatello, stampatello doppio, corsivo, quilt, cirillico e cirillico corsivo possono essere realizzati in due grandezze. Gli alfabeti stampatello, stampatello doppio, corsivo, quilt, comic, cirillico e cirillico corsivo possono essere cuciti anche con lettere minuscole.

Per ottenere una perfetta formazione del punto, si consiglia di utilizzare lo stesso colore per il filo superiore ed inferiore. Rinforzare il rovescio della stoffa con uno stabilizzatore. Per tessuti a pelo alto o pelo lungo p.es. spugna, usare sul diritto della stoffa uno stabilizzatore idrosolubile.

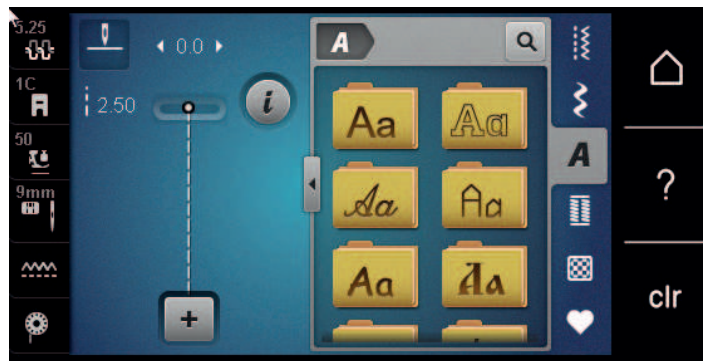

Punti	Nome
ABCabc	Stampatello
ABCabc	Stampatello doppio
<i>ABCabc</i>	Corsivo
ABCabc	Quilting Text
ABCabc	Comic
АБВабв	Cirillico
<i>АБВ абв</i>	Cirillico corsivo
あいう	Hiragana
アイウ	Katakana

8.2 Creare una scritta



Creare una scritta senza trasporto trasversale Guidare la stoffa durante il cucito di motivi a trasporto trasversale in maniera uniforme, facendo attenzione, che la stoffa non rimane incastrata. Non tirare, spingere o trattenere la stoffa durante il cucito.



- > Premere la casella «Alfabeti».
- > Selezionare l'alfabeto desiderato.



- > Premere la casella «Modalità combinazioni/Modalità» singola per creare una combinazione.
- > Premere la casella «Mostrare alfabeti» (1) per aprire la visualizzazione ingrandita.



- > Selezionare le lettere.
- > Premere la casella (2) (impostazione standard), per attivare le lettere maiuscole.
- > Premere la casella (3) per attivare le lettere minuscole.
- > Premere la casella (4) per attivare i numeri.
- > Premere la casella (5) per attivare i simboli speciali e simboli matematici.



- > Premere la casella «DEL» per cancellare lettere singole del testo programmato.
- > Premere nuovamente la casella «Mostrare alfabeti» per chiudere la visualizzazione ingrandita.

8.3 Modificare la dimensione

La dimensione degli alfabeti stampatello, stampatello doppio, corsivo, quilt, comic, cirillico e cirillico corsivo può essere ridotta.



- > Premere la casella «Alfabeti».
- > Selezionare l'alfabeto desiderato.
- > Selezionare le lettere.



- > Premere la casella «i».



- > Premere la casella «Dimensione dell'alfabeto» per ridurre la dimensione della lettere.
- > Premere nuovamente la casella «Dimensione dell'alfabeto» per ingrandire le lettere a 9 mm.







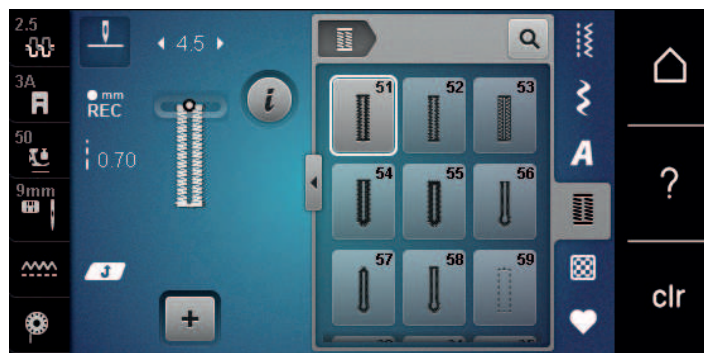



9 Asole

9.1 Panoramica asole

Al fine di creare l'asola giusta per ogni bottone, ogni impiego e per ogni capo di abbigliamento, il modello BERNINA 590 è dotato di una grande scelta di asole. Il bottone corrispondente può essere cucito a macchina con l'apposito programma. La scelta di asole contiene anche asole rotonde.



Asola	Numero asola	Nome	Descrizione
	51	Asola standard	Per tessuti leggeri e medio-pesanti; camicie, vestiti, biancheria da letto
	52	Asola standard stretta	Per tessuti leggeri e medio-pesanti; camicie, vestiti, abbigliamento per bambini e neonati, cucito creativo.
	53	Asola elastica	Per jersey elasticizzato di cotone, lana, seta e fibre sintetiche.
	54	Asola arrotondata con travetta semplice	Per materiali medio-pesanti e pesanti; abiti, giacche, cappotti, impermeabili.
	55	Asola arrotondata con travetta orizzontale	Per materiali medio-pesanti e pesanti di stoffe diverse: abiti, giacche, cappotti, impermeabili.
	56	Asola a goccia	Per stoffe pesanti, non elasticizzate; giacche, cappotti, abbigliamento da tempo libero.
	57	Asola a goccia con travetta a punta	Per stoffe pesanti, non elasticizzate: giacche, cappotti, abbigliamento da tempo libero.
	58	Asola a goccia con travetta orizzontale	Per stoffe pesanti, non elasticizzate: giacche, cappotti, abbigliamento da tempo libero.
	59	Asola a punto diritto	Programma per rinforzare e stabilizzare asole, per tasche profilate e per asole su pelle e pelle sintetica.

Asola	Numero asola	Nome	Descrizione
	63	Asola effetto «fatto a mano»	Per tessuti leggeri e medio-pesanti; camicie, vestiti, abbigliamento da tempo libero, biancheria da letto.
	64	Asola con travette arrotondate	Per stoffe medio-pesanti e pesanti di materiali diversi.
	65	Asola "effetto fatto a mano" con travette arrotondate	Per tessuti leggeri e medio-pesanti camicie, vestiti, biancheria da letto
	67	Asola con due travette a punta	Per tessuti leggeri e medio-pesanti; camicie, vestiti, giacche.
	68	Asola decorativa a goccia con travetta orizzontale	Per stoffe pesanti, non elasticizzate: giacche, cappotti, abbigliamento da tempo libero.
	69	Asola con travette decorative	Per stoffe medio-pesanti, non elasticizzate; asola decorativa.
	70	Asola elastica decorativa	Per maglieria leggera e medio-pesante.
	60	Programma per cucire bottoni	Cucire bottoni con 2 o 4 fori.
	61	Asola rotonda a punto zigzag	Passante per cordoncini e nastri, per lavori decorativi.
	62	Asola rotonda a punto diritto	Passante per cordoncini e nastri, per lavori decorativi.

9.2 Usare il compensatore per l'asolatore a slitta

Per cucire asole orizzontalmente al bordo dell'indumento, si consiglia l'uso del compensatore per l'asolatore a slitta (accessorio opzionale).

- > Inserire il compensatore da dietro tra indumento e piedino e spingerlo in avanti fino allo spessore più alto.

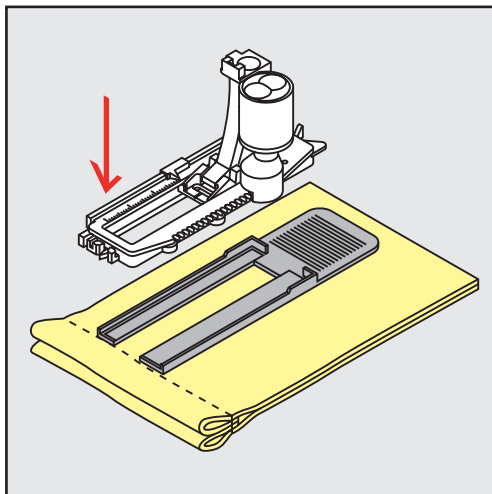

- > Abbassare il piedino.

9.3 Usare il dispositivo guida per asole

Per confezionare asole su materiali difficili si consiglia l'uso del dispositivo guida per asole (accessorio opzionale). Il dispositivo può essere usato insieme all'asolatore automatico a slitta n. 3A.

- > Inserire la guida lateralmente.

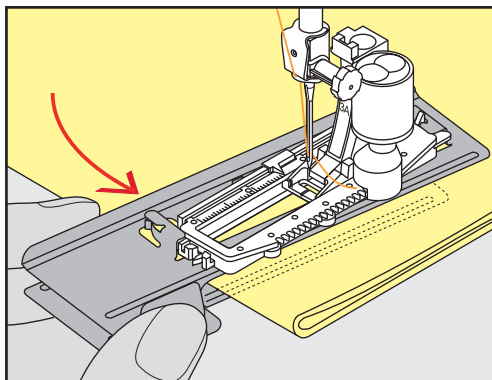

9.4 Marcare le asole

- > Per asole cucite con il sistema manuale marcare la posizione e la lunghezza dell'asola direttamente sul tessuto con un gessetto o con una penna idrosolubile.

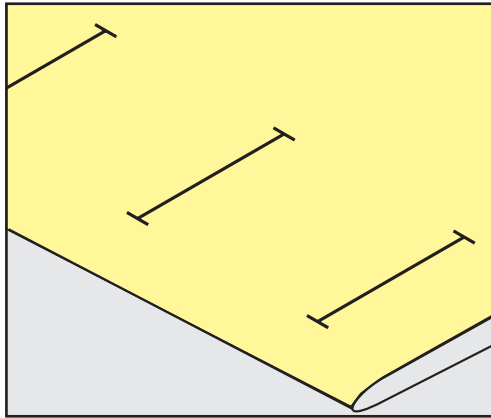

- > Per asole automatiche marcare sulla stoffa con un gessetto o con una penna idrosolubile l'intera lunghezza della prima asola. Per le asole seguenti marcare soltanto il punto iniziale.

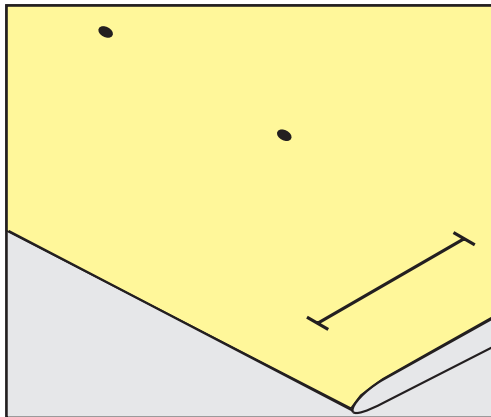

- > Per asole a goccia marcare soltanto la lunghezza dei cordoncini sulla stoffa con un gessetto o con una penna idrosolubile. Il programma aggiunge automaticamente la corretta dimensione della goccia.

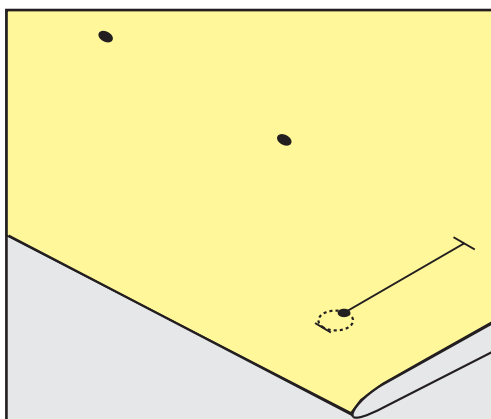

9.5 Asola con filo di rinforzo

Filo di rinforzo con l'asolatore a slitta n. 3A

Il filo di rinforzo rende l'asola ancora più resistente e dona un aspetto professionale; particolarmente adatto per l'asola n. 51. Filati di rinforzo ideali sono il filo perlato n. 8, filo forte per cucire a mano e cotone fine per uncinetto. Si consiglia di non trattenere il filo di rinforzo durante il cucito.

Presupposizione:

- Asolatore automatico a slitta 3A è montato e alzato.
- > Abbassare l'ago nella stoffa all'inizio dell'asola.
- > Passare il rinforzo da destra sotto il piedino.
- > Agganciare il filo alla staffetta posteriore del piedino.

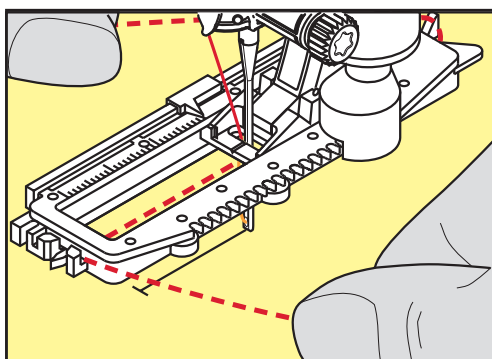

- > Portare il rinforzo da sinistra in avanti e sotto il piedino.

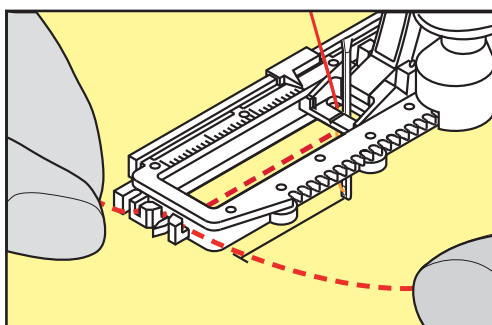

- > Fissare le estremità del filo di rinforzo nelle apposite fessure sul davanti del piedino.
- > Abbassare l'asolatore automatico a slitta.
- > Eseguire l'asola nel modo abituale.
- > Tirare il cappio del filo, finché scompare nella travetta.

- > Passare le estremità del rinforzo sul rovescio del lavoro (con un ago per cucire a mano) e annodarle o fermarle con alcuni punti.

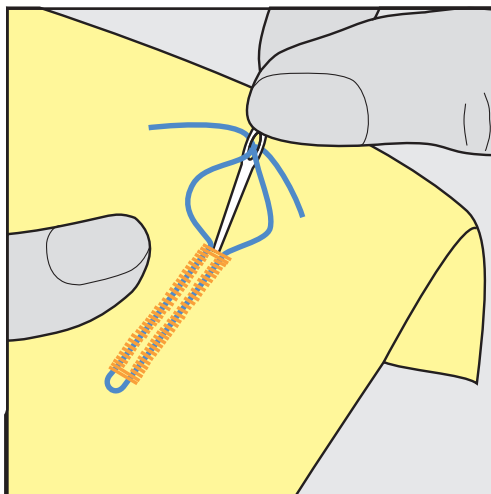

Utilizzare del filo di rinforzo con piedino per asole n. 3C (accessorio opzionale)

Presupposizione:

- Il piedino per asole n. 3C (accessorio opzionale) è montato e alzato.
- > Abbassare l'ago nella stoffa all'inizio dell'asola.
- > Agganciare il filo di rinforzo da davanti sulla staffetta centrale del piedino.

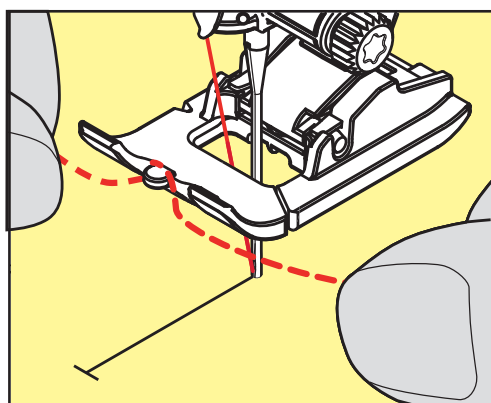

- > Passare le estremità del filo sotto il piedino e inserirle nelle scanalature sotto la soletta.

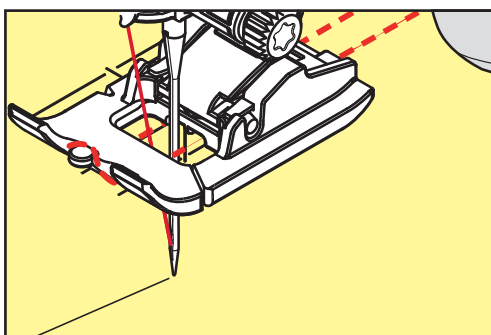

- > Abbassare il piedino.
- > Eseguire l'asola nel modo abituale.
- > Tirare il cappio del filo, finché scompare nella travetta.

- > Passare le estremità del filo di rinforzo con un ago per cucire a mano sul rovescio del lavoro ed annodarle o fermarle con alcuni punti.

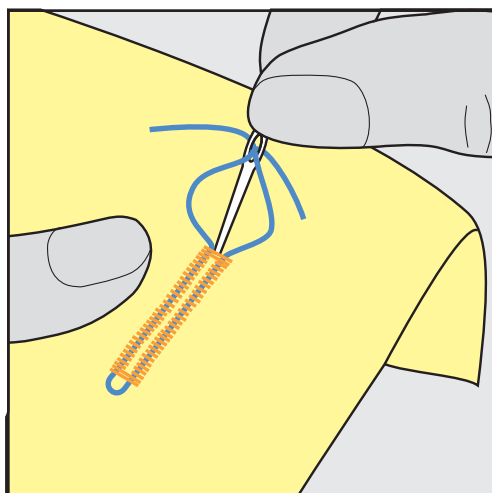

9.6 Prova di cucito

Cucire sempre un'asola di prova su uno scampolo del tessuto originale. Si consiglia inoltre di selezionare anche lo stesso stabilizzatore e la stessa asola. Anche la direzione di cucito dovrebbe essere la stessa per la prova. Durante la prova di cucito le impostazioni possono essere adattate, finché il risultato è soddisfacente.

Nei materiali morbidi di tessitura rada si può usare l'asola a punto diritto n. 59 come base per asole che saranno esposte a tanta usura. La pre-cucitura serve anche per rinforzare asole in pelle, vinile o feltro.

Modifiche del bilanciamento dell'asola standard manuale, dell'asola contapunti, a goccia e arrotondata si riflettono sempre su ambedue i cordoncini. Con l'asola manuale a goccia/arrotondata ogni modifica del bilanciamento di uno dei cordoncini ha l'effetto opposto sull'altro cordoncino.

Con la funzione contapunti le modifiche del bilanciamento quindi le modifiche influenzano i cordoncini delle asole in maniera diversa.



- > Premere la casella «Asole».
- > Selezionare l'asola.
- > Selezionare il piedino desiderato e montarlo.
- > Posizionare la stoffa sotto il piedino ed abbassare il piedino.
- > Premere il pedale e incominciare a cucire lentamente. Guidare la stoffa senza tirarla.
- > Controllare il bilanciamento durante il cucito ed adattarlo eventualmente.
- > Controllare la prova e fare ulteriori modifiche, se è necessario.

9.7 Apertura centrale dell'asola

Si può programmare l'apertura centrale dell'asola tra 0.1 mm e 2.0 mm.



- > Premere la casella «Asole».
- > Selezionare l'asola.



- > Premere «i».

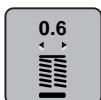

- > Premere la casella «Apertura centrale dell'asola».
- > Girare la «manopola multi-funzioni superiore» o la «manopola multi-funzioni inferiore» per impostare la larghezza desiderata dell'apertura centrale dell'asola.

9.8 Programmare la lunghezza dell'asola



Appoggiare il bottone sul cerchio giallo nel display. Ingrandire/ridurre il cerchio giallo con le «Manopole multi-funzioni inferiore/superiore» impostando così il diametro del bottone.

Il programma aggiunge alla misura del diametro automaticamente 2 mm per lo spessore dell'asola. Se il diametro del bottone è 14 mm, la lunghezza dell'asola sarà 16 mm.

Presupposizione:

- L'asolatore automatico a slitta n. 3A è montato.



- > Premere la casella «Asole».
- > Selezionare l'asola.



- > Premere la casella «i».



- > Premere la casella «Programmare l'asola».
- > Ruotare la «manopola multi-funzioni superiore» o la «manopola multi-funzioni inferiore» per regolare la lunghezza dell'asola.

9.9 Funzione contapunti

La funzione contapunti può essere usata con tutte le asole. La macchina cuce il cordoncino sinistro in avanti ed il cordoncino destro indietro. Dopo ogni modifica del bilanciamento bisogna programmare nuovamente la funzione contapunti.

Presupposizione:

- Il piedino per asole n. 3C (accessorio opzionale) è montato.



- > Premere la casella «Asole».
- > Selezionare l'asola.



- > Premere la casella «i».



- > Premere la casella «Programmare lunghezza con funzione Contapunti».
- > Cucire la lunghezza desiderata.
- > Arrestare la macchina.

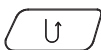

- > Premere il pulsante «Cucire indietro», la macchina cuce la travetta inferiore ed il secondo cordoncino indietro.
- > Fermare la macchina all'altezza del primo punto.
- > Premere nuovamente il pulsante «Cucire indietro», la macchina cuce la travetta superiore ed i punti di saldatura.
 - Tutte le asole seguenti sono cucite automaticamente nella stessa lunghezza. La lunghezza programmata è salvata nella memoria temporanea finché la macchina rimane accesa.

9.10 Cucire l'asola automatica

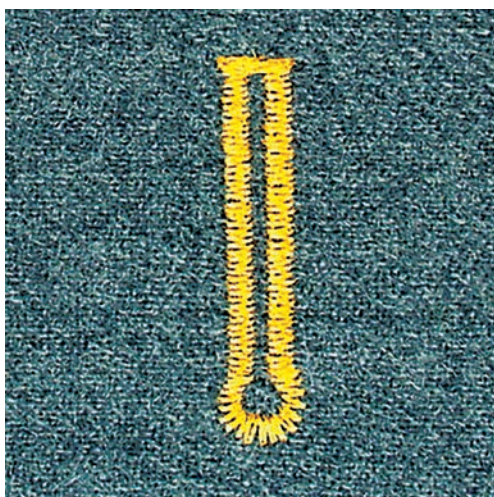
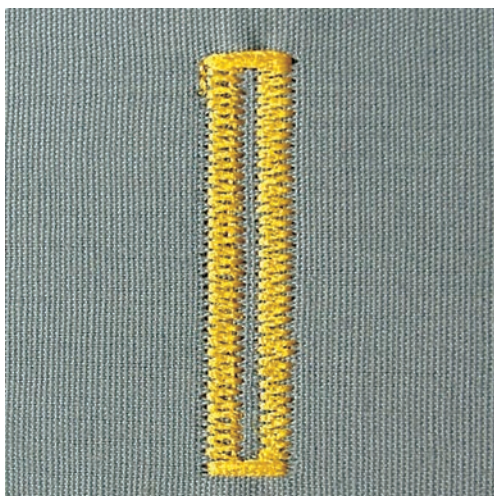

Utilizzando l'asolatore automatico a slitta n. 3A, la lente del piedino misura automaticamente la lunghezza dell'asola. Ogni asola è l'esatta copia della prima asola programmata e la macchina attiva il ritorno automatico al raggiungimento della lunghezza massima. L'asolatore automatico a slitta n. 3A è adatto per asole di 4 - 31 mm, a seconda del tipo dell'asola. L'asolatore automatico a slitta deve appoggiare in modo uniforme sul materiale, per poter misurare la lunghezza con esattezza. Asole programmate garantiscono sempre la stessa lunghezza e precisione.

Presupposizione:

- L'asolatore automatico a slitta n. 3A è montato.



- > Premere la casella «Asole».
- > Selezionare l'asola n. 51 – 59, n. 63 – 65 oppure n. 67 – 70.
- > Cucire la lunghezza desiderata.

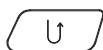

- > Premere il pulsante «Cucire indietro» per programmare la lunghezza.



- > Premere il pulsante «Start/Stop» oppure premere il pedale.
 - La macchina finisce l'asola automaticamente. Tutte le asole seguenti saranno cucite automaticamente con la stessa lunghezza.

9.11 Asola effetto «fatto a mano»

Presupposizione:

- L'asolatore a slitta n. 3A è montato.



- > Premere la casella «Asole».
- > Selezionare l'asola n. 63.
- > Cucire la lunghezza desiderata.

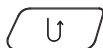

- > Premere il pulsante «Cucire indietro» per programmare la lunghezza.
 - La macchina finisce l'asola automaticamente. Tutte le asole seguenti saranno cucite automaticamente con la stessa lunghezza.

9.12 Asola manuale in 7 fasi

La lunghezza dell'asola viene programmata manualmente durante il cucito. La travetta, la goccia ed i punti di fermatura sono già programmati. Le singole fasi possono essere selezionate scorrendo con le frecce oppure premendo il pulsante «Cucire indietro».

Presupposizione:

- Il piedino per asole n. 3C (accessorio opzionale) è montato.



- > Premere la casella «Asole».
- > Selezionare asola n. 51.



- > Premere la casella «i».



- > Premere la casella «Programmare la lunghezza manualmente».
 - Sul display è attivata la fase 1 per l'inizio dell'asola.

- > Cucire la lunghezza desiderata.
 - La fase 2 è attivata.

- > Arrestare la macchina alla lunghezza desiderata del cordoncino o alla marcatura.



- > Premere la casella «Scorrimento in basso» per attivare la fase 3.
 - La macchina cuce indietro a punto diritto.

- > Arrestare la macchina all'altezza del primo punto, all'inizio dell'asola.

- > Premere la casella «Scorrimento in basso» per attivare la fase 4.
 - La macchina cuce la travetta superiore e si ferma automaticamente.

- > Premere la casella Scorrimento in basso per attivare la fase 5.
 - La macchina cuce il secondo cordoncino.

- > Arrestare la macchina all'altezza dell'ultimo punto del primo cordoncino.

- > Premere la casella «Scorrimento in basso» per attivare la fase 6.
 - La macchina cuce la travetta inferiore e si ferma automaticamente.

- > Premere la casella «Scorrimento in basso» per attivare la fase 7.



- La macchina esegue i punti di fermatura e si ferma automaticamente.

9.13 Asola manuale in 5 fasi

La lunghezza dell'asola viene programmata manualmente durante il cucito. La travetta, la goccia ed i punti di fermatura sono già programmati. Le singole fasi possono essere selezionate scorrendo con le frecce oppure premendo il pulsante «Cucire indietro».

Presupposizione:

- Il piedino per asole n. 3C (accessorio opzionale) è montato.



- > Premere la casella «Asole».
- > Selezionare l'asola n. 54.



- > Premere la casella «i».



- > Premere la casella «Programmare la lunghezza manualmente».
- Sul display è attivata la fase 1 per l'inizio dell'asola.

- > Cucire la lunghezza desiderata.
- La fase 2 è attivata.

- > Arrestare la macchina alla lunghezza desiderata del cordoncino o alla marcatura.



- > Premere la casella «Scorrimento in basso» per attivare la fase 3.
- > La macchina cuce la goccia/la parte arrotondata e si ferma automaticamente.
- > Premere la casella «Scorrimento in basso» per attivare la fase 4.
- La macchina cuce il secondo cordoncino indietro.
- > Arrestare la macchina all'altezza del primo punto, all'inizio dell'asola.
- > Premere la casella «Scorrimento in basso» per attivare la fase 5.



- La macchina cuce la travetta superiore e cuce i punti di saldatura.

9.14 Tagliare l'asola con il taglia-asole

- > Inserire uno spillo nella travetta, per evitare di tagliare erroneamente la travetta delle asole.
- > Aprire l'asola con il taglia-asole (accessorio opzionale) tagliando dalle estremità verso il centro.

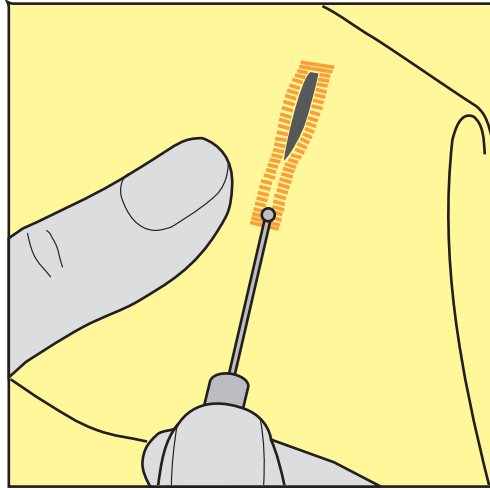

9.15 Aprire l'asola con la lesina taglia-asole (accessorio opzionale)

- > Mettere sotto l'asola un pezzo di legno con la superficie piana.

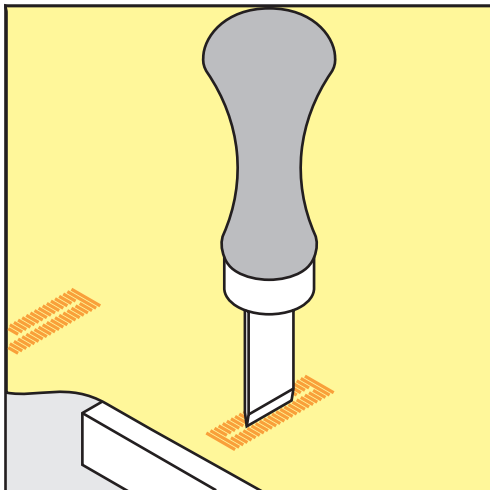

- > Posizionare la lesina al centro dell'asola.
- > Tagliare l'asola premendo la lesina sulla stoffa.

9.16 Cucire bottoni

Il programma per cucire bottoni permette di attaccare bottoni con 2 e 4 fori. Per ottenere una maggiore stabilità, si può eseguire il programma due volte. Per cucire un bottone con 4 fori, si inizia con i due fori anteriori.

Bottoni a scopo esclusivamente decorativo non hanno bisogno del gambo. L'altezza del gambo è la distanza tra stoffa e bottone. Con la vite del piedino n. 18 (accessorio opzionale) l'altezza del gambo può essere regolata.

Nel programma per cucire bottoni il primo punto di fermatura è sempre cucito nel foro sinistro del bottone.

Presupposizione:

- Il piedino per rammendo n. 9 (accessorio opzionale) o il piedino per cucire bottoni n. 18 (accessorio opzionale) sono montati.



- > Premere la casella «Asole».
- > Abbassare le griffe del trasporto.
- > Selezionare il programma per cucire bottoni n. 60.
- > Posizionare il bottone sul lavoro.
- > Girare il volantino manualmente per controllare la distanza tra i fori.
- > Tenere fermi i fili all'inizio del programma e modificare la larghezza del punto, se è necessario.
 - La macchina esegue il programma per cucire bottoni e si arresta automaticamente.
- > Tirare i due fili inferiori, finché sul rovescio del lavoro si vedono le estremità dei fili superiori.
- > Annodare i fili.

9.17 Asola rotonda



Per ottenere una maggiore stabilità eseguire l'asola due volte.

Presupposizione:

- Il piedino universale n. 1C o il piedino aperto per ricamo n. 20C è montato.



- > Premere la casella «Asole».
- > Selezionare il programma per asole rotonde n. 61 o n. 62.
- > Girare la «manopola multi-funzioni superiore» oppure la «manopola multi-funzioni inferiore» per modificare la dimensione dell'asola rotonda.
- > Cucire il programma per asole rotonde.
 - La macchina si ferma automaticamente alla fine del programma per asole rotonde.
- > Tagliare l'asola con le forbicine da ricamo a punta oppure con un punteruolo.

10 Quiltare

10.1 Panoramica punti quilt



Punti	Numero del punto	Nome	Descrizione
	1301	Quiltare, Programma di fermatura	Fermatura con punti corti all'inizio ed alla fine della cucitura.
	1302	Punto quilt diritto	Punto diritto, lunghezza punto 3 mm.
	1303	Punto quilt diritto	Punto diritto, lunghezza punto 2 mm.
	1304	Punti quilt «effetto fatto a mano» 1304 – 1308	Imitazione del punto quilt eseguito a mano, da eseguire con filo trasparente.
	1309	Punto appliqué 1309 – 1310, 1313 – 1314	Per appliqué e cucire nastri con punto decorativo.
	1311	Punti quilt decorativi 1311, 1317 – 1327, 1339 – 1346, 1363 – 1371, 1373 – 1378	Per "Crazy Patchwork" e per quiltare.
	1315	Punto cordoncino	Appliqué.
	1316	Punto invisibile, stretto	Imitazione del appliqué eseguito a mano.
	1331	Punto stippling	Imitazione dello stippling manuale.
	1332	Punto erba	Per "Crazy Patchwork" e decorazioni.
	1333	Variazioni punto erba 1333 – 1338	Per "Crazy Patchwork" e decorazioni.

10.2 Programma fermapunto per quiltare

Presupposizione:

- Il piedino universale n. 1C per trasporto avanti/indietro è montato.



- > Premere la casella «Punti quilt».
- > Selezionare il punto quilt n. 1301.
- > Premere il pedale.
 - All'inizio del cucito la macchina cuce automaticamente 6 punti in avanti.

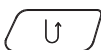

- > Eseguire la cucitura nella lunghezza desiderata.
- > Premere il pulsante «Cucire indietro».
 - La macchina cuce automaticamente 6 punti in avanti e si ferma alla fine del promma di fermatura.

10.3 Punto quilt «effetto fatto a mano»

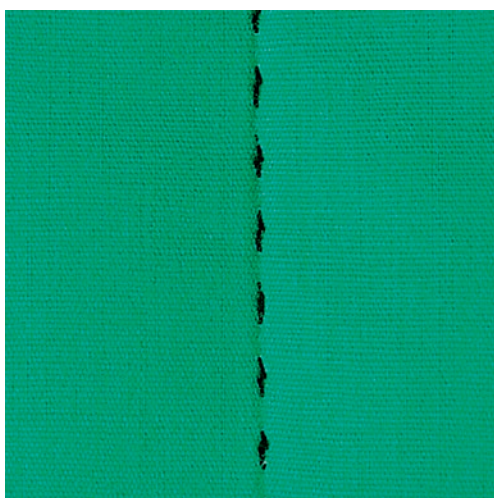

Il Punto quilt «effetto fatto a mano» è ideale per tutti i materiali e progetti che devono avere l'aspetto «fatto a mano». Usare un filo trasparente come filo superiore e filo da ricamo come filo inferiore. Si consiglia di ridurre la velocità di cucito per evitare la rottura del filo trasparente. Eventualmente adattare anche la tensione del filo superiore ed il bilanciamento al punto quilt selezionato.

Presupposizione:

- Il piedino universale n. 1C per trasporto avanti/indietro è montato.



- > Premere la casella «Punti quilt».
- > Selezionare il punto quilt «effetto fatto a mano» n. 1304 – 1308.
- > Eventualmente adattare la tensione del filo superiore ed il bilanciamento al punto quilt selezionato.
- > Premere il pedale oppure il tasto «Start/Stop» per avviare la macchina.

10.4 Quiltare a mano libera



Guanti speciali con nodini di gomma (accessorio opzionale) facilitano la guida del lavoro.

Si consiglia di montare il piano supplementare e di utilizzare la ginocchiera alzapiedino. Si consiglia inoltre di partire dal centro del lavoro e quiltare verso l'esterno, guidando il lavoro con movimenti leggeri e rotondi per creare il disegno desiderato. La quiltatura a mano libera e il rammendo si basano sullo stesso principio del lavoro a mano libera.

Lo stippling è la tecnica ideale per riempire superfici grandi. Le cuciture arrotondate a punto diritto creano dei meandri che non si devono incrociare mai.

Presupposizione:

- Appuntare con gli spilli o imbastire la stoffa superiore, l'imbottitura e la stoffa inferiore, creando il "sandwich".
- Le griffe del trasporto sono abbassate.
- Il piedino per rammendo n. 9 (accessorio opzionale) è montato.



- > Premere la casella «Punti utili».
 - Punto diritto n. 1 è selezionato automaticamente.
- > Eventualmente adattare la tensione del filo superiore ed il bilanciamento al lavoro.
- > Premere il pedale oppure il tasto «Start/Stop» per avviare la macchina.
- > Ambedue le mani - il più vicino possibile al piedino - tengono la stoffa come un telaio.
- > Se il filo inferiore è visibile sul diritto della stoffa, guidare il lavoro più lentamente.
- > Se si formano nodi di filo sul rovescio della stoffa, guidare il lavoro più velocemente.

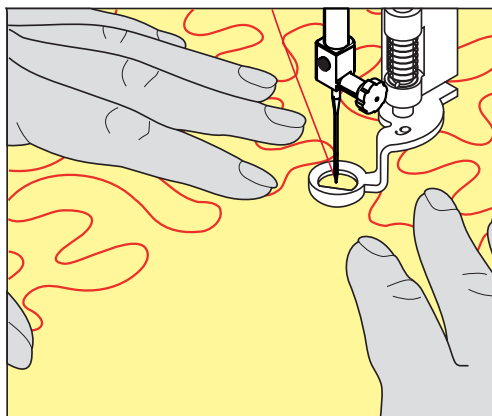

11 Regolatore del punto BERNINA (BSR)

Durante il la quiltatura a mano libera - una tecnica di cucito che diventa sempre più popolare - il Regolatore del punto BERNINA controlla la lunghezza del punto. Grazie al piedino BSR i punti della quiltatura sono tutti della stessa lunghezza, garantendo sempre la formazione del punto regolare.

Se il piedino BSR è montato e le griffe del trasporto sono abbassate, appare sul display della macchina la possibilità di selezionare la modalità desiderata. Il piedino BSR può essere adoperato con il punto diritto e con il punto zigzag.

Il sensore del piedino BSR reagisce al movimento della stoffa sotto il piedino e regola la velocità di cucito di conseguenza. La regola è: più veloce è il movimento della stoffa, più veloce cuce la macchina.

Se la stoffa viene spostata troppo velocemente, si sente un segnale acustico. Il segnale acustico può essere o disattivato nel display «BSR». Il segnale acustico può essere attivato o disattivato anche nel programma Setup.

11.1 Modalità BSR 1

Avviare la funzione BSR con il pedale o con il pulsante «Start/Stop». Avviare la modalità BSR. Sul piedino si accende una luce rossa. Il movimento della stoffa accelera la velocità di cucito. Per saldare la cucitura basta tenere ferma la stoffa per alcuni punti. Durante la lavorazione con il pedale o il pulsante «Start/Stop» la modalità BSR1 non si disattiva automaticamente.

11.2 Modalità BSR 2

Avviare il BSR tramite il pedale o il pulsante «Start/Stop». La macchina inizia a cucire solo, premendo il pulsante «Start/Stop» e muovendo contemporaneamente la stoffa. Senza movimento della stoffa il BSR si disattiva dopo circa 7 secondi. La luce rossa del piedino si spegne solo, se la macchina è stata avviata con il pulsante «Start/Stop». Durante la lavorazione con il pedale la luce rossa del piedino non si spegne.

11.3 Funzione BSR con punto diritto n. 1

Questa funzione permette di quiltare a mano libera con punto diritto ad una lunghezza del punto selezionabile fino a 4 mm. La macchina mantiene la lunghezza punto impostata entro una determinata velocità, indipendentemente dal movimento della stoffa.

11.4 Funzione BSR con punto zigzag n. 2

Il punto zigzag è molto adatto per il ricamo a mano libera, la «pittura con ago e filo». Il punto zigzag **non** mantiene la lunghezza del punto, ma la funzione BSR facilita ugualmente la lavorazione.

11.5 Preparazione per quiltare

Montare il piedino BSR

ATTENZIONE

La lente del piedino BSR è sporca

La macchina non riconosce il piedino BSR.

> Pulire la lente con un panno morbido, appena inumidito.

> Sostituire il piedino.

- > Inserire lo spinotto del piedino BSR nell'apposita presa BSR (1). Lo spinotto BSR deve essere inserito verticalmente.



- > Accendere la macchina.
 - Si apre il display BSR e la modalità BSR1 è attivata.

Sostituire la soletta del piedino

ATTENZIONE

La lente del piedino BSR è sporca

La macchina non riconosce il piedino BSR.

- > Pulire la lente con un panno morbido, appena inumidito.

La lunghezza del punto standard è 2 mm. Per creare disegni piccoli e stippling è consigliabile di ridurre la lunghezza punto a 1 – 1.5 mm.

- > Alzare l'ago.
- > Alzare il piedino BSR.
- > Spegnerla la macchina e scollegarla dalla rete elettrica.
- > Rimuovere il piedino BSR.
- > Premere i due pulsanti sul piedino BSR.

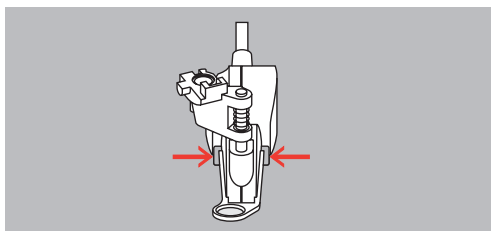

- > Estrarre la soletta dalla guida ad innesto.
- > Inserire la nuova soletta nella guida e premere in alto finché si innesta.
- > Montare il piedino BSR.

11.6 Modalità BSR

Avviare il BSR tramite il pedale o il pulsante «Start/Stop».

Avviare con il pedale. Il pedale deve essere premuto durante la quiltatura. La macchina continua a cucire nella modalità BSR1 fino al rilascio del pedale, anche se il tessuto non viene spostato.

Interrompendo la quiltatura nella modalità BSR2, la macchina cuce un altro punto a seconda della posizione dell'ago e si ferma con l'ago alzato.

Presupposizione:

- Il piano supplementare è montato.
- La ginocchiera è montata.

> Abbassare le griffe del trasporto.

> Selezionare la modalità BSR desiderata.



> Premere il pulsante «Start/Stop» o il pedale per abbassare il piedino.

> Premere nuovamente il pulsante «Start/Stop» o nuovamente il pedale per avviare il BSR.

- La spia rossa del piedino BSR si illumina.

> Muovere la stoffa per regolare la velocità della macchina nella modalità BSR.



> Premere nuovamente il pulsante «Start/Stop» oppure rilasciare il pedale per arrestare il BSR.

- La modalità BSR si ferma e la luce rossa sul piedino si spegne.

> Premere la casella «BSR» (1) per disattivare il BSR e per quiltare a mano libera senza la regolazione automatica della lunghezza del punto.



11.7 Fermapunto

Saldare il punto nella modalità BSR1 con il pulsante «Start/Stop»

Presupposizione:

- Il piedino BSR è montato e collegato alla macchina.
- Il display BSR è aperto e la modalità BSR1 è attivata.

> Abbassare le griffe del trasporto.

> Abbassare il piedino.



> Premere 2 volte il pulsante «Ago alto/ago basso».

- Il filo inferiore esce sul diritto della stoffa.

> Tenere ambedue i fili.



> Premere il pulsante «Start/Stop».

- La modalità BSR è attivata.

> Cucire 5 – 6 punti di fermatura.



> Premere il pulsante «Start/Stop».

- Il BSR si disattiva.

> Tagliare il filo.

Saldare la cucitura nella modalità BSR2

Presupposizione:

- Il piedino BSR è montato e collegato alla macchina.
- Il display BSR è aperto e la modalità BSR2 è attivata.

- > Abbassare il piedino.
- > Premere la casella «i».



- > Premere la casella «Ferpunto».



- > Premere il pulsante «Start/Stop».
- > Premere il pedale o il pulsante «Start/Stop».

Muovendo la stoffa, la macchina esegue alcuni punti molto corti, poi la lunghezza programmata è attivata e la funzione Ferpunto viene automaticamente disattivata.

12 My BERNINA Ricamo

12.1 Panoramica modulo per ricamo



- | | | | |
|---|--------------------------------|---|-----------------------------|
| 1 | Pulsante di rilascio/Maniglia | 4 | Guide di collegamento |
| 2 | Braccio di ricamo | 5 | Connessione con la macchina |
| 3 | Aggancio per fissare il telaio | | |

12.2 Accessori standard del modulo per ricamo

Panoramica Accessori modulo per ricamo







Immagine	Nome	Impiego
	Piedino per ricamo n. 26	Per ricamare, quiltare a mano libera e rammendare.
	Telaio ovale, 145 x 255 mm (5.70 x 10.03 inch) con mascherina di plastica, VAR 00	Per ricamare motivi grandi. La mascherina di plastica serve per la calibrazione del telaio e per il preciso posizionamento della stoffa.
	Telaio medio, 100 x 130 mm (3.39 x 5.11 inch) con mascherina di plastica	Per ricamare motivi di dimensioni medie. La mascherina di plastica serve per la calibrazione del telaio e per il preciso posizionamento della stoffa.

Immagine	Nome	Impiego
	Cavo di collegamento USB	Il cavo di collegamento USB serve per il trasferimento dei dati. Se sul computer è installato il software per ricamo (accessorio opzionale), i motivi di ricamo possono essere trasferiti dal computer alla macchina.
	Assortimento aghi SUK	Diversi spessori degli aghi per ricamare.
	Gancetti di fissaggio per la mascherina	I gancetti di fissaggio servono per inserire la mascherina nel telaio e per rimuoverla.
	Rete di plastica per il rocchetto del filo superiore, bianca	La rete garantisce lo svolgimento di filati lisci per ricamo.

12.3 Panoramica interfaccia utente

Panoramica Funzioni/Indicazioni

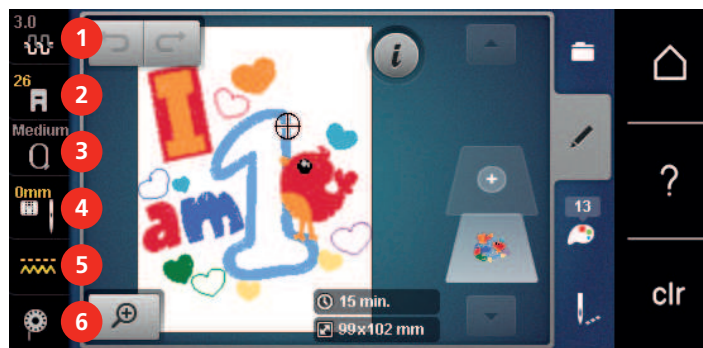

- | | | | |
|---|---|---|---------------------------------------|
| 1 | Tensione del filo superiore | 4 | Selezione placca ago/ago |
| 2 | Indicazione del piedino/Selezione del piedino | 5 | Griffe del trasporto alzate/abbassate |
| 3 | Selezione del telaio/Indicazione del telaio | 6 | Indicazione del filo inferiore |

Panoramica Impostazioni del sistema



- | | | | |
|---|--------------------|---|-----------------------------------|
| 1 | Modalità di cucito | 6 | eco |
| 2 | Modalità ricamo | 7 | Home |
| 3 | Programma Setup | 8 | Help |
| 4 | Tutorial | 9 | Ripristino della regolazione base |
| 5 | Guida al ricamo | | |

Panoramica menu selezione Ricamo



- | | | | |
|---|--------------------------------|---|---------------------|
| 1 | Selezione del motivo di ricamo | 3 | Informazione colori |
| 2 | Modifica motivo di ricamo | 4 | Ricamo |

12.4 Informazioni per il ricamo

Filo superiore

La qualità del filo per ricamo (prodotto di marca) è molto importante, altrimenti la qualità del ricamo può risentirne a causa di irregolarità e rottura del filo.

L'aspetto del ricamo acquista più profondità, se il filo superiore è un filo lucido da ricamo. In commercio si trovano diverse marche, che offrono una vasta scelta di fili e di colori.

- Il filo di poliestere lucido è resistente, ad alta tenuta e mantiene il colore - adatto per qualsiasi tipo di ricamo.
- La viscosa è una fibra naturale, lucida e setosa - adatta a tutti i ricami che non sono sottoposti a lavaggi con candeggina ad alte temperature ed altre prove di resistenza.
- Filo brillante leggero/medio-pesante - adatto per creare effetti speciali nel ricamo.
- Per il ricamo con fili metallici è consigliabile disattivare il tagliafilo automatico e di evitare l'uso degli altri tagliafilo per non consumare i coltelli.

- Per lavorazioni con fili metallizzati si consiglia di ridurre la velocità e la tensione del filo superiore.



Filo inferiore

Nel ricamo il filo inferiore è quasi sempre bianco o nero. Se il rovescio ed il diritto del ricamo devono essere uguali, si consiglia di usare il filo inferiore della stessa tonalità del filo superiore.

- Bobbin Fill è un filo di poliestere particolarmente morbido e sottile, molto adatto come filo inferiore. Questo speciale filo inferiore garantisce la tensione regolare e l'ottimale annodamento del filo superiore ed inferiore.
- Filati per rammendo e ricamo sono filati sottili di cotone mercerizzato, adatti per il ricamo su tessuti di cotone.



Scelta del formato del file di ricamo

Per rendere leggibili i disegni di ricamo dalla macchina da ricamo BERNINA, i motivi devono essere creati con il software per ricamo BERNINA ed esportati come file .EXP. Oltre al file di ricamo vero e proprio, vengono generati anche un file .BMP e un file .INF. Il file .BMP fornisce un'anteprima del motivo di ricamo ed il file .INF contiene informazioni sui colori dei fili. **Nota:** Se manca il file .INF, il motivo di ricamo non verrà visualizzato con i colori corretti, ma solo con i colori standard. In tal caso, i colori del ricamo possono essere inseriti manualmente nella panoramica dei colori della macchina.

Inoltre, i seguenti formati di ricamo possono essere letti dalla macchina: .PES, .PEC, .XXX, .PCS, .JEF e .DST. BERNINA International AG non garantisce che un motivo di ricamo sarà letto e ricamato correttamente, se non è stato creato o convertito con uno dei software per ricamo BERNINA.

Motivi semplici, composti da relativamente pochi punti sono indicati per stoffe leggere. Motivi più complessi e coprenti, p.es. motivi composti da tanti colori e punti con diverse angolazioni, sono generalmente più adatti a tessuti più sostenuti.

Prova di ricamo

Eeguire la prova di ricamo sempre su un ritaglio della stoffa originale e con lo stabilizzatore che si intende usare per il progetto di ricamo. Fare la prova di ricamo sempre con lo gli stessi colori, lo stesso filo ed ago che si intende utilizzare per il progetto definitivo.

Dimensione del motivo di ricamo

I ricami possono essere ingranditi o diminuiti nella macchina per ricamo oppure al PC con il software per ricamo (accessorio opzionale). Modifiche dei ricami entro il limite del +/- 20 % garantiscono i risultati migliori.

Ricamare motivi provenienti da terzi parti

BERNINA consiglia di caricare disegni di qualsiasi formato tramite il programma gratuito «ART-Link» sulla macchina o sulla chiavetta USB. «ART-Link» garantisce che il motivo viene letto e ricamato correttamente. Scaricare gratuitamente dal sito www.bernina.com il software «ART-Link».

Punti stabilizzanti

I punti stabilizzanti creano la base per il ricamo, stabilizzano la stoffa ed evitano, che la stoffa si deformi durante il ricamo; i punti stabilizzanti impediscono inoltre, che il punti del ricamo affandano nelle stoffe a pelo alto o nelle maglie.

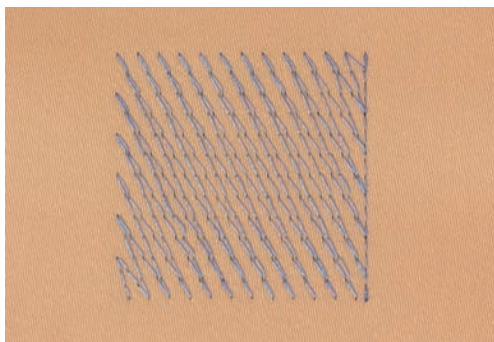

Punto satin

Il punto satin è formato da uno zigzag molto fitto e coprente. Il punto satin è ideale per creare forme sottili e piccole, mentre non è adatto per riempire aree estese, perché i punti satin lunghi sarebbero troppo lenti per coprire bene la stoffa. Punti troppo lunghi rischiano inoltre di rimanere agganciati e di danneggiare il ricamo.

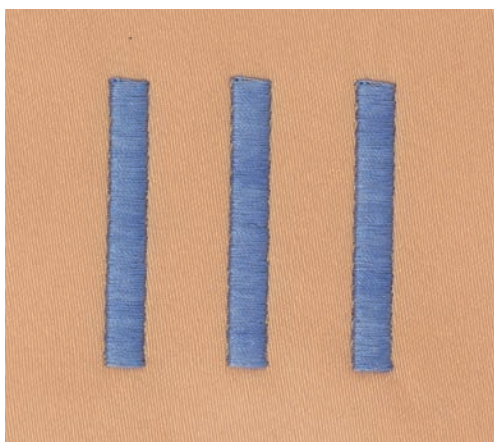

Punto step

La macchina cuce a punto diritto, formando delle file molto fitte e creando un ricamo coprente.

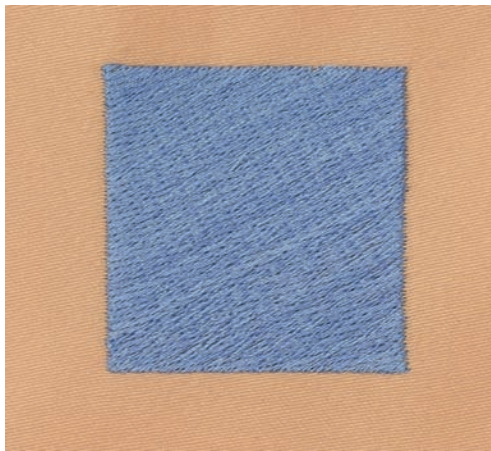

Punti di connessione

Punti lunghi, necessari per arrivare da una sezione del ricamo all'altra. La macchina esegue alcuni punti di fermatura, prima e dopo ogni punto di connessione. La macchina taglia i punti di connessione automaticamente.

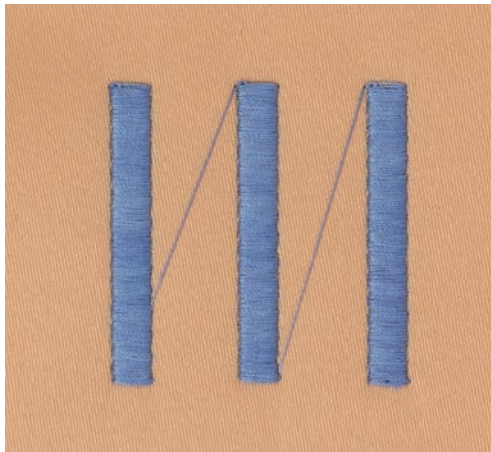

13 Preparazione al ricamo

13.1 Collegare il modulo per ricamo

ATTENZIONE

Trasportare il modulo per ricamo

Possibili danni al collegamento tra macchina e modulo di ricamo.

- > Prima del trasporto scollegare il modulo per ricamo dalla macchina.

Presupposizione:

- Il piano supplementare non deve essere montato.
- > La macchina ed il modulo per ricamo devono stare su una superficie stabile e piana.
- > Accertarsi, che il braccio del modulo si possa muovere liberamente.
- > Inserire il modulo per ricamo con cautela da sinistra verso destra nella presa della macchina (1) e nel guida a binario (2).

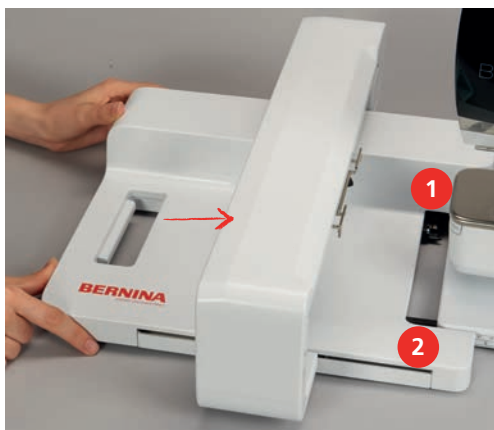

13.2 Rimuovere il modulo per ricamo

- > Premere il pulsante di rilascio (1) sulla maniglia del modulo per ricamo, tenerlo premuto e rimuovere il modulo per ricamo tirandolo con cautela verso sinistra.



13.3 Preparare la macchina

Abbassare le griffe del trasporto

- > Premere il pulsante «Griffe del trasporto alzate/abbassate» per abbassare le griffe del trasporto.



- > Montare la placca ago CutWork/Punto diritto.
- > Montare l'ago.
- > Montare il piedino per ricamo.

Selezionare un ricamo

Tutti i motivi possono essere ricamati così come sono, ma possono essere anche modificati con le funzioni che offre la macchina. Tutti i ricami sono elencati alla fine del manuale. Inoltre possono essere caricati ricami provenienti dalla memoria personale o dalla chiavetta USB BERNINA (accessorio opzionale).

- > Premere la casella «Home».



- > Premere la casella «Modalità ricamo».
- > Selezionare un alfabeto, motivo di ricamo o un ricamo personale da una delle cartelle.

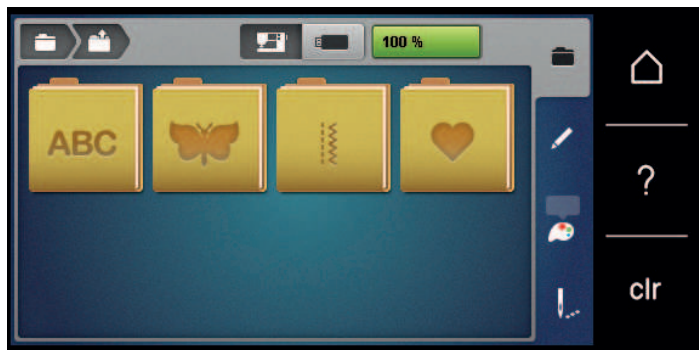

13.4 Piedino per ricamo

Montare il piedino per ricamo

- > Alzare l'ago.
- > Alzare il piedino.
- > Spegner la macchina e scollegarla dalla rete elettrica.
- > Alzare la leva di fissaggio (1).

- > Rimuovere il piedino (2).



- > Inserire il piedino per ricamo da sotto sul cono di fissaggio.
- > Abbassare la leva di fissaggio.



Selezionare il piedino per ricamo sull'interfaccia utente

Dopo aver montato il piedino per ricamo corrispondente (piedino per ricamo n. 26, accessorio standard in dotazione) si può selezionare il piedino e memorizzarlo nella macchina. La macchina mostra anche altri piedini alternativi, che sono adatti per il motivo di ricamo selezionato.

- > Accendere la macchina.
- > Selezionare un ricamo.
- > Premere la casella «Indicazione/Selezione del piedino».
- > Selezionare il piedino montato.



13.5 Ago e la placca ago

Montare l'ago per ricamo



La cruna degli aghi per ricamo del tipo 130/705 H-SUK è più grande e leggermente smussata. Previene il logoramento dei filati per ricamo di rayon o cotone durante il ricamo. A seconda dello spessore del filo scegliere aghi n. 70-SUK - n. 90-SUK.

- > Alzare l'ago.
- > Spegnerla la macchina e scollegarla dalla rete elettrica.
- > Rimuovere il piedino montato.
- > Allentare la vite del morsetto dell'ago manualmente.



- > Estrarre l'ago.
- > Tenere l'ago nuovo con la parte piatta rivolta indietro.
- > Inserire l'ago e spingerlo in alto fino all'arresto.
- > Stringere la vite del morsetto dell'ago manualmente.

Selezionare l'ago per ricamo sull'interfaccia utente

Dopo la sostituzione dell'ago si può controllare se l'ago è adatto alla placca selezionata.



- > Premere la casella «Selezione placca ago/Selezione ago».
- > Selezionare l'ago montato.



- Se la placca selezionata è adatta all'ago, si può iniziare a ricamare.
- Se la placca selezionata non è adatta all'ago, l'avvio della macchina viene bloccato automaticamente.

Selezionare il tipo e lo spessore dell'ago

Funzione di promemoria: Per assicurarsi che si perda nessuna informazione, anche il tipo e lo spessore dell'ago possono essere memorizzati nella macchina. Tipo e spessore dell'ago memorizzati sono sempre controllabili.



- > Premere la casella «Selezione placca ago/Selezione ago».

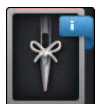

- > Premere la casella «Tipo/Spessore dell'ago».
- > Selezionare il tipo (1) dell'ago attualmente montato.
- > Selezionare lo spessore (2) dell'ago attualmente montato.



Montare la placca ago

La placca ago CutWork/Punto diritto (accessorio opzionale) si contraddistingue per il foro dell'ago piccolo. Il foro piccolo ottimizza l'annodamento del filo superiore ed inferiore. Ciò garantisce una bella formazione del punto diritto con macchine a zigzag 9.0 mm.

- > Premere il pulsante «Griffe del trasporto alzate/abbassate» per abbassare le griffe del trasporto.



- > Spegner la macchina e scollegarla dalla rete elettrica.
- > Rimuovere l'ago.
- > Rimuovere il piedino.
- > Premere sulla marcatura nell'angolo destro posteriore della placca, finché la placca si alza.



- > Rimuovere la placca ago.
- > Posizionare le aperture della placca ago (CutWork/Punto diritto, accessorio standard) sopra gli appositi perni di fissaggio e premere, finché la placca si innesta.

Selezionare la placca sull'interfaccia utente

Dopo la sostituzione della placca ago si può controllare se la placca è adatta all'ago selezionato.



- > Premere la casella «Selezione placca ago/Selezione ago».

- > Selezionare la placca ago CutWork/Punto diritto (accessorio opzionale).



Estrarre il filo inferiore

Per l'estrazione del filo inferiore la macchina deve essere pronta per il ricamo. Estrarre il filo inferiore in un solo passaggio per l'annodamento manuale. I punti di fermatura possono essere disattivati, se non sono desiderati.



- > Tenere fermo il filo superiore.
- > Premere il pulsante «Ago alto/basso».
 - Il filo inferiore viene estratto automaticamente.

13.6 Telaio

Panoramica Selezione del telaio

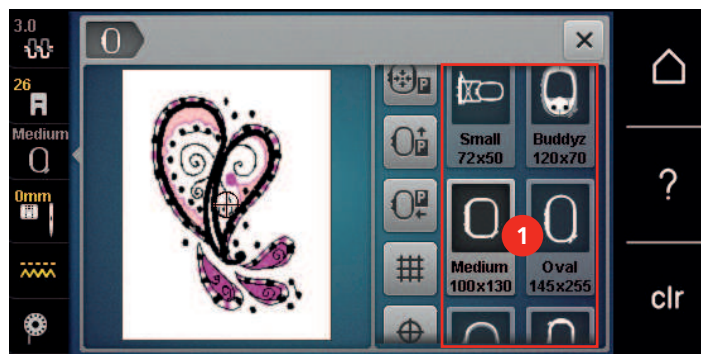

- 1 Selezione del telaio

Selezionare il telaio

Si ottiene risultati ottimali, scegliendo il telaio più piccolo possibile per il motivo selezionato.

Il motivo di ricamo ha una dimensione predefinita che viene visualizzata.

Presupposizione:

- Il ricamo è selezionato.



- > Premere la casella «Selezionare il telaio».
 - La macchina seleziona automaticamente il telaio ottimale per la dimensione del motivo di ricamo. Se il telaio preimpostato non è disponibile, si può selezionare un altro telaio. Se viene utilizzato un telaio diverso da quello selezionato, la macchina considera il telaio montato attivato e adatta l'area di ricamo di conseguenza.
- > Selezionare il telaio desiderato.

Stabilizzatore da strappare

Lo stabilizzatore rinforza il progetto di ricamo. Lo stabilizzatore da strappare è adatto per tessuti e materiali non elasticizzati. E' possibile utilizzare 1 – 2 strati del materiale. Stabilizzatori sono disponibili in vari spessori. Sotto superfici ricamate più grandi lo stabilizzatore rimane incluso tra i punti e la stoffa. Fissare lo stabilizzatore con l'apposito spray adesivo sul rovescio della stoffa. Al termine del ricamo strappare con cautela lo stabilizzatore in eccesso.

Stabilizzatore da tagliare

Lo stabilizzatore rinforza il progetto di ricamo. Lo stabilizzatore da tagliare è adatto per tutti i materiali elasticizzati. E' possibile utilizzare 1 – 2 strati del materiale. Stabilizzatori sono disponibili in vari spessori. Sotto superfici ricamate più grandi lo stabilizzatore rimane incluso tra i punti e la stoffa. Fissare lo stabilizzatore con l'apposito spray adesivo sul rovescio della stoffa. Al termine del ricamo tagliare con cautela lo stabilizzatore in eccesso.

Utilizzare dello spray adesivo

L'uso dello spray adesivo è consigliato per tutti i tessuti elasticizzati e per maglieria. Lo spray impedisce lo spostamento e la deformazione della stoffa. Lo spray adesivo permette il perfetto posizionamento di applicazioni. Lo spray adesivo non deve essere utilizzato vicino alla macchina per evitare di sporcarla.

- > Spruzzare sullo stabilizzatore una quantità non eccessiva di spray adesivo da una distanza di 25 cm - 30 cm (9 – 12 inch).
- > Stendere la stoffa sullo stabilizzatore adesivato, evitando la formazione di pieghe, e premere per fare aderire la stoffa sullo stabilizzatore.
- > Fissare parti piccoli come tasche, colletti ecc. sullo stabilizzatore.
- > Per evitare che il telaio lasci segni sul materiale, p.es. su spugna, pile, pelle scamosciata, non intelaiare la stoffa, ma spruzzare lo spray sullo stabilizzatore intelaiato.
- > Incollare la stoffa da ricamare sullo stabilizzatore.
- > Eliminare eventuali residui di colla prima di avviare la macchina.

Spray inamidante

Lo spray inamidante può dare più sostegno a stoffe leggere di tessitura rada. Rinforzare la stoffa sempre con uno stabilizzatore.

- > Spruzzare l'amido sulla stoffa da ricamare.
- > Lasciare la stoffa asciugare bene - eventualmente accelerare l'asciugatura con il ferro da stiro.

Stabilizzatore termoadesivo

Stabilizzatori termoadesivi sono disponibili in vari spessori. Si consiglia di utilizzare uno stabilizzatore termoadesivo che si stacca facilmente dalla stoffa. Stabilizzatori termoadesivi sono adatti per tutte le stoffe elasticizzate che si deformano facilmente, p.es. maglia o jersey.

- > Stirare lo stabilizzatore sul rovescio della stoffa.

Stabilizzatore autoadesivo

Stabilizzatori autoadesivi sono adatti per stoffe come jersey e seta e materiali che non possono essere intelaiati.

- > Intelaiare lo stabilizzatore con la carta protettiva rivolta in alto.
- > Incidere la carta protettiva con un oggetto appuntito (forbici da ricamo, spillo) per rimuovere la carta protettiva all'interno del telaio.
- > Porre la stoffa sull'adesivo e premere per incollarla.
- > Eliminare eventuali residui di colla prima di avviare la macchina.

Stabilizzatore idrosolubile



Per ricamare pizzi e macramé tendere nel telaio 1 - 3 strati di stabilizzatore idrosolubile. Dato che il motivo non viene ricamato su un sostegno di stoffa, rimane dopo il lavaggio solo il ricamo composto da fili. I singoli segmenti del ricamo devono essere collegati da punti corti, altrimenti il ricamo rischia di disfarsi dopo il lavaggio.

Al termine del ricamo eliminare lo stabilizzatore, sciogliendolo nell'acqua. Lo stabilizzatore protegge spugna ed altre stoffe a pelo alto. Impedisce che i punti affondano nella stoffa e che singoli fili del materiale spuntano tra i punti del ricamo. Inoltre, uno strato di stabilizzatore idrosolubile può essere messo sulla superficie e fissato con l'imbastitura.

- > Appoggiare la pellicola sul diritto della stoffa.
- > Intelaiare tutti gli strati insieme.
- > Eventualmente fissare la pellicola idrosolubile con lo spray adesivo.
- > Rinforzare stoffe a pelo alto anche sul rovescio con uno stabilizzatore adatto. Sciacquare il ricamo finito in acqua tiepida e stenderlo su una superficie piana.
- > Sciacquare il ricamo in acqua tiepida e stenderlo su una superficie piana.

Preparare il telaio

Il telaio è composto da una parte esterna ed una parte interna. Ogni telaio dispone della sua mascherina di plastica. L'area di ricamo è suddivisa in quadrati di 1 cm (0.39 inch). Alle estremità ed al centro delle linee centrali si trovano dei piccoli fori, che permettono di passare le marcature sulla stoffa. Le marcature desiderate possono essere segnate sulla stoffa.

- > Marcare sulla stoffa il centro del ricamo con una penna idrosolubile.

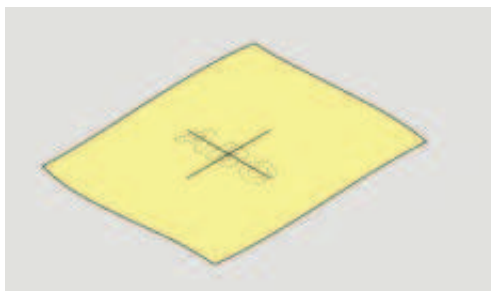

- > Allentare la vite del telaio esterno.
- > Rimuovere il telaio interno.
- > Accertarsi che le marcature a freccia delle due parti del telaio combaciano.
- > Montare i gancetti, che reggono la mascherina di plastica nel telaio.
- > Inserire la mascherina nel telaio interno, in modo che la scritta BERNINA si trovi davanti, vicino alla frecce.

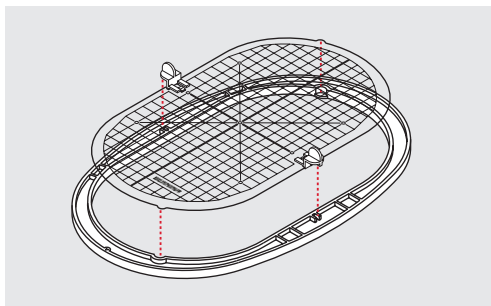

- > Porre la stoffa sotto il telaio interno.
- > Fare combaciare il centro del ricamo con il centro della mascherina.

- > Posizionare la stoffa ed il telaio interno sopra il telaio esterno. Le frecce delle due parti del telaio devono combaciare.

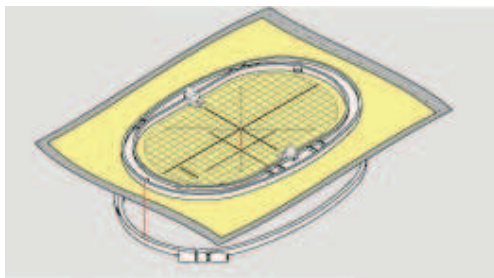

- > Inserire il telaio interno nel telaio esterno senza spostare la stoffa.
- > Tendere la stoffa nel telaio.
- > Stringere la vite.
- > Rimuovere la mascherina dal telaio, afferrandola dai gancetti di plastica.

Montare il telaio

- > Alzare l'ago.
- > Alzare il piedino.
- > Tenere il telaio selezionato con il diritto del tessuto rivolto in alto ed il fissaggio verso sinistra.
- > Posizionare il telaio sotto il piedino.
- > Premere i due pulsanti (1) del fissaggio del telaio.
- > Posizionare il telaio (2) sopra il fissaggio.
- > Premere per abbassare il telaio finché si innesta.
- > Rilasciare i pulsanti (1).

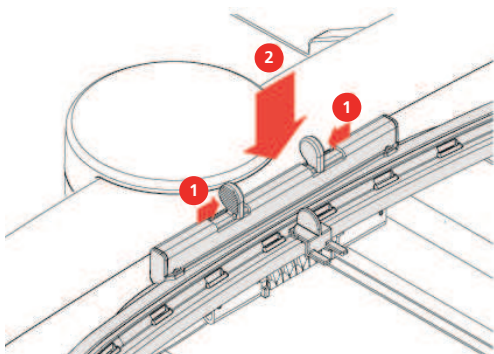

- > Stringere i due pulsanti del telaio per rimuovere il telaio.
- > Rimuovere il telaio.

Panoramica delle funzioni di ricamo



- | | | | |
|---|--|---|--|
| 1 | Centrare il telaio/ago | 4 | Reticolato attivo/disattivato |
| 2 | Spostare il telaio indietro | 5 | Centro del ricamo |
| 3 | Spostare il braccio di ricamo per la modalità cucito | 6 | Posizionamento virtuale (visibile tramite scorrimento) |

Centrare il telaio/ago

Lo spostamento del telaio facilita l'infilatura del filo superiore, se l'ago si trova vicino al telaio.



- > Premere la casella «Indicazione/Selezione» del telaio.



- > Premere la casella «Centrare il telaio/ago».
- > Infilare il filo superiore.



- > Premere il pulsante «Start/Stop» per riportare il telaio alla posizione precedente.

Spostare il telaio indietro

Per facilitare la sostituzione della spolina del filo inferiore si consiglia di spostare il telaio indietro, prima di estrarre la spolina. Lo sportello del crochet si lascia aprire più facilmente.



- > Premere la casella «Indicazione/Selezione del telaio».

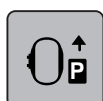

- > Premere la casella «Spostare il telaio indietro».
- > Infilare il filo inferiore (vedi a pagina 50).



- > Premere il pulsante «Start/Stop» per riportare il telaio alla posizione precedente. Eventualmente tendere il filo superiore.

Spostare il braccio di ricamo per la modalità cucito

Il braccio del modulo per ricamo può essere spostato in modo, che anche con il modulo collegato è possibile cucire.



- > Premere la casella «Indicazione/Selezione» del telaio.
- > Rimuovere il telaio.



> Premere la «Spostare il braccio di ricamo per la modalità cucito».



> Premere la casella «Home».



> Premere la casella «Modalità cucito».

Reticolato attivo/disattivato

L'attivazione del centro del telaio e del reticolato facilita il posizionamento del ricamo.



> Premere la casella «Indicazione/Selezione del telaio».

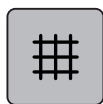

> Premere la casella «Reticolato attivato/disattivato» per visualizzare il centro del telaio sul display della macchina.

> Premere nuovamente la casella «Reticolato attivato/disattivato» per visualizzare il reticolato.

> Premere la casella «Reticolato attivato/disattivato» per disattivare il centro del telaio e il reticolato.

Selezionare il centro del motivo

Il telaio viene posizionato in modo, che l'ago si trova direttamente al centro del motivo di ricamo.



> Premere la casella «Indicazione/Selezione del telaio».



> Premere la casella «Centro del telaio», per posizionare il telaio in modo, che l'ago si trova direttamente al centro del motivo di ricamo.

> Premere nuovamente la casella «Centro del telaio», per posizionare il telaio in modo che l'ago si trovi direttamente all'inizio del motivo di ricamo.

Posizionamento virtuale del telaio

Dopo uno spostamento del ricamo il telaio si muove automaticamente sulla nuova posizione. La casella «Posizionamento virtuale» è attivata automaticamente e incorniciata in giallo, se un telaio è montato.

Presupposizione:

- Il telaio è montato.



> Premere la casella «Indicazione/Selezione del telaio».



> Premere la casella «Posizionamento virtuale» per disattivare lo spostamento automatico del telaio, se la posizione del ricamo viene cambiata.

> Premere nuovamente la casella «Posizionamento virtuale», per riattivare lo spostamento automatico del telaio, se la posizione del ricamo cambia.

15 Ricamo creativo

15.1 Panoramica Ricamo



- | | | | |
|---|--|---|--------------------|
| 1 | Durata del ricamo/Dimensione del ricamo in mm o inch | 5 | Area del ricamo |
| 2 | Ingrandire, ridurre e spostare la visualizzazione del ricamo | 6 | Dialogoi |
| 3 | Annullare impostazioni | 7 | Livelli del ricamo |
| 4 | Ripristinare impostazioni | | |

15.2 Selezionare un motivo di ricamo e sostituirlo



- > Premere la casella «Selezionare».



- > Premere la casella «Caricare il ricamo».
- > Selezionare un nuovo motivo di ricamo.

15.3 Controllare la durata e la dimensione del ricamo

Nel menu «Modificare» sono indicati in basso a destra (1) la durata del ricamo in minuti e la larghezza e la lunghezza del ricamo in millimetri o inch.

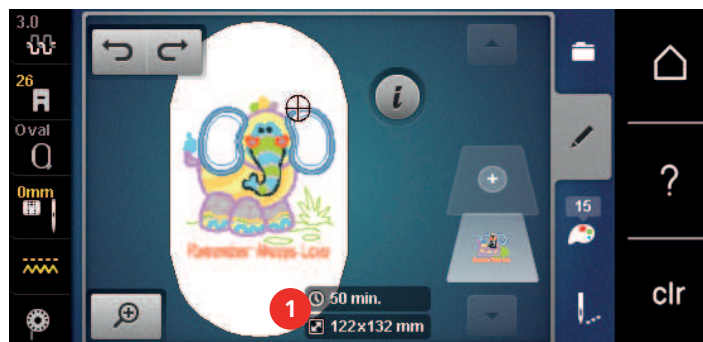

15.4 Regolare la velocità

Il cursore permette la regolazione graduale della velocità del cucito.

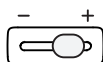

- > Spostare il cursore verso sinistra per ridurre la velocità di cucito.
- > Spostare il cursore verso destra per aumentare la velocità di cucito.

15.5 Modificare il ricamo

Panoramica delle modifiche



- | | | | |
|---|---|----|--|
| 1 | Diminuire l'immagine | 10 | Effetto specchio verticale |
| 2 | Ingrandire l'immagine | 11 | Duplicare |
| 3 | Spostare l'immagine | 12 | Ricamo infinito (bordure) |
| 4 | Spostare il motivo di ricamo | 13 | Cancellare (visibile tramite scorrimento funzioni) |
| 5 | Spostare il motivo di ricamo | 14 | Check dimensione del ricamo (visibile tramite scorrimento funzioni) |
| 6 | Ruotare il disegno | 15 | Inarcare/curvare il testo (solo se è selezionato un alfabeto, visibile tramite scorrimento funzioni) |
| 7 | Modificare la dimensione | 16 | Raggruppare (visibile tramite scorrimento funzioni) |
| 8 | Posizionamento con punti di riferimento | 17 | Modificare la sequenza della combinazione di ricami (visibile tramite scorrimento) |
| 9 | Effetto specchio orizzontale | 18 | Modificare il tipo/la densità dei punti (visibile tramite scorrimento) |

Ingrandire la visualizzazione del ricamo

L'immagine del ricamo può essere ingrandito. La visualizzazione del ricamo può essere modificata, con o senza cambiamento della posizione del ricamo.

- > Selezionare un ricamo.
- > Premere la casella «Ingrandire l'immagine» per modificare l'immagine del ricamo.
- > Premere la casella «Ingrandire l'immagine» 1 – 4 volte per ingrandire ogni volta la visualizzazione di un passo.
- > Premere la casella «Diminuire l'immagine» 1 – 5 volte per ritornare nella modalità Modifica.

Visualizzazione del ricamo

L'immagine del ricamo può essere diminuita. La visualizzazione del ricamo può essere modificata, con o senza cambiamento della posizione del ricamo.



- > Selezionare un ricamo.
- > Premere la casella «Ingrandire l'immagine» per ingrandire l'immagine del ricamo.



- > Premere la casella «Diminuire l'immagine» 1 – 4 volte per ridurre l'immagine ingrandito del ricamo di un passo.

Spostare la visualizzazione del ricamo

L'immagine del ricamo può essere spostato. La visualizzazione del ricamo può essere modificata, anche senza cambiare la posizione del ricamo.



- > Selezionare il ricamo.
- > Premere la casella «Ingrandire l'immagine» per attivare la casella «Spostare l'immagine».



- > Premere la casella «Spostare l'immagine».
 - La casella diventa grigia.
- > Modificare la visualizzazione con lo stilo/il dito.
 - La posizione del ricamo non cambia.



- > Premere la casella «Diminuire l'immagine» per ritornare alla modalità Modifica.

Spostare il ricamo con la visualizzazione ingrandita

L'immagine del ricamo può essere spostato. La visualizzazione del ricamo può essere modificata, con o senza cambiamento della posizione del ricamo.



- > Selezionare il ricamo.
- > Premere la casella «Ingrandire l'immagine» per attivare la casella «Spostare l'immagine».



- > Premere la casella «Spostare l'immagine».
- > Spostare l'immagine del ricamo con lo stilo touchscreen/il dito.
 - Anche sul display cambia la posizione del ricamo.



- > Premere la casella «Diminuire l'immagine» per ritornare alla modalità Modifica.

Spostare il ricamo



- > Selezionare un ricamo.
- > Premere la casella «i».

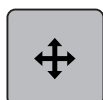

- > Premere la casella «Spostare l'immagine».
- > Girare la «manopola multifunzione superiore» per spostare il ricamo orizzontalmente a passi di 1/10 mm.
- > Girare la «manopola multifunzione inferiore» per spostare il ricamo orizzontalmente a passi di 1/10 mm. oppure

- > Premere il ricamo e spostarlo tenendolo premuto.
 - Lo spostamento viene indicato nella casella gialla.



- > Premere la casella «Centro».
 - Il ricamo ritorna al centro del telaio.

Ruotare il disegno



- > Selezionare il ricamo.
- > Premere la casella «i».

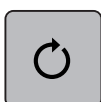

- > Premere la casella «Ruotare il ricamo».
- > Girare la «manopola multifunzioni superiore» o la «manopola multifunzioni superiore» verso destra per ruotare il ricamo in senso orario.
- > Girare la «manopola multifunzioni superiore» o la «manopola multifunzioni inferiore» verso sinistra, per ruotare il ricamo in senso antiorario.



- > Premere la casella «Ruotare il ricamo di +90°» per ruotare il motivo a passi di 90°.

Cambiare la dimensione proporzionalmente

Se la cornice della casella «Mantenere proporzioni» è bianca, il ricamo viene modificato proporzionalmente.



- > Selezionare un ricamo.
- > Premere la casella «i».



- > Premere la casella «Modificare la dimensione del ricamo».
- > Girare la «Manopola multifunzione superiore/inferiore» verso destra per ingrandire il ricamo proporzionalmente.

- > Girare la «Manopola multifunzione superiore/inferiore» verso sinistra per ridurre il ricamo proporzionalmente.



Modificare la dimensione del ricamo non proporzionalmente

Se la cornice della casella «Mantenere proporzioni» **non** è bianca, la modifica del motivo non sarà proporzionale.

- > Selezionare un ricamo.
- > Premere la casella «i».



- > Premere la casella «Modificare la dimensione del ricamo» per modificare la larghezza indipendentemente dall'altezza e viceversa.



- > Premere la casella «Mantenere proporzioni».
- > Girare la «manopola multifunzione superiore» per modificare la larghezza del motivo di ricamo (modifica orizzontale).
- > Girare la «manopola multifunzione inferiore» per modificare la lunghezza del motivo di ricamo (modifica verticale).
 - Il motivo di ricamo **non** viene ingrandito o diminuito proporzionalmente.

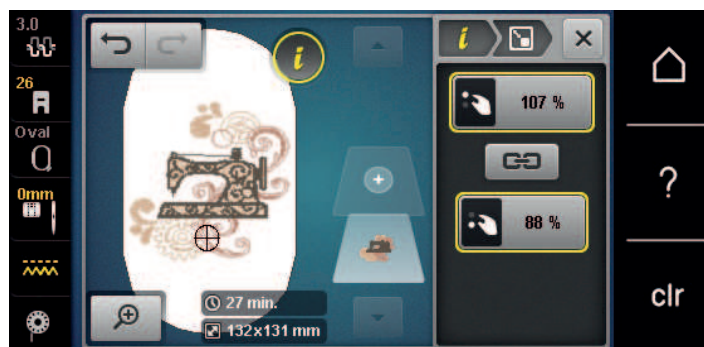

Effetto specchio

I motivi di ricamo possono essere specchiati verticalmente e orizzontalmente.

- > Selezionare un ricamo.
- > Premere la casella «i».



- > Premere la casella «Effetto specchio orizzontale» per specchiare il ricamo orizzontalmente.



- > Premere la casella «Effetto specchio verticale» per specchiare il ricamo verticalmente.

Inarcare/curvare il testo

Per creare testi a forma di arco.



- > Creare un testo.
- > Premere la casella «i».



- > Premere la casella «Testo curvato».
- > Girare la «manopola multifunzioni superiore» per modificare la distanza tra le lettere a passi millimetrici.
- > Girare la «manopola multifunzioni inferiore» a sinistra o a destra. La scritta forma una curva concava o convessa.

Cambiare il tipo di punto

Punti satin sono troppo lunghi possono essere trasformati in punti step.



- > Selezionare un ricamo.
- > Premere la casella «i».



- > Premere la casella «Cambiare il tipo di punto».
- > Premere il simbolo dell'interruttore nella parte superiore del display (1) per selezionare il punto step.
- > Impostare la lunghezza del punto desiderata (2) con le caselle «-» o «+».



Modificare la densità del ricamo

Se i punti satin sono troppo fitti, si può regoòare la densità dei punti.



- > Selezionare un motivo di ricamo.
- > Premere la casella «i».



- > Premere la casella «Cambiare il tipo di punto».

- > Impostare la densità del punto (1) desiderata con le caselle «-» o «+».



Controllare la dimensione e la posizione del ricamo

La funzione permette di controllare se la dimensione del ricamo è adatta alla posizione prevista sulla stoffa. Punti che si trovano al di fuori del telaio non sono considerati.

- > Selezionare un ricamo.
- > Premere la casella «i».

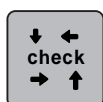

- > Premere la casella «Check dimensione del ricamo».
 - Il telaio si sposta finché l'ago si trova sulla posizione, che è indicata sul display.
- > Premere la casella «Angolo sinistro superiore» per selezionare l'angolo sinistro in alto.
 - Il telaio si sposta finché l'ago si trova sulla posizione, che è indicata sul display.
- > Premere la casella «Angolo destro superiore» per selezionare l'angolo destro in alto.
 - Il telaio si sposta finché l'ago si trova sulla posizione, che è indicata sul display.
- > Premere la casella «Angolo destro superiore» per selezionare l'angolo destro in alto.
 - Il telaio si sposta finché l'ago si trova sulla posizione, che è indicata sul display.
- > Premere la casella «Angolo destro inferiore» per selezionare l'angolo destro in basso.
 - Il telaio si sposta finché l'ago si trova sulla posizione, che è indicata sul display. Se il ricamo non è posizionato correttamente, si può cambiare la posizione con le «Manopole multifunzioni superiore/inferiore» e controllare le posizioni nuovamente.



- > Premere la casella «Centro del ricamo» per posizionare l'ago al centro del motivo di ricamo.
- > Girare la «manopola multifunzioni superiore» per spostare il ricamo orizzontalmente.
- > Girare la «manopola multifunzioni inferiore» per spostare il ricamo verticalmente.

Ricamo infinito (bordure)

Per ricamare bordure si consiglia l'uso del telaio «Mega-Hoop» (accessorio opzionale). Questo telaio richiede meno spostamenti del progetto. Si consiglia inoltre, di tracciare delle linee ausiliari sulla stoffa e di utilizzare le mascherine di plastica. Le linee ausiliari devono essere parallele alle linee della mascherina. Nel seguente esempio, viene utilizzato il «telaio Oval Hoop», che fa parte degli accessori standard per il ricamo.

- > Selezionare un ricamo.
- > Premere la casella «i».



- > Premere la casella «Ricamo infinito».
 - Il programma moltiplica il motivo, calcolando la quantità adatta alla dimensione del telaio selezionato.
 - Il programma inserisce i punti di riferimento che sono necessari per lo spostamento del telaio.

- > Se necessario, inserire con le frecce (1) ulteriori punti di riferimento.
- > Ruotare la «manopola multifunzione superiore» oppure
- > premere le caselle «-/+» (2) per impostare la quantità dei motivi.
- > Ruotare la «manopola multifunzione inferiore» oppure
- > Premere le caselle «-/+» (3) per impostare la distanza tra i motivi di ricamo.



- > Premere la casella «Adattamento al telaio» (4) per adattare la dimensione dei disegni in modo da farli entrare tutti nel telaio.



- > Premere la casella «Confermare».



- > Premere la casella «i».



- > Premere la casella «Ricamo».



- > Premere il pulsante «Start/Stop» per eseguire la prima parte della bordura.
 - Il ricamo deve essere completato.

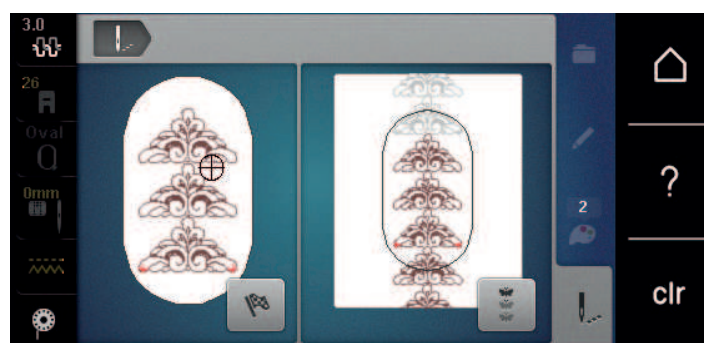



- > Premere la casella «Ricamo infinito» se la macchina ha ricamato i punti di riferimento.
 - Un'animazione indica, che la stoffa deve essere spostata.

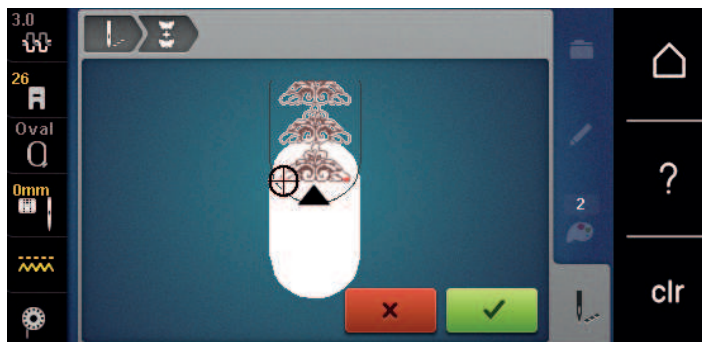

- > Rimuovere il telaio e spostare la stoffa in modo che i punti di riferimenti ricamati si trovano nella parte superiore del telaio ad una distanza di almeno 3 cm (1.18 inch) dal bordo superiore del telaio.
- > Montare il telaio.



- > Premere la casella «Confermare».
 - Il telaio si sposta automaticamente vicino al punto di riferimento.
 - La casella «AUTO» è attivata e il telaio si sposta automaticamente vicino all'ultimo punto di riferimento.
- > Impostare con le frecce su quale lato del ricamo finito deve essere posizionato il punto di riferimento successivo.
- > Girare la «manopola multifunzione superiore» o la «manopola multifunzione inferiore» per posizionare il telaio con precisione.

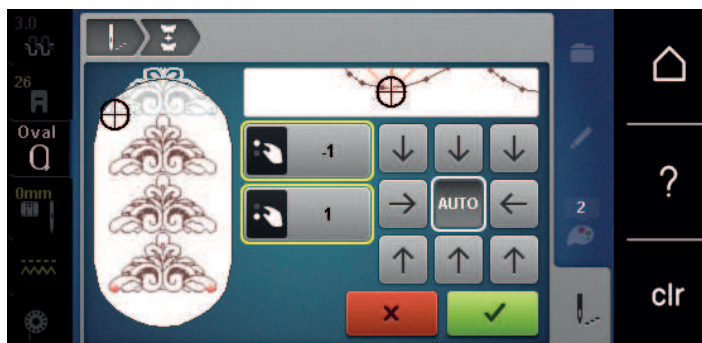

- > Premere la casella «Confermare».



- > Premere il pulsante «Start/Stop» per continuare a ricamare.
- > Ripetere il procedimento fino a raggiungere la lunghezza desiderata.

Duplicare il ricamo

Il ricamo attivato viene raddoppiato.



- > Selezionare un ricamo.
- > Premere la casella «i».



- > Premere la casella «Duplicare».

Cancellare il motivo

La funzione cancella il ricamo attivato.

- > Selezionare un ricamo.
- > Premere la casella «i».



- > Premere la casella «Cancellare».

Modificare la sequenza della combinazione di ricami

La sequenza dei ricami all'interno di una combinazione è modificabile.

Presupposizione:

- La combinazione è stata creata o il motivo non è raggruppato.

- > Selezionare il motivo di ricamo che si desidera spostare.
- > Premere la casella «i».



- > Premere la casella «Nuova sequenza».



- > Premere la casella «Scorrimento in alto» per spostare il ricamo desiderato più in alto all'interno della combinazione.



- > Premere la casella «Scorrimento in basso» per spostare il ricamo desiderato più in basso all'interno della combinazione.

Annullare impostazioni

Tutte le impostazioni possono essere annullate e ripristinate passo per passo.

Presupposizione:

- Un motivo è stato selezionato e le modifiche sono state fatte.



- > Premere la casella «Annulla» per annullare l'ultima impostazione.
- > Premere la casella «Annulla» ripetutamente, per annullare le ultime modifiche nello stesso ordine in cui sono state fatte.



- > Premere la casella «Ripristina» per ripristinare l'ultima impostazione.
- > Premere la casella «Ripristina» ripetutamente, per ripristinare le ultime modifiche nello stesso ordine in cui sono state fatte.

Raggruppare

Motivi di ricamo possono essere aggiunti a un gruppo o rimossi dal gruppo. I ricami raggruppati possono essere trattati come un unico motivo di ricamo.

L'ordine dei ricami nel gruppo può essere modificato (vedi a pagina 167).

Se un ricamo è stato separato - ovvero suddiviso nei suoi vari colori ed elementi - i colori non possono più essere uniti, se il ricamo viene nuovamente raggruppato. Per applicare la funzione con gli alfabeti è necessario impostare la lunghezza dei punti di collegamento a 1 nel programma Setup. Ciò permette di separare le lettere.

- > Creare una combinazione di ricami.
- > Selezionare un motivo (1) della combinazione.



- > Premere la casella «i».

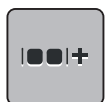

- > Premere la casella «Raggruppare».

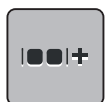

- > Premere la casella «Raggruppare».
- Il ricamo che si trova sopra il ricamo selezionato viene aggiunto al gruppo di ricami.
- > Selezionare i ricami raggruppati.

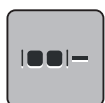

- > Premere la casella «Separare».
- Il raggruppamento viene annullato.

oppure

- > Creare una combinazione di ricami.
- > Selezionare tutti i ricami (2).



- > Premere la casella «i».

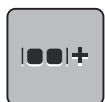

- > Premere la casella «Raggruppare».
- Tutti i ricami sono raggruppati.
- > Selezionare i ricami raggruppati.

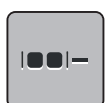

- > Premere la casella «Separare».
- Il raggruppamento viene annullato.

15.6 Posizionamento con punti di riferimento

Posizionamento punti con griglia

Con questa funzione, i ricami possono essere posizionati sul tessuto con precisione e facilità. I punti di riferimento possono essere posizionati sulla griglia.

Presupposizione:

- Due punti del ricamo a scelta sono stati contrassegnati sul tessuto con un gessetto o una penna evanescente. L'area o la posizione in cui deve essere posizionato il ricamo è chiaramente visibile.

- > Selezionare un ricamo.
- > Premere la casella «i».



- > Premere la casella «Posizionamento con punti di riferimento».



- > Premere la casella «Griglia».
- Al motivo viene aggiunta una griglia con nove punti diversi di riferimento/posizionamento.

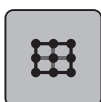

- > Selezionare il punto di posizionamento, su cui si desidera di allineare il ricamo.
- Il punto cambia colore.
- > Girare la «manopola multifunzione superiore» o la «manopola multifunzione inferiore» verso sinistra o destra per posizionare l'ago sulla rispettiva marcatura sulla stoffa.
- > Premere la casella «SET» per confermare la modifica della posizione.
- Il punto cambia colore ed è fisso.
- > Selezionare il secondo punto di posizionamento del ricamo.
- > Girare la «manopola multifunzione superiore» o la «manopola multifunzione inferiore» verso sinistra o destra per posizionare l'ago sulla rispettiva marcatura sulla stoffa.



- > Premere la casella «SET» per confermare la modifica della posizione.
- Il punto cambia colore ed è fisso. Il ricamo si adatta al posizionamento.

- > Premere la casella «Annulare posizionamento con punti di riferimento» per ripristinare le impostazioni standard.



Posizionamento libero dei punti di riferimento

Con questa funzione, i ricami possono essere posizionati sul tessuto con precisione e facilità. I punti di riferimento possono essere posizionati liberamente all'interno del ricamo.

Presupposizione:

- Due punti del ricamo a scelta sono stati contrassegnati sul tessuto con un gessetto o una penna evanescente. L'area o la posizione in cui deve essere posizionato il ricamo è chiaramente visibile.

- > Selezionare un ricamo.
- > Premere la casella «i».



- > Premere la casella «Posizionamento con punti di riferimento».



- > Premere la casella «Posizionamento libero dei punti di riferimento».
- > Mettere un punto all'interno del motivo di ricamo.
 - Il punto cambia colore ed è fisso.



- > Girare la «manopola multifunzione superiore» o la «manopola multifunzione inferiore» verso sinistra o destra per posizionare l'ago sulla rispettiva marcatura sulla stoffa.



- > Premere la casella «SET» per confermare la modifica della posizione.
 - Il punto cambia colore ed è fisso.

- > Selezionare il secondo punto di posizionamento del ricamo.
- > Girare la «manopola multifunzione superiore» o la «manopola multifunzione inferiore» verso sinistra o destra per posizionare l'ago sulla rispettiva marcatura sulla stoffa.



- > Premere nuovamente la casella «SET» per confermare la modifica della posizione.
 - Il punto cambia colore ed è fisso. Il ricamo si adatta al posizionamento.

- > Premere la casella «Annullare posizionamento con punti di riferimento» per ripristinare le impostazioni standard.



15.7 Combinare ricami

Combinare ricami

Nella modalità combinazioni vari motivi di ricamo possono essere combinati a piacere.

- > Selezionare un ricamo.
- > Premere la casella «Aggiungere un ricamo» (1).



> Selezionare un altro ricamo.

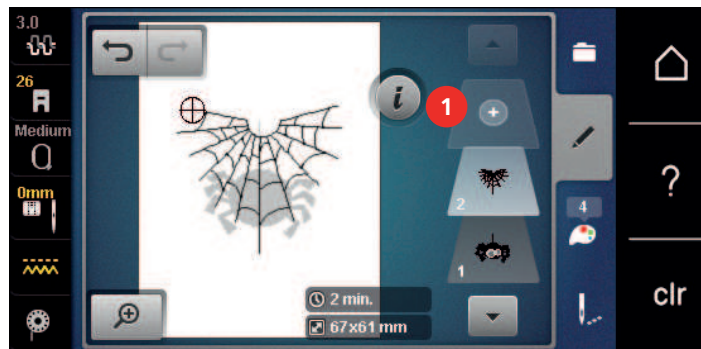

Cancellare un singolo motivo

Presupposizione:

- Una combinazione di ricami è stata creata.
- > Nell'area di ricamo (1) mettere il dito sul motivo di ricamo desiderato, tenere premuto il ricamo e trascinarlo verso l'esterno.
- Si apre una nuova finestra.

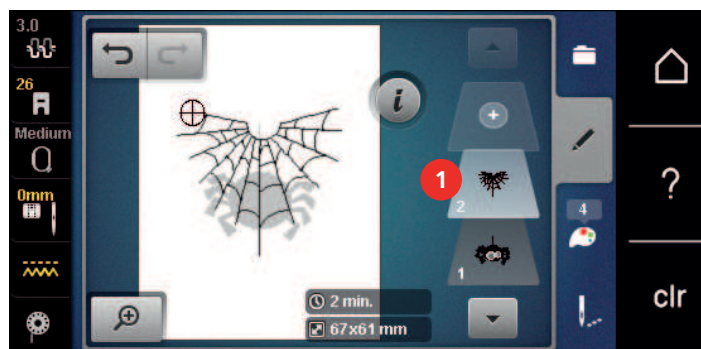

> Premere la casella «Confermare» per cancellare il ricamo selezionato.

Duplicare il ricamo

- > Selezionare un ricamo.
- > Premere la casella «i».



- > Premere la casella «Duplicare».
- Il motivo di ricamo (1) viene duplicato (2).

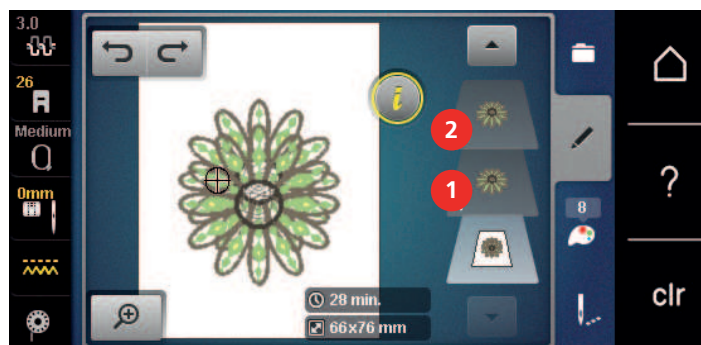

Duplicare la combinazione

Duplicando una combinazione, i singoli elementi della combinazione non possono più essere selezionati.

- > Selezionare un ricamo.
- > Premere la casella «Aggiungere un ricamo».
- > Selezionare un altro ricamo.
- > Selezionare la combinazione (1).



- > Premere la casella «i».



- > Premere la casella «Duplicare».



- La combinazione è raddoppiata (2).

15.8 Creare una scritta

Panoramica Alfabeti ricamo

Motivo di ricamo	Nome
ABC	Swiss Block
<i>ABC</i>	Anniversary
Abc	Guinevere
ABC	Drifter
ABC	Childs Play

Motivo di ricamo	Nome
АБВ	Russian Textbook
<i>ABC</i>	Curly
ABC	Rounded Sans

Creare parole/frasi



Le lettere sono sempre programmate in un solo colore. Per ricamare lettere singole o parole in un altro colore, è necessario selezionare e posizionare ogni lettera/parola separatamente.

Una scritta può essere posizionata ovunque all'interno del telaio. Il contorno rosso del telaio segnala, se una parte del disegno si trova all'esterno dell'area di ricamo. La funzione Selezione del telaio permette di verificare, se un altro telaio è più adatto per il motivo selezionato. Se una scritta è troppo grande per il telaio, basta combinare singole parole e suddividere la scritta in varie righe, come è indicato qui di seguito.



- > Selezionare la cartella «Alfabeti».
- > Selezionare l'alfabeto desiderato.
- > Inserire il testo «Made to».
- > Premere la casella (1) (impostazione standard), per attivare le lettere maiuscole.
- > Premere la casella (2) per attivare le lettere minuscole.
- > Premere la casella (3) per attivare numeri e simboli matematici.
- > Premere la casella (4) per attivare i simboli speciali.



- > Premere la casella del testo sopra la tastiera per cancellare completamente il testo programmato.
- > Premere la casella «DEL» per cancellare lettere singole del testo programmato.



- > Premere la casella «Confermare» per confermare la programmazione.



- > Premere la casella «Indicazione/Selezione» del telaio.
- > Selezionare il telaio.
- > Premere nuovamente la casella «Indicazione/Selezione» del telaio per ritornare nella modalità modifica.

Modificare parole/frasi



> Premere la casella «i».

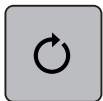

> Premere la casella «Ruotare il ricamo».



> Premere la casella «+90» per ruotare il testo di 90°.

> Premere la casella «i» (1).



> Premere la casella «Spostare l'immagine».

> Girare la «manopola multifunzione superiore» per spostare il ricamo orizzontalmente.

> Girare la «manopola multifunzione inferiore» per spostare il ricamo verticalmente.



> Premere la casella «Aggiungere un ricamo».

> Inserire il testo «create» e ruotarlo.



> Premere la casella «Indicazione/Selezione» del telaio.

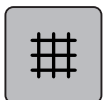

> Premere la casella «Reticolato attivato/disattivato» per posizionare il testo più precisamente.

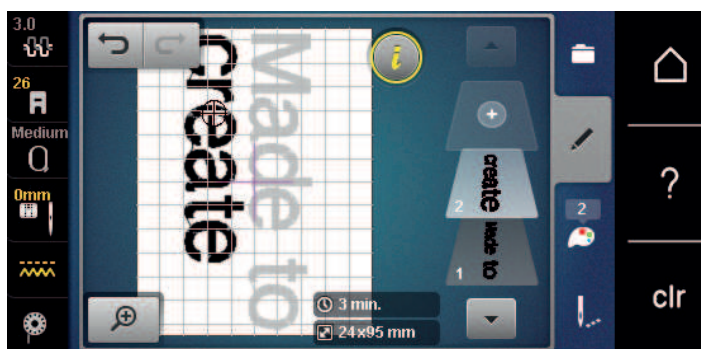

15.9 Modificare i colori del ricamo

Panoramica Modificare i colori

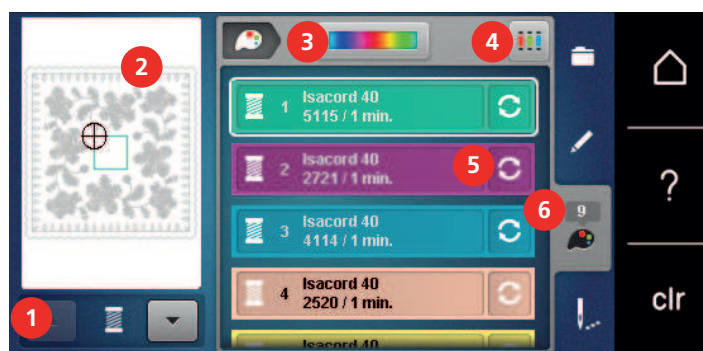

- | | | | |
|---|----------------------------------|---|-----------------------------|
| 1 | Colori del ricamo | 4 | Assegnare la marca del filo |
| 2 | Anteprima del colore selezionato | 5 | Modificare colore/marca |
| 3 | Ruota dei colori | 6 | Informazione colori |

Modificare i colori



Le lettere sono sempre programmate in un solo colore. Per ricamare lettere singole o parole in un altro colore, è necessario selezionare e posizionare ogni lettera/parola separatamente.



- > Selezionare un ricamo.
- > Premere la casella «Informazione colori».

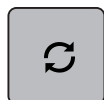

- > Premere la casella «Modificare colore/marca» accanto al colore che si desidera modificare.
- > Trascinare lo stilo touchscreen/dito in alto o in basso sul display per visualizzare ulteriori colori.



- > Premere la casella «Selezione numerica del colore» per selezionare il colore digitando il numero del colore.
- > Selezionare il colore desiderato.
- > Confermare la scelta del colore, premendo la barra del colore a destra.

Cambiare i colori con la Ruota dei colori.



- > Premere la casella «Informazione colori».
- > Premere la casella «Ruota dei colori» (1).

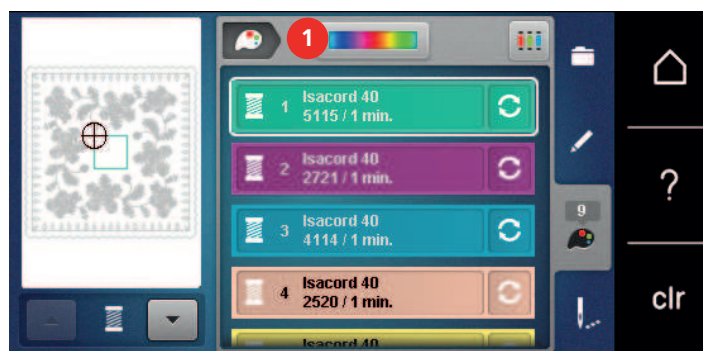

- > Ruotare il bottone rotondo (2) con la penna stilo/il dito in senso orario/antiorario oppure ruotare la «manopola multifunzione superiore» per cambiare i colori del ricamo.



- > Spostare il cursore (3) con la penna stilo/il dito, per modificare la luminosità dei colori.



- > Premere la casella «Modificare».
 - Il ricamo viene visualizzato con i nuovi colori.

Modificare la marca del filo



- > Selezionare un ricamo.
- > Premere la casella «Informazione colori».

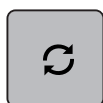

- > Premere la casella «Modificare colore/marca».



- > Premere la casella «Scorrimento a destra/sinistra» per visualizzare altre marche di filati.



- > Premere la casella «Assegnare marca».
 - Tutti i colori del ricamo sono visualizzati con le indicazione della marca selezionata.

15.10 Ricamare il motivo di ricamo

Menu di ricamo



- | | | | |
|---|---|---|---|
| 1 | Imbastire | 6 | Aumentare la velocità di cucito (visibile tramite scorrimento funzioni) |
| 2 | Spostare il telaio | 7 | Ridurre i cambi di colore (visibile tramite scorrimento funzioni) |
| 3 | Controllo del ricamo dopo la rottura del filo | 8 | Ricamo infinito (bordure), (visibile tramite scorrimento funzioni) |
| 4 | Tagliare i punti di connessione | 9 | Indicazione del colore |
| 5 | Motivo di ricamo multicolore attivato/disattivato (visibile tramite scorrimento funzioni) | | |

Aggiungere l'imbastitura

Eseguire l'imbastitura lungo il perimetro del telaio o intorno al ricamo per unire lo stabilizzatore e la stoffa.

- > Selezionare un ricamo.
- > Premere la casella «Ricamo».



- > Premere la casella «Imbastire» per eseguire l'imbastitura intorno al ricamo.
- > Premere nuovamente la casella «Imbastire» per eseguire l'imbastitura lungo il perimetro del telaio.
- > Premere nuovamente la casella «Imbastire» per disattivare l'imbastitura.

Spostare il telaio

Se un motivo di ricamo è talmente grande che richiede più di una intelaiatura, una funzione permette di spostare il telaio.

- > Selezionare un ricamo.
- > Premere la casella «Ricamo».



- > Premere la casella «Spostare il telaio».
- > Girare la «manopola multifunzioni superiore» per spostare il telaio orizzontalmente.
- > Girare la «manopola multifunzioni inferiore» per spostare il telaio verticalmente.

Controllo del ricamo dopo la rottura del filo

Dopo la rottura del filo si può riposizionare l'ago con la funzione Controllo percorso del ricamo.

- > Selezionare un ricamo.
- > Premere la casella «Ricamo».



- > Premere la casella «Controllo percorso del ricamo dopo la rottura del filo».
 - Nella parte sinistra del display è visualizzato l'immagine compatto. Sul lato destro è visualizzato l'immagine ingrandito del ricamo.



- > Selezionare con lo stilo touchscreen/il dito la posizione desiderata nella visualizzazione compatta.
- > Girare la «manopola multifunzione superiore» per spostare il telaio punto per punto.
- > Girare la «manopola multifunzione inferiore» per spostare il telaio a passi lunghi.
 - Il numero nella casella gialla indica il numero dei punti del processo di ricamo.



- > Premere la casella «Ingrandimento» per selezionare il punto desiderato tramite immissione.

Tagliare i fili di connessione

La funzione è attivata per impostazione predefinita e i punti di collegamento vengono tagliati automaticamente. Se la funzione è disattivata, i punti di collegamento devono essere tagliati manualmente.

- > Selezionare un ricamo.
- > Premere la casella «Ricamo».



- > Premere la casella gialla «Tagliare i fili di connessione» per disattivare la funzione.
- > Premere nuovamente la casella incorniciata in giallo «Tagliare i fili di connessione» per attivare la funzione.



Ridurre i cambi di colore

Se i ricami sono sovrapposti, la riduzione dei cambi di colore **non** è possibile.

- > Selezionare un ricamo.
- > Premere la casella «Ricamo».



- > Premere la casella «Ridurre i cambi di colore».
 - La funzione raggruppa tutti i colori identici del disegno e li unisce in un solo colore.



Motivo di ricamo multicolore attivato/disattivato

Eseguire un motivo di ricamo multicolore nella modalità monocolor.

- > Selezionare un ricamo.
- > Premere la casella «Ricamo».



- > Premere la casella «Motivo di ricamo multicolore attivato/disattivato».
 - La macchina ricama il motivo in un unico colore.

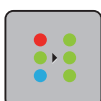

Ricamo infinito (bordure)

Consente di ricamare bordure già iniziate, anche se la macchina è stata spenta e accesa.

Presupposizione:

- La bordura deve essere memorizzata nella propria memoria. I punti di riferimento devono essere inclusi nel disegno.
- > Selezionare un motivo bordura dalla cartella Memoria personale.
- > Premere la casella «Ricamo».



- > La casella «Ricamo infinito» viene visualizzata, facendo scorrere la barra destra verso l'alto.
- > Premere la casella «Ricamo infinito».

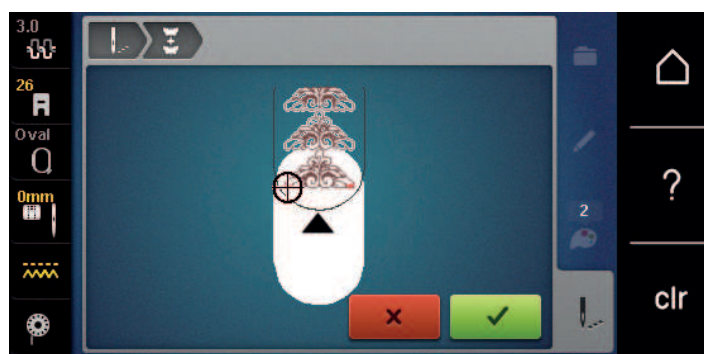

- > Rimuovere il telaio e spostare la stoffa in modo che i punti di riferimenti ricamati si trovino nella parte superiore del telaio ad una distanza di almeno 3 cm (1.18 inch) dal bordo superiore del telaio.
- > Montare il telaio.
- > Premere la casella «Confermare».
 - Il telaio si sposta automaticamente vicino all'ultimo punto ricamato.
 - La casella «AUTO» è attivata e il telaio si sposta automaticamente vicino all'ultimo punto di riferimento.
- > Impostare con le frecce su quale lato del ricamo finito deve essere posizionato il punto di riferimento successivo.
- > Girare la «manopola multifunzione superiore» o la «manopola multifunzione inferiore» per posizionare il telaio con precisione.

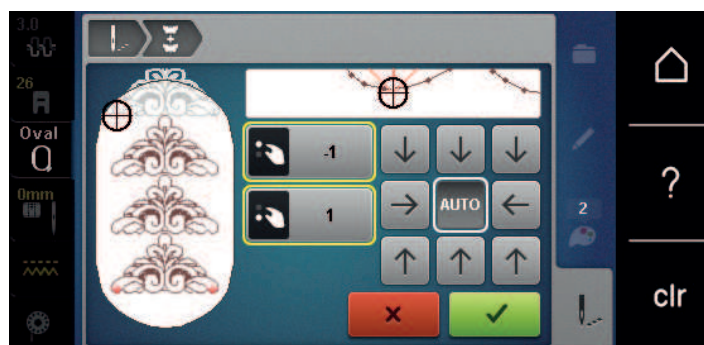

- > Premere la casella «Confermare».



- > Premere il pulsante «Start/Stop» per continuare a ricamare.
- > Ripetere il procedimento fino a raggiungere la lunghezza desiderata.

Indicazione del colore

Ogni colore di un ricamo può essere selezionato singolarmente. Il telaio si sposta sul primo punto del colore attivo. Ogni colore attivato può essere ricamato singolarmente oppure in un ordine diverso.

- > Selezionare un ricamo.
- > Premere la casella «Ricamo».



- > Premere la casella «Scorrimento in basso» per selezionare il prossimo colore del ricamo.



- > Premere la casella «Scorrimento in alto» per selezionare il colore precedente del ricamo.



15.11 Ricamo a braccio libero

Il termine "ricamo a braccio libero" si riferisce al ricamo su oggetti o indumenti tubolari che sono posti attorno al braccio libero della macchina durante il ricamo. Spesso usato per ricamare su maniche, pantaloni o vestiti stretti.



E' facile porre un pezzo di stoffa/indumento tubolare intorno al braccio libero della macchina, se il telaio è stato spostato nella posizione di parcheggio prima di montare o rimuovere il telaio. Premere il tasto «Start/Stop» per riportare il telaio nella posizione di ricamo.

Se possibile, utilizzare una spolina piena, perché il telaio deve essere rimosso per cambiare la spolina.

Chiudere bordure ad anello con precisione e facilità lungo il bordo tubolare. Prima di ricamare l'ultimo motivo di ricamo, dopo lo spostamento della stoffa, attivare la funzione «Posizionamento con punti» nella modalità Modificare. Inserire il motivo mancante con la funzione «Posizionamento libero dei punti».

La mobilità del braccio del modulo di ricamo può essere limitata o ostacolata da progetti tubolari molto stretti. Pertanto bisogna accertarsi che il telaio possa muoversi sufficientemente avanti e indietro durante il ricamo. L'ostruzione del braccio del modulo da un progetto tubolare troppo stretto può portare allo spostamento del ricamo e danneggiare il tessuto.

Controllare la mobilità del braccio del modulo

Nota: Eventualmente disattivare la funzione Rimozione del filo nel programma Setup, se il progetto è stretto.

- > Aprire un motivo di ricamo nella macchina e modificarlo come desiderato.
- > Marcare sulla stoffa la posizione e la dimensione del motivo di ricamo.
- > Selezionare il telaio più piccolo possibile.
- > Intelaiare la stoffa insieme ad uno stabilizzatore adatto oppure incollare la stoffa sullo stabilizzatore adesivo precedentemente intelaiato.
- > Inserire il progetto tubolare con cautela sul braccio libero della macchina e montare il telaio sul modulo.
- > Correggere la posizione del motivo di ricamo, se necessario.
- > Prima di iniziare a ricamare, muovere il telaio in avanti ed indietro per controllare se c'è abbastanza spazio per i movimenti che richiede il ricamo scelto.
- > Premere la casella Check dimensione del ricamo.
- > Dopo aver verificato con successo la dimensione del ricamo, avviare il processo di ricamo.

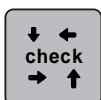

Istruzioni più dettagliati relativi al ricamo, sull'utilizzo di materiali idonei o sulla selezione delle impostazioni di ricamo richieste della macchina, sono disponibili nel «Tutorial» sotto Tecniche di ricamo --> Ricamo.

15.12 Gestione del ricamo

Panoramica Gestione del ricamo



- | | | | |
|---|--------------------|---|------------|
| 1 | Caricare il ricamo | 3 | Cancellare |
| 2 | Salvare il ricamo | | |

Salvare il ricamo nella memoria personale

Nella cartella «Salvare il ricamo» ricami e motivi modificati possono essere salvati.

- > Selezionare un ricamo.
- > Modificare il ricamo.
- > Premere la casella «Selezione».



- > Premere la casella «Salvare il ricamo».
 - Il ricamo da salvare è contrassegnato dalla cornice gialla.
 - La casella «Macchina per cucire» è attivata.



- > Premere la casella «Confermare».

Salvare il motivo di ricamo sulla chiavetta USB BERNINA

- > Selezionare un ricamo.
- > Modificare il ricamo.
- > Premere la casella «Selezione».



- > Premere la casella «Salvare il ricamo».
 - Il ricamo da salvare è contrassegnato dalla cornice gialla.



- > Inserire una chiavetta USB BERNINA (accessorio opzionale) nella presa USB della macchina.
- > Premere la casella «Chiavetta USB».



- > Premere la casella «Confermare».

Sovrascrivere punti nella memoria

- > Selezionare un ricamo.
- > Modificare il ricamo.
- > Premere la casella «Selezione».



- > Premere la casella «Salvare il ricamo».
- Il ricamo da salvare è contrassegnato dalla cornice gialla.



- La casella «Macchina per cucire» è attivata.



- > Selezionare il ricamo, che si desidera sovrascrivere.

- > Premere la casella «Confermare».



Sovrascrivere motivi di ricamo della chiavetta USB

- > Selezionare un ricamo.
- > Modificare il ricamo.
- > Premere la casella «Selezione».



- > Premere la casella «Salvare il ricamo».
- Il ricamo da salvare è contrassegnato dalla cornice gialla.



- > Inserire una chiavetta USB BERNINA (accessorio opzionale) nella presa USB della macchina.



- > Premere la casella «Chiavetta USB».

- > Selezionare il ricamo, che si desidera sovrascrivere.

- > Premere la casella «Confermare».



Importare punti cuciti

Punti singoli o combinazioni di punti possono essere importati dalla modalità cucito nella modalità ricamo e modificati come motivi di ricamo. In questo modo motivi di bordure possono essere creati in maniera rapida e semplice e salvati motivi di ricamo nella cartella «Ricami personali».

- > Premere la casella «Home».



- > Premere la casella «Modalità cucito».
- > Selezionare il punto.



- > Premere la casella «Home».



- > Premere la casella «Modalità ricamo».
- Il punto viene salvato automaticamente nella cartella «Ricami personali».



- > Selezionare la cartella «Ricami personali».



- > Selezionare un ricamo.

Caricare un ricamo dalla memoria personale

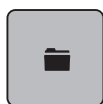

- > Premere la casella «Selezione».



- > Premere la casella «Caricare il ricamo».



- > Selezionare la cartella «Ricami personali».
- > Selezionare un ricamo.

Caricare un motivo di ricamo dalla chiavetta USB BERNINA



- > Premere la casella «Selezione».
- > Inserire una chiavetta USB BERNINA (accessorio opzionale) nella presa USB della macchina.



- > Premere la casella «Chiavetta USB».
- > Selezionare un ricamo personale.

Cancellare un motivo di ricamo nella memoria personale

I motivi di ricamo salvati nella memoria personale possono essere cancellati singolarmente. Nel programma Setup è possibile cancellare tutti i ricami della memoria personale.



- > Premere la casella «Selezione».



- > Premere la casella «Cancellare».



- La casella «Macchina per cucire» è attivata.

- > Selezionare il ricamo, che si desidera cancellare.



- > Premere la casella «Confermare».

Cancellare un motivo di ricamo nella chiavetta USB BERNINA



- > Premere la casella «Selezione».



- > Premere la casella «Cancellare».
- > Inserire una chiavetta USB BERNINA (accessorio opzionale) nella presa USB della macchina.



- > Premere la casella «Chiavetta USB».
- > Selezionare il ricamo, che si desidera cancellare.



- > Premere la casella «Confermare».

16 Ricamo

16.1 Ricamare con il pulsante «Start/Stop»

Nel caso di interruzione dell'energia elettrica il processo di ricamo viene interrotto. Dopo un riavvio la macchina ritrova l'ultima posizione ricamata del motivo.



- > Premere il pulsante «Start/Stop» per avviare la macchina da ricamo.
 - La macchina ricama tutti i segmenti del colore attivato.
 - La macchina si arresta automaticamente alla fine del ricamo.
 - Ambedue i fili sono tagliati automaticamente.
 - La macchina per ricamo passa automaticamente al colore successivo.



- > Cambiare il colore del filo superiore.
- > Premere il pulsante «Start/Stop» per ricamare il nuovo colore.
- > Dopo il completamento del motivo terminare il processo di ricamo premendo la casella «Terminare il processo di ricamo» (1) oppure continuare a ricamare il motivo come bordura, premendo la casella «Ricamo infinito» (2).

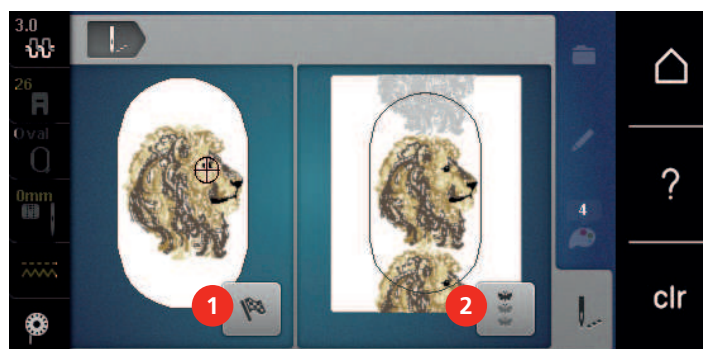

16.2 Aumentare la velocità di cucito

La macchina riduce la velocità di ricamo a seconda del tipo di lavorazione, per garantire la migliore qualità del punto. Si può comunque scegliere tra la velocità ottimale e la velocità massima. Standard = velocità ottimale. Nota: Non è possibile garantire la qualità di un ricamo che viene realizzato con la velocità massima.

Spegnere e riaccendere la macchina, per riattivare la velocità ottimale.

Presupposizione:

- Il ricamo è selezionato ed il ricamo è iniziato.



- > Premere la casella «Velocità di cucito».
 - La velocità di cucito massima viene attivata.
- > Premere nuovamente la casella «Velocità di cucito».
 - La velocità di cucito ottimale viene attivata.

16.3 Regolare la tensione del filo superiore

La regolazione della tensione del filo superiore avviene automaticamente con la selezione del punto/ricamo.

Nella fabbrica BERNINA ogni macchina per cucire viene testata e la tensione del filo superiore impostata in modo ottimale. A questo scopo si utilizzano filati Metrosene/Seralon dello spessore 100/2 (Mettler, Svizzera) come filo superiore e inferiore.

L'utilizzo di diversi filati per cucire e ricamare può alterare la formazione del punto. Eventualmente adattare la tensione del filo al materiale ed al punto selezionato.

Più è alta l'impostazione della tensione del filo superiore, più teso è il filo superiore e il filo inferiore appare sul diritto della stoffa. Riducendo la tensione superiore, il filo superiore è meno teso e il filo inferiore entra meno nella stoffa.

La modifica della tensione superiore si riflette sul punto selezionato e su tutti i ricami. Modifiche permanenti della tensione del filo superiore per la modalità di cucito (vedi a pagina 54) e per la modalità di ricamo (vedi a pagina 59) possono essere impostate nel programma Setup.

Presupposizione:

- Nel programma Setup è modificata la tensione del filo superiore.
- > Premere la casella «Tensione del filo superiore».
- > Spostare il cursore con lo stilo touchscreen/il dito per regolare la tensione del filo superiore.



- > Premere la casella gialla a destra per annullare le modifiche e per ripristinare le impostazioni standard.
- > Premere la casella gialla a sinistra per annullare le modifiche fatte nel **Programma Setup** e per ripristinare le impostazioni standard.

16.4 Ricamare con il pedale

Il ricamo con il pedale è consigliabile per realizzare solo un piccolo segmento del ricamo. In tal caso bisogna tenere premuto il pedale per tutta la durata del ricamo.

- > Premere il pedale per avviare il ricamo.

17 Appendice

17.1 Manutenzione e pulizia

Pulire il display

- > Pulire il display con un panno di microfibra morbido, leggermente inumidito.

Pulire le griffe del trasporto



Componenti con alimentazione elettrica

Pericolo di lesioni causati da ago e crochet.

- > Spegnerla la macchina e scollegarla dalla rete elettrica.

Rimuovere regolarmente i residui di filo sotto la placca ago.

- > Rimuovere il piedino e l'ago.
- > Premere il pulsante «Griffe del trasporto alzate/abbassate» per abbassare le griffe del trasporto.



- > Rimuovere la placca ago.
- > Pulire le griffe del trasporto con il pennello.

Pulire il crochet



Componenti con alimentazione elettrica

Pericolo di lesioni causati da ago e crochet.

- > Spegnerla la macchina e scollegarla dalla rete elettrica.

- > Aprire lo sportello del crochet.
- > Estrarre la capsula.
- > Spingere la levetta di chiusura verso sinistra.

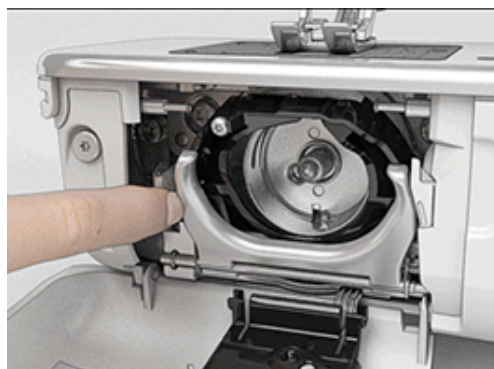

- > Aprire il fermaglio dell'anello nero che regge il crochet.

- > Rimuovere il crochet.

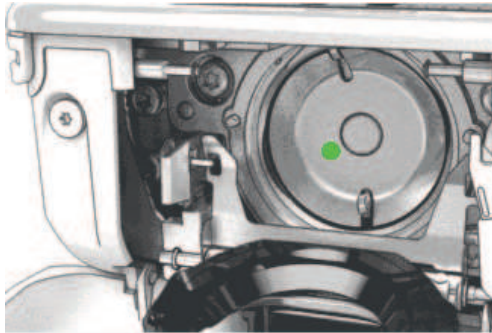

- > Pulire la guida del crochet con il pennello; non usare oggetti appuntiti.
- > Tenere il crochet con due dita sul perno centrale.
- > Montare il crochet, inserendolo da sopra obliquamente con la parte inferiore in avanti dietro l'anello nero ribaltato.
- > Posizionare il crochet in modo che le due camme del manda-crochet possano inserirsi nelle aperture corrispondenti del crochet e che la marcatura colorata del manda-crochet è visibile nel foro del crochet.
- > Inserire il crochet.
 - Il crochet è magnetico e si posiziona automaticamente.
- > Richiudere l'anello nero ed il fermaglio; la levetta deve scattare.
- > Girare il volantino per controllare se il posizionamento è corretto.
- > Inserire la capsula.

Lubrificazione del crochet



Componenti con alimentazione elettrica

Pericolo di lesioni causati da ago e crochet.

- > Spegnerne la macchina e scollegarla dalla rete elettrica.



Lubrificazione del crochet

Troppo olio può macchiare la stoffa ed il filo.

- > Fare una prova di ricamo su un ritaglio di stoffa.

- > Estrarre la capsula.
- > Spingere la levetta di chiusura verso sinistra.

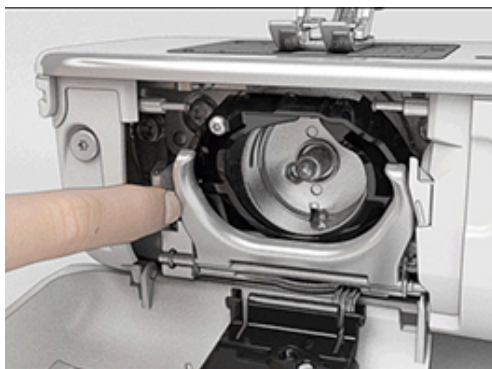

- > Aprire il fermaglio dell'anello nero che regge il crochet.

- > Rimuovere il crochet.

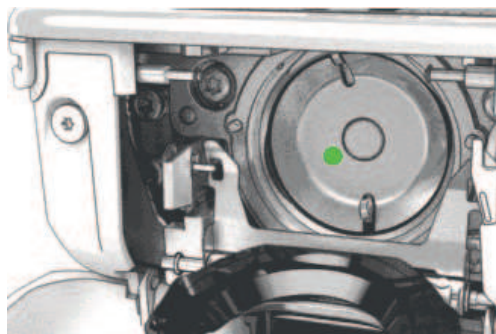

- > Mettere 1 goccia di olio BERNINA nella guida del crochet.



- > Mettere 1 goccia di olio BERNINA in ambedue i serbatoi per inumidire i feltri. Accertarsi che non ci sia olio sulla superficie del supporto del crochet (punti rossi).



- > Tenere il crochet con due dita sul perno centrale.
- > Montare il crochet, inserendolo da sopra obliquamente con la parte inferiore in avanti dietro l'anello nero ribaltato.
- > Posizionare il crochet in modo che le due camme del manda-crochet possano inserirsi nelle aperture corrispondenti del crochet e che la marcatura colorata del manda-crochet è visibile nel foro del crochet.
- > Inserire il crochet.
 - Il crochet è magnetico e si posiziona automaticamente.
- > Richiudere l'anello nero ed il fermaglio; la levetta deve scattare.
- > Girare il volantino per controllare se il posizionamento è corretto.
- > Inserire la capsula.

17.2 Risoluzione dei problemi





Difetto	Causa	Soluzione
Formazione difettosa del punto	Filo superiore troppo teso/troppo lento.	> Regolare la tensione del filo superiore.
	Ago storto o spuntato.	> Sostituire l'ago con un ago nuovo di buona qualità.
	Ago di qualità scadente.	> Usare un ago nuovo, di buona qualità (BERNINA).
	Filo di qualità scadente.	> Usare filati di buona qualità.
	Rapporto ago/filo sbagliato.	> Adattare l'ago allo spessore del filo.
	Infilatura sbagliata.	> Infilare nuovamente.
	La stoffa è stata tirata durante il cucito.	> Guidare la stoffa regolarmente.
Formazione difettosa del punto	Capsula non adatta.	> Utilizzare la capsula a corredo, contrassegnato con il triangolo.
		
Punti saltati	Ago non adatto.	> Adoperare aghi del sistema 130/705 H.
	Ago storto o spuntato.	> Cambiare l'ago.
	Ago di qualità scadente.	> Usare un ago nuovo, di buona qualità (BERNINA).
	Ago non inserito correttamente.	> Inserire l'ago con la parte piatta rivolta indietro, spingerlo in alto fino all'arresto e stringere la vite di fissaggio.
	Punta dell'ago non adatta.	> Scegliere la punta dell'ago adatta al materiale del progetto.
Punti difettosi	Residui di filo tra i dischi della tensione.	> Piegare un pezzo di stoffa sottile (non usare il bordo tagliato) e passare la piega varie volte tra i dischi della tensione.
	Infilatura sbagliata.	> Infilare nuovamente.
	Residui di filo sotto la molla della capsula.	> Rimuovere i residui dei fili sotto la molla della capsula.



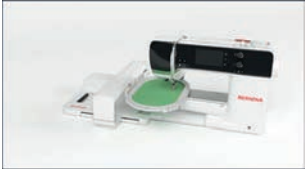
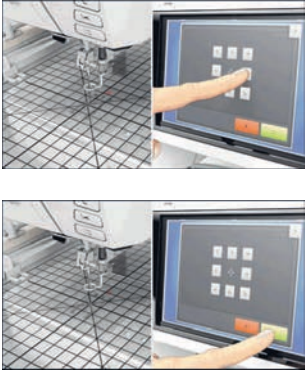

Difetto	Causa	Soluzione
Filo superiore si spezza	Rapporto ago/filo sbagliato.	> Adattare l'ago allo spessore del filo.
	Tensione del filo superiore troppo forte.	> Ridurre la tensione del filo superiore.
	Infilatura sbagliata.	> Infilare nuovamente.
	Filo di qualità scadente.	> Usare filati di buona qualità.
	Foro della placca dell'ago o punta del crochet danneggiati.	> Contattare un concessionario BERNINA per la riparazione. > Sostituire la placca ago.
	Filo incastrato nella leva tendifilo.	> Spostare il coperchio (1) verso sinistra e rimuoverlo > Rimuovere i residui di fili. > Inserire i 4 perni del coperchio negli appositi incavi e far scorrere il coperchio verso destra.
		
Filo inferiore si spezza	Capsula danneggiata.	> Sostituire la capsula.
	Foro della placca ago danneggiato.	> Contattare un concessionario BERNINA per la riparazione. > Sostituire la placca ago.
	Ago storto o spuntato.	> Cambiare l'ago.
L'ago si spezza	Ago non inserito correttamente.	> Inserire l'ago con la parte piatta rivolta indietro, spingerlo in alto fino all'arresto e stringere la vite di fissaggio.
	La stoffa è stata tirata durante il cucito.	> Guidare la stoffa regolarmente.
	Materiale voluminoso è stato spinto durante il cucito.	> Usare il piedino adatto per stoffe voluminose, p.es. piedino Jeans n. 8. > Usare le piastrine compensatrici per superare lo spessore delle cuciture.
	Filo annodato.	> Usare filati di buona qualità.
Larghezza del punto non regolabile	Ago e placca selezionati non possono essere usati insieme.	> Cambiare l'ago. > Sostituire la placca ago.
Velocità troppo bassa	Temperatura ambiente sfavorevole.	> Portare la macchina in un ambiente caldo 1 ora prima di iniziare a cucire.
	Impostazioni nel programma Setup.	> Impostare la velocità nel programma Setup. > Impostare il cursore della velocità.

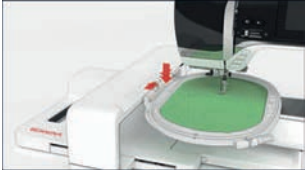
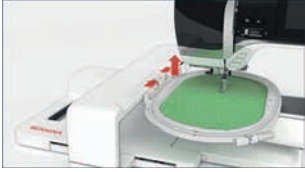
Difetto	Causa	Soluzione
La macchina non si accende	Temperatura ambiente sfavorevole.	<ul style="list-style-type: none"> > Portare la macchina in un ambiente caldo 1 ora prima di iniziare a cucire. > Collegare la macchina e accenderla.
	La macchina è difettosa.	<ul style="list-style-type: none"> > Contattare un rivenditore BERNINA.
Le luci sopra l'ago e il braccio libero non funzionano	Impostazioni nel programma Setup.	<ul style="list-style-type: none"> > Attivare nel Programma Setup.
	Luce difettosa.	<ul style="list-style-type: none"> > Contattare un rivenditore BERNINA.
Il sensore del filo superiore non reagisce	Impostazioni nel programma Setup.	<ul style="list-style-type: none"> > Attivare nel Programma Setup.
	Il sensore del filo superiore è difettoso.	<ul style="list-style-type: none"> > Contattare un rivenditore BERNINA.
Il sensore del filo inferiore non reagisce	Impostazioni nel programma Setup.	<ul style="list-style-type: none"> > Attivare nel Programma Setup.
	Il sensore del filo inferiore è difettoso.	<ul style="list-style-type: none"> > Contattare un rivenditore BERNINA.
Errore durante l'aggiornamento del software	Chiavetta USB non riconosciuta.	<ul style="list-style-type: none"> > Usare una chiavetta USB BERNINA.
	Procedimento Update bloccato e la clessidra è ferma sul display.	<ul style="list-style-type: none"> > Togliere la chiavetta USB. > Spegnerne la macchina. > Accendere la macchina. > Seguire le indicazioni sul display.
	Dati dell'aggiornamento non trovati.	<ul style="list-style-type: none"> > Decomprimere la cartella zip. > Salvare i dati dell'aggiornamento direttamente sulla chiavetta, non in una cartella sulla chiavetta USB.

17.3 Messaggi di errore

Indicazione sul display	Causa	Soluzione
	Numero del punto sconosciuto.	> Controllare l'impostazione e digitare un nuovo numero.
	Selezione del punto non possibile nella modalità combinazioni.	> Combinare altri punti.
	Griffe del trasporto non abbassate.	> Premere il pulsante «Griffe del trasporto alzate/abbassate» per abbassare le griffe del trasporto.
	Ago e placca selezionati non possono essere usati insieme.	> Cambiare l'ago. > Sostituire la placca ago.
	L'ago non si trova nella posizione più alta.	> Impostare la posizione dell'ago con il volantino.
	Il filo superiore è finito.	> Infilare nuovamente.
	Il filo superiore è spezzato.	> Infilare nuovamente.
	Il filo inferiore è finito.	> Infilare nuovamente.
	Il filo inferiore è spezzato.	> Pulire il crochet. > Infilare nuovamente.
	Il motore principale non funziona.	> Girare il volantino in senso orario, per portare l'ago nella posizione alta. > Rimuovere la placca ago. > Rimuovere i residui di filo. > Pulire il crochet. > Estrarre il crochet e controllare, se sul retro magnetico del crochet sono rimaste attaccate le punte degli aghi spezzati.

Indicazione sul display	Causa	Soluzione
	<p>Vibrazioni hanno causato l'interruzione della connessione tra la macchina ed il modulo per ricamo.</p>	<ul style="list-style-type: none"> > Accertarsi che il modulo per ricamo e la macchina siano posizionati su una superficie piana e stabile. > Collegare il modulo per ricamo alla macchina.
	<p>La posizione dell'ago non corrisponde al centro del telaio.</p>	<ul style="list-style-type: none"> > Calibrare il telaio.
	<p>Il modulo per ricamo non è montato.</p>	<ul style="list-style-type: none"> > Collegare il modulo per ricamo alla macchina. > Contattare un concessionario BERNINA, per fare controllare la macchina.
	<p>Il telaio non è montato.</p>	<ul style="list-style-type: none"> > Montare il telaio.
	<p>Il telaio è montato.</p>	<ul style="list-style-type: none"> > Rimuovere il telaio.
	<p>Il telaio si sposterà.</p>	<ul style="list-style-type: none"> > Premere la casella «Confermare».
	<p>Mega Hoop parte superiore.</p>	<ul style="list-style-type: none"> > Portare il Mega Hoop nella posizione superiore.

Indicazione sul display	Causa	Soluzione
	Mega Hoop parte centrale.	> Portare il Mega Hoop nella posizione centrale.
	Mega Hoop parte inferiore.	> Portare il Mega Hoop nella posizione inferiore.
	Il motivo di ricamo è parzialmente all'esterno del telaio.	> Riposizionare il ricamo e ricamare nuovamente.
	Il motivo di ricamo è troppo grande.	<ul style="list-style-type: none"> > Ridurre la dimensione del ricamo. > Montare un telaio più grande.
Memoria della chiavetta USB BERNINA (accessorio opzionale) insufficiente.	Non c'è abbastanza memoria libera sulla chiavetta USB BERNINA (accessorio opzionale).	<ul style="list-style-type: none"> > Utilizzare una chiavetta USB BERNINA (accessorio opzionale). > Cancellare dati dalla chiavetta USB BERNINA (accessorio opzionale).
Non ci sono dati personali sulla chiavetta USB BERNINA (accessorio opzionale).	La chiavetta USB BERNINA (accessorio opzionale) non contiene dati personali da ripristinare.	> Controllare se dati e impostazioni sono stati memorizzati sulla chiavetta USB BERNINA (accessorio opzionale).
Il ripristino dei dati personali è fallito.	L'aggiornamento è stato completato con successo, ma i dati personali non sono stati ripristinati.	<ul style="list-style-type: none"> > Controllare se dati e impostazioni sono stati memorizzati sulla chiavetta USB BERNINA (accessorio opzionale). > Trasferire i dati salvati nella macchina.

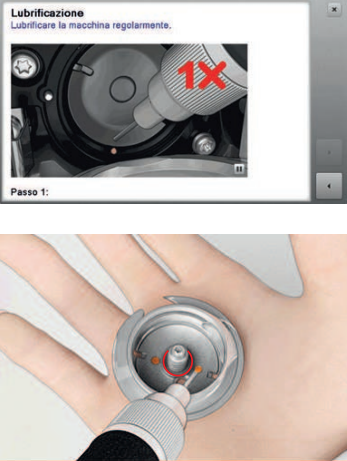
Indicazione sul display	Causa	Soluzione
<p>Nessuna chiavetta USB BERNINA inserita. Assicurarsi che durante l'intero aggiornamento automatico rimane inserita sempre la stessa chiavetta USB BERNINA.</p>	<p>Chiavetta USB BERNINA (accessorio opzionale) non inserita.</p>	<ul style="list-style-type: none"> > Usare una chiavetta USB BERNINA (accessorio opzionale) con sufficiente memoria libera.
<p>L'Update del software è fallito.</p>	<p>Nuova versione Software non disponibile sulla chiavetta USB.</p>	<ul style="list-style-type: none"> > Verificare se il file ZIP compresso è stato decompresso per l'aggiornamento software. > Controllare se i dati per l'aggiornamento del software sono stati salvati direttamente sulla chiavetta USB e non in una cartella della chiavetta. > Aggiornare il software.
	<p>La macchina deve essere pulita/ lubrificata.</p>	<ul style="list-style-type: none"> > Pulire la macchina. > Lubrificare il crochet. <p>Informazione importante relativa alla lubrificazione: Troppo olio può macchiare la stoffa ed il filo.</p> <ul style="list-style-type: none"> > Dopo la lubrificazione fare sempre una prova di cucito su un ritaglio di stoffa.
<p>E' arrivato il momento per la revisione della macchina. Contattare un concessionario BERNINA per fissare un appuntamento.</p>	<p>La macchina necessita di manutenzione. Il messaggio appare alla fine del periodo, che è programmato come intervallo per la revisione.</p> <p>Informazione importante: Osservando le regole di pulizia e manutenzione, il corretto funzionamento e la longevità della macchina sono garantiti. Mancata osservanza può ridurre la vita della macchina e limitare la garanzia. I costi per la manutenzione variano da paese a paese. Chiedere informazioni presso il Suo rivenditore BERNINA.</p>	<ul style="list-style-type: none"> > Contattare un rivenditore BERNINA. > Eliminare il messaggio temporaneamente premendo la casella «ESC». <p>Dopo la terza cancellazione il messaggio riappare solo al raggiungimento del prossimo intervallo per la revisione.</p>

17.4 Custodia e smaltimento

Custodia della macchina

Si consiglia di custodire la macchina nel cartone originale. Se la macchina è custodita in un ambiente freddo, metterla in un luogo caldo circa 1 ora prima di usarla.

- > Spegnerla la macchina e staccare la spina.
- > Non conservare la macchina all'aperto.
- > Proteggere la macchina dagli agenti atmosferici.

Smaltimento della macchina

BERNINA si impegna nella tutela dell'ambiente. Ci impegniamo di ridurre ad un minimo l'impatto ambientale dei nostri prodotti, migliorando continuamente il design del prodotto e la tecnologia di produzione.

Si prega di smaltire questo prodotto senza inquinare l'ambiente e nel pieno rispetto delle norme nazionali vigenti. Non gettare questo prodotto nella spazzatura. Se necessitano ulteriori informazioni si prega di contattare un rivenditore BERNINA.

- > Pulire la macchina.
- > Dividere i componenti a seconda dei materiali differenti e smaltirli nel rispetto delle leggi e normative locali.



17.5 Dati tecnici

Denominazione	Valore	Unità
Spessore massimo stoffa	10.5 (0,41)	mm (inch)
Illuminazione	12 a 16	LED
Velocità massima	1000	spm/rpm
Misure senza perno portafilo verticale	465/330/200 (18.30/12.99/7.87)	mm (inch)
Peso	11.5	kg
Consumo di energia	90	Watt
Tensione di ingresso	100-240	Volt
Classe di protezione (elettrotecnica)	II	
Data di produzione: Indicata sulla targhetta di identificazione sotto «Code»		

18 Panoramica Punti

18.1 Panoramica punti

Punti utili

1	2	3	4	5	6	7	8	9	10	11
12	13	14	15	16	17	18	19	20	21	22
23	24	25	26	27	29	31	32	33	34	35
36	37	38	39	40						

Asole

51	52	53	54	55	56	57	58	59	63	64
65	67	68	69	70	60	61	62			

Punti decorativi

Punti natura

101	102	103	104	106	107	108	109	110	111	112
113	114	115	116	117	118	119	120	122	123	124

125	126	127	128	129	130	131	132	136	137	138
139	140	141	142	143	144	145	146	147	148	150
152	153	154	155	156	158	159	160	161	165	166
167	168	169	170	171	172	173	174	175	176	177
178	179	180	181	182	183	184	185			

Punti croce

301	302	303	304	305	306	307	308	309	311	314
319	320	321	322	323	324	325	326	327	328	329
330	331	332	333	334	335	336	337	338	339	371
372	373	374	375	376	377	378				

Punti satin

401	402	405	406	407	408	409	410	412	413	414
415	416	417	418	419	421	422	423	424	425	426
427	428	429	431	433	434	437	440	442	443	444
445	447	448	449	450	451	452	453	454	455	456
457	458	461	464	465	466	467	468	469	471	472
473										

Decorazioni















































601	602	603	604	605	606	607	608	609	610	611
612	613	614	615	616	618	619	620	621	622	623
624	625	626	627	628	629	630	631	632	633	634
635	636	637	639	640	641	642	643	644	645	646

647	648	649	650	651	652	653	654	655	656	657
658	660	661	662	663	664	665	666	674	675	676
677	678	679	680	682	683	684	685	686	691	693
694										

















Punti tradizionali

701	702	703	704	705	706	707	708	709	710	711
712	713	714	715	716	717	721	722	723	724	725
726	727	729	730	731	732	733	734	735	736	737
738	739	740	741	742	743	744	745	746	747	748
749	750	751	752	755	756	757	758	759	762	763
764	765	766	767	768	769	770	771	772	773	774
775	776	777	778	779	780	781	782	783		

































Punti bambini

901	902	903	904	905	906	907	908	909	910	911
										
912	913	914	915	916	917	918	919	920	921	922
										
924	926	928	929	935	937	938	939	940	944	945
										
946	948	949	950	952	954	955	957	958	959	960
										
961	962									
										

Punti speciali

1101	1102	1103	1104	1105	1106	1107	1108	1109	1110	1113
										
1115	1116	1121	1122	1124						
										

Punti quilt

1301	1302	1303	1304	1305	1306	1307	1308	1309	1310	1311
										
1313	1314	1315	1316	1317	1318	1319	1320	1321	1322	1323
										
1324	1325	1326	1327	1331	1332	1333	1334	1335	1336	1337
										

1338	1339	1340	1341	1342	1343	1344	1345	1346	1363	1364
1365	1366	1367	1368	1369	1370	1371	1373	1374	1375	1376
1377	1378									

International

1701	1702	1703	1704	1705	1706	1707	1708	1709	1710	1711
1715	1716	1717	1718	1719	1720	1721	1722	1723	1729	1730
1731	1732	1733	1735							

Stagioni

2001	2002	2003	2004	2005	2006	2007	2008	2009	2015	2016
2017	2018	2019	2020	2021	2022	2023				

Hobby e Sport











2201	2202	2203	2204	2205	2206	2207	2209	2210	2211	2212
2213	2215	2216	2217	2218	2219					

18.2 Panoramica motivi di ricamo

Modificare il ricamo







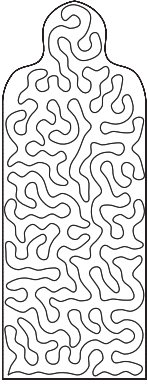

Liberate la vostra creatività. BERNINA offre una grande scelta di ricami.

I seguenti pictogrammi sotto il numero del motivo indicano che sul sito <http://www.bernina.com/5series> sono disponibili ulteriori informazioni.

	Pizzo su stabilizzatori idrosolubili		Motivi Punchwork
	Ricamo ad intaglio		Ricamo con applicazione di cordoncini
	Ricamo con frange		Progetti realizzati interamente nel telaio
	Applicazione		Lettere Puffy
	Motivi CutWork		Quilt
	Motivi PaintWork		Trapunto
	Motivi CrystalWork		

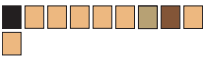

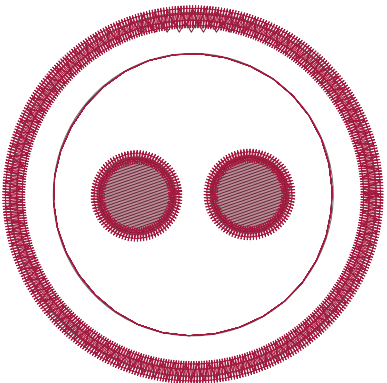
Progetti





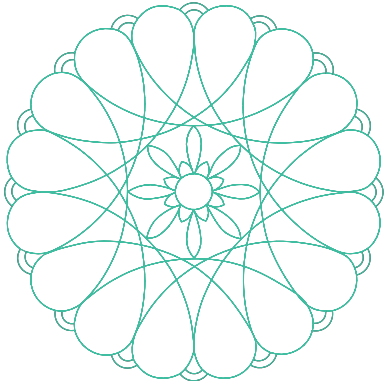
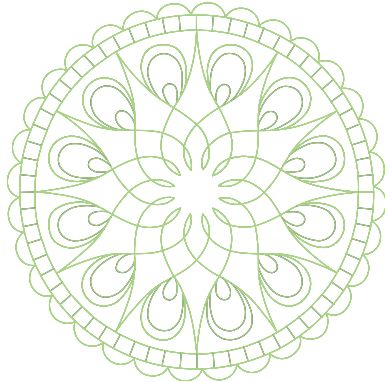
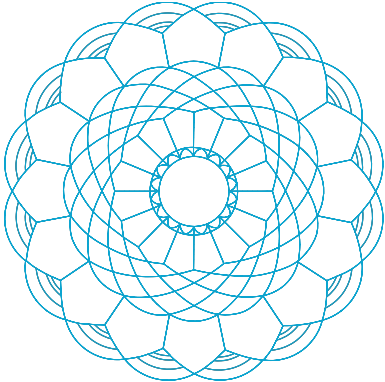
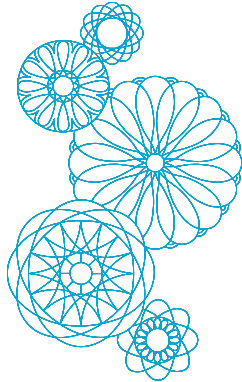
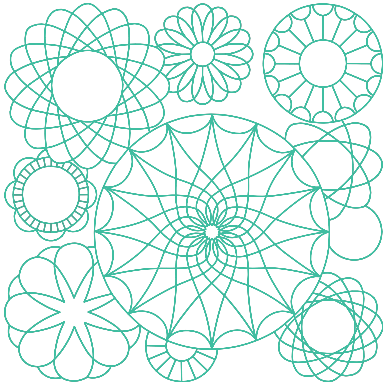
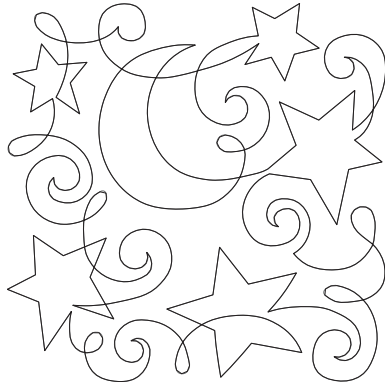

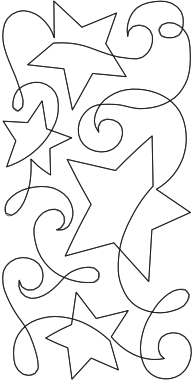
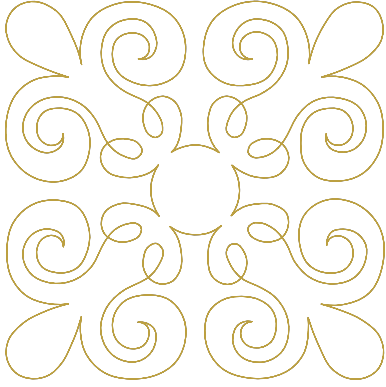
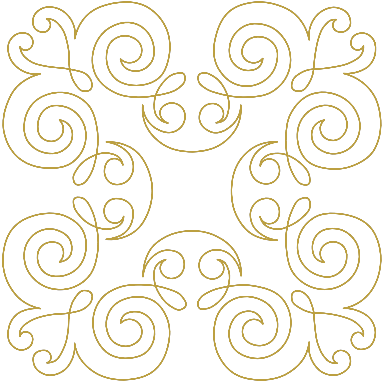

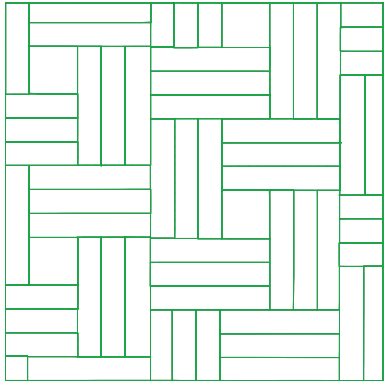

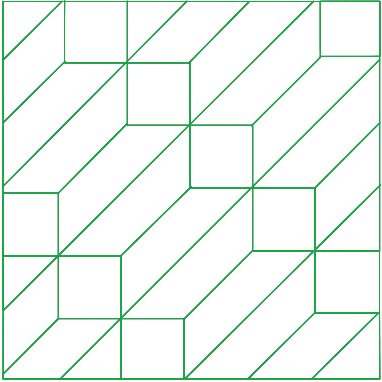

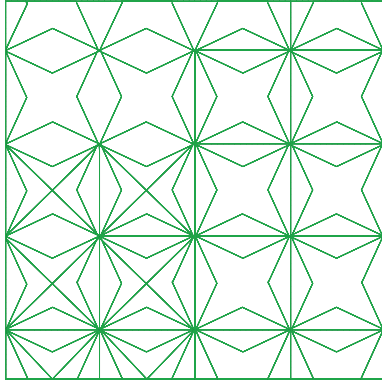
Le istruzioni dettagliate per ricamo sono disponibili su www.bernina.com/590designs

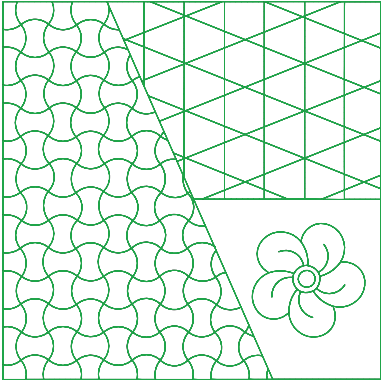
N. Larghezza x Altezza > mm > inch	Motivo di ricamo Colori	N. Larghezza x Altezza > mm > inch	Motivo di ricamo Colori
12593-04  95.3 x 174.0 3.75 x 6.85	 	12536-03  112.9 x 226.1 4.44 x 8.90	 
12619-04  57.8 x 57.4 2.27 x 2.25	 		

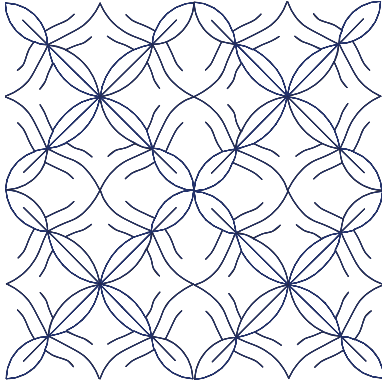

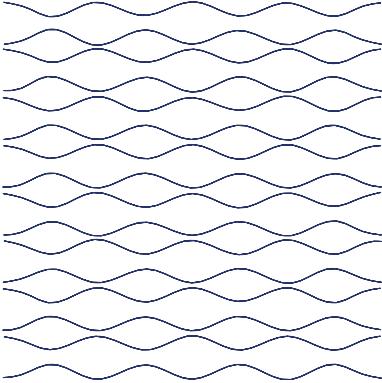

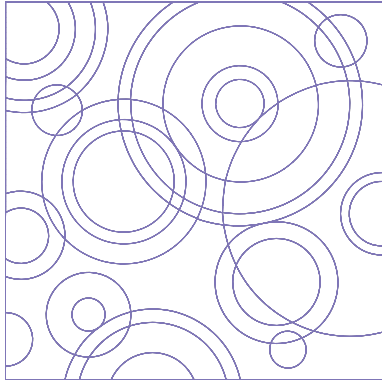
Motivi Quilt

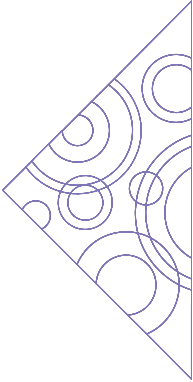
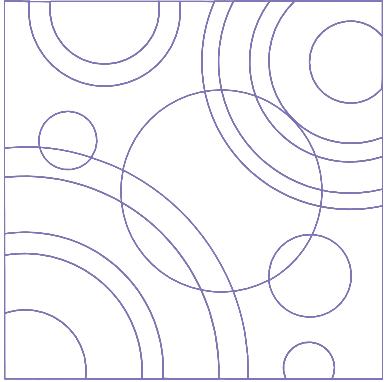
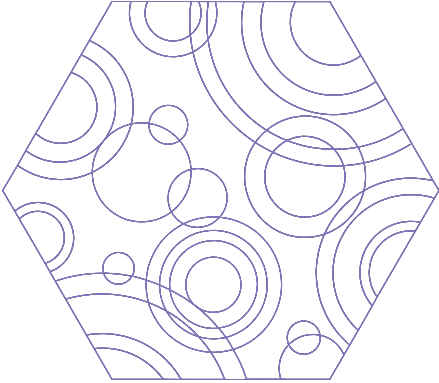
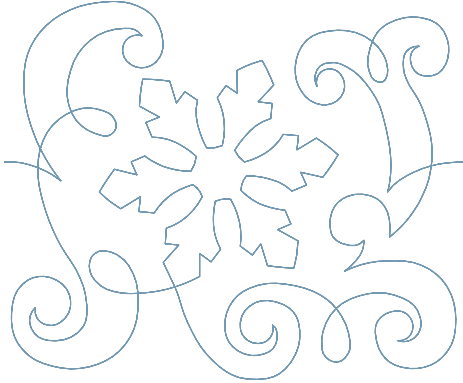
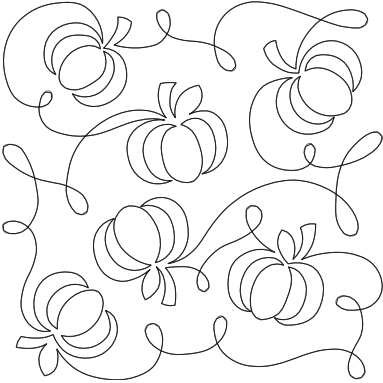
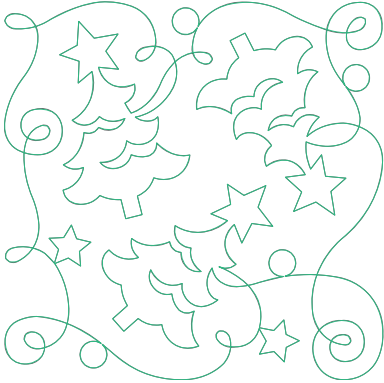

N. Larghezza x Altezza > mm > inch	Motivo di ricamo Colori	N. Larghezza x Altezza > mm > inch	Motivo di ricamo Colori
12499-06 101.7 x 101.6 4.00 x 4.00	 <p>A circular quilt pattern with a central floral motif and multiple layers of overlapping, teardrop-shaped petals. The pattern is rendered in a light green color.</p>	12499-04 123.2 x 123.0 4.85 x 4.84	 <p>A circular quilt pattern with a central floral motif and multiple layers of overlapping, teardrop-shaped petals. The pattern is rendered in a light green color.</p>
12499-05 123.3 x 123.3 4.85 x 4.85	 <p>A circular quilt pattern with a central floral motif and multiple layers of overlapping, teardrop-shaped petals. The pattern is rendered in a light blue color.</p>	12499-24 133.1 x 214.7 5.24 x 8.45	 <p>A collection of five different quilt patterns in various sizes and orientations, all rendered in a light blue color.</p>
12499-23 123.3 x 123.3 4.85 x 4.85	 <p>A collection of seven different quilt patterns in various sizes and orientations, all rendered in a light green color.</p>	12607-20 122.4 x 122.3 4.81 x 4.81	 <p>A collection of five different quilt patterns in various sizes and orientations, all rendered in black.</p>

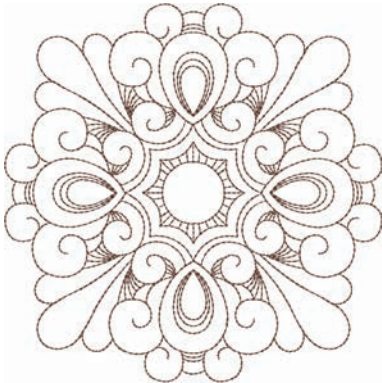





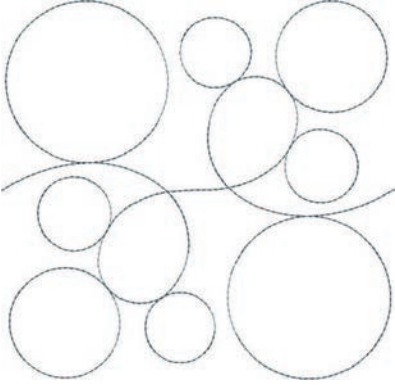
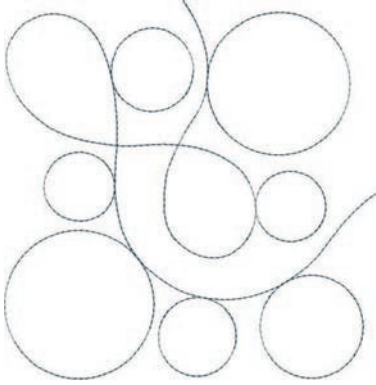
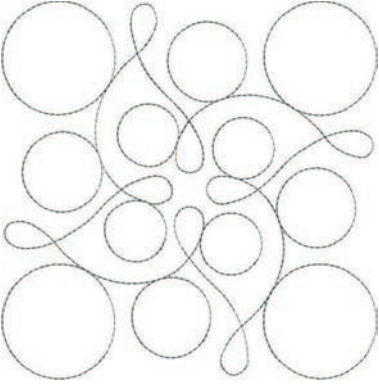

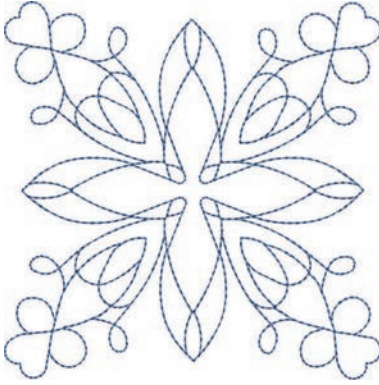

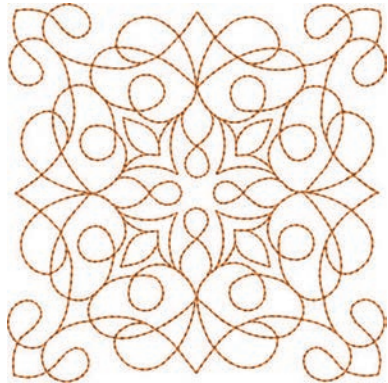

N. Larghezza x Altezza > mm > inch	Motivo di ricamo Colori	N. Larghezza x Altezza > mm > inch	Motivo di ricamo Colori
12607-21 61.2 x 122.7 2.40 x 4.83	 ■	12416-04 89.2 x 89.1 3.51 x 3.50	 ■
12416-03 124.0 x 124.0 4.88 x 4.88	 ■	12416-26 43.7 x 174.1 1.72 x 6.85	 ■
12416-48 170.8 x 177.6 6.72 x 6.99	 ■	NB346-48 76.2 x 76.3 3.00 x 3.00	 ■



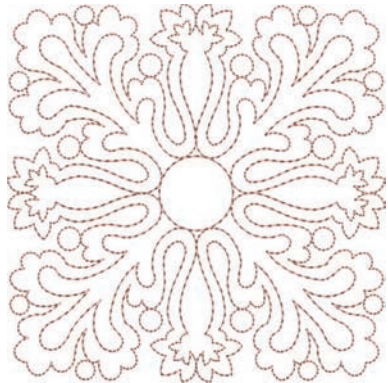

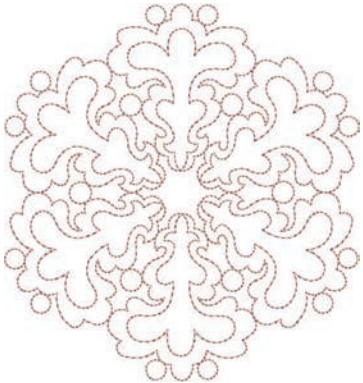
N. Larghezza x Altezza > mm > inch	Motivo di ricamo Colori	N. Larghezza x Altezza > mm > inch	Motivo di ricamo Colori
NB347-48 76.2 x 76.3 3.00 x 3.00	 	NB334-48 127.0 x 127.0 5.00 x 5.00	 
NB335-48 127.1 x 127.1 5.00 x 5.00	 	NZ498 88.9 x 88.9 3.50 x 3.50	 
NZ503 99.1 x 98.7 3.90 x 3.88	 	82013-29 121.2 x 121.2 4.76 x 4.76	 



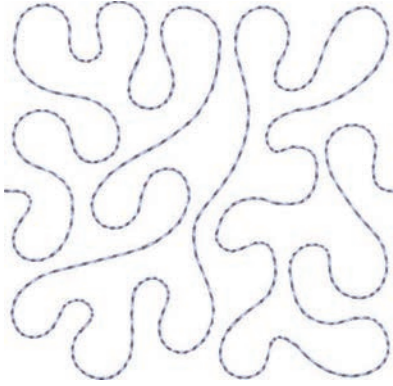
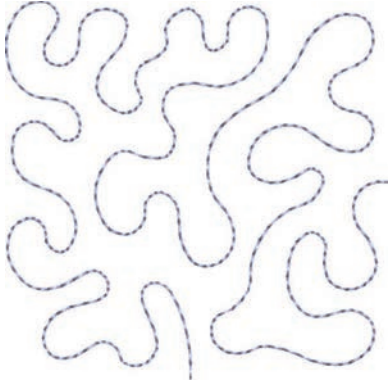

N. Larghezza x Altezza > mm > inch	Motivo di ricamo Colori	N. Larghezza x Altezza > mm > inch	Motivo di ricamo Colori
82013-30 83.0 x 166.1 3.26 x 6.53	 ■	82013-31 57.6 x 57.6 2.26 x 2.26	 ■
82013-32 121.8 x 105.6 4.79 x 4.15	 ■	12416-24 88.9 x 73.1 3.50 x 2.87	 ■
12607-16 122.8 x 122.3 4.83 x 4.81	 ■	12616-16 122.8 x 122.6 4.83 x 4.82	 ■

N. Larghezza x Altezza > mm > inch	Motivo di ricamo Colori	N. Larghezza x Altezza > mm > inch	Motivo di ricamo Colori
12380-22 110.6 x 60.9 4.35 x 2.39		12380-43 123.5 x 123.5 4.86 x 4.86	
12380-30 89.2 x 96.3 3.51 x 3.79		12380-04 83.1 x 89.9 3.27 x 3.53	
12380-08 89.2 x 89.1 3.51 x 3.50		12380-09 111.6 x 61.6 4.39 x 2.42	











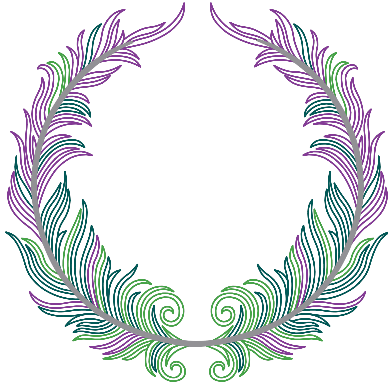

N. Larghezza x Altezza > mm > inch	Motivo di ricamo Colori	N. Larghezza x Altezza > mm > inch	Motivo di ricamo Colori
BD800 127.3 x 122.4 5.01 x 4.81		BD801 122.2 x 124.2 4.81 x 4.88	
BD804 122.9 x 123.6 4.83 x 4.86		BD796 47.2 x 174.5 1.85 x 6.87	
BD837 123.6 x 123.6 4.86 x 4.86		BD292 94.8 x 95.1 3.73 x 3.58	

N. Larghezza x Altezza > mm > inch	Motivo di ricamo Colori	N. Larghezza x Altezza > mm > inch	Motivo di ricamo Colori
BD299 94.5 x 95.0 3.72 x 3.74	 	BD308 95.0 x 94.4 3.74 x 3.71	 
BD413 97.1 x 97.2 3.82 x 3.82	 	BD554 109.9 x 109.9 4.32 x 4.32	 
BD553 113.8 x 121.1 4.48 x 4.76	 	BD567 107.9 x 108.2 4.24 x 4.25	 

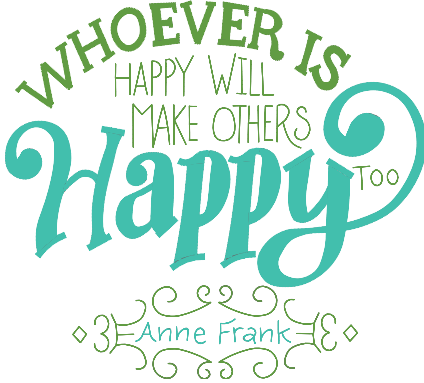





N. Larghezza x Altezza > mm > inch	Motivo di ricamo Colori	N. Larghezza x Altezza > mm > inch	Motivo di ricamo Colori
BD394 97.0 x 96.8 3.81 x 3.81		BD412 89.4 x 53.2 3.51 x 2.09	
BD501 63.5 x 61.1 2.50 x 2.40		BD502 61.5 x 60.7 2.42 x 2.38	
BD513 63.5 x 63.4 2.50 x 2.49		BD514 63.5 x 62.9 2.50 x 2.47	



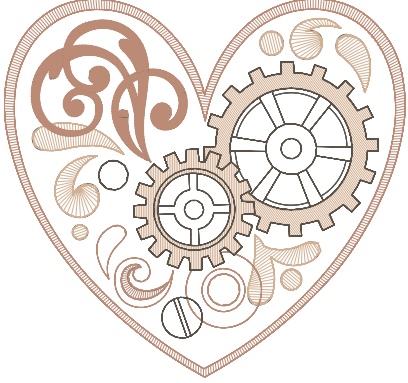







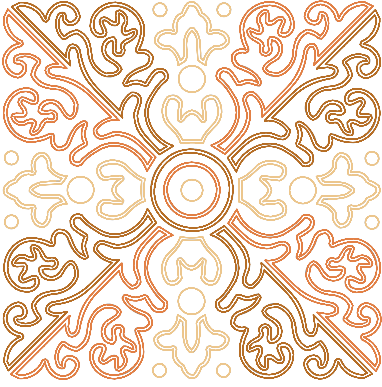



N. Larghezza x Altezza > mm > inch	Motivo di ricamo Colori	N. Larghezza x Altezza > mm > inch	Motivo di ricamo Colori
BD562 63.9 x 126.0 2.51 x 4.96		BD568 109.5 x 160.3 4.31 x 6.31	
BD563 89.7 x 89.6 3.53 x 3.52		BD569 120.6 x 120.6 4.74 x 4.74	

Decorazioni













N. Larghezza x Altezza > in mm > in inch	Motivo di ricamo Colori	N. Larghezza x Altezza > in mm > in inch	Motivo di ricamo Colori
NB843-48 87.6 x 121.1 3.44 x 4.76	 	NB826-48 134.9 x 132.9 5.31 x 5.23	 
12633-06 119.8 x 119.9 4.71 x 4.72	 	12473-06 133.4 x 119.9 5.25 x 4.72	 
12473-04 93.6 x 184.2 3.68 x 7.25	 	BE7904-03 140.0 x 130.4 5.51 x 5.13	 







N. Larghezza x Altezza > in mm > in inch	Motivo di ricamo Colori	N. Larghezza x Altezza > in mm > in inch	Motivo di ricamo Colori
80090-06  83.6 x 37.0 3.29 x 1.45	 	80090-07  128.1 x 36.5 5.04 x 1.43	 
19999-002 124.9 x 136.4 4.91 x 5.37	 	NB934-48 132.4 x 164.8 5.21 x 6.48	 
NB935-48 104.1 x 168.9 4.09 x 6.64	 	21021-05 118.7 x 155.7 4.67 x 6.12	 

N. Larghezza x Altezza > in mm > in inch	Motivo di ricamo Colori	N. Larghezza x Altezza > in mm > in inch	Motivo di ricamo Colori
21021-04 123.1 x 150.2 4.84 x 5.91	 	21021-06 116.0 x 109.5 4.56 x 4.31	 
12490-03 118.1 x 113.4 4.64 x 4.46	 	12490-04 146.4 x 122.4 5.76 x 4.81	 
12490-05 125.8 x 104.5 4.95 x 4.11	 	FP887 186.7 x 134.8 7.35 x 5.30	 

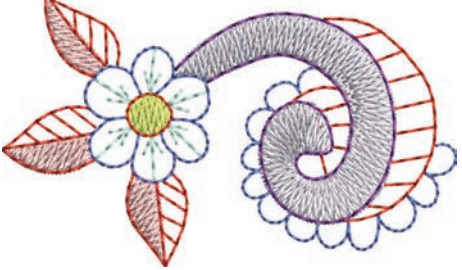









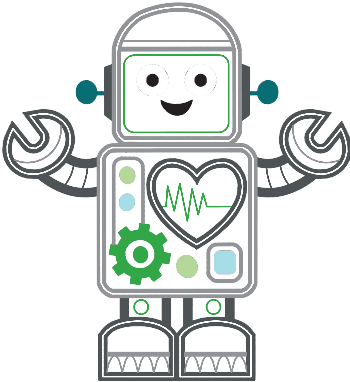



N. Larghezza x Altezza > in mm > in inch	Motivo di ricamo Colori	N. Larghezza x Altezza > in mm > in inch	Motivo di ricamo Colori
12528-12 123.8 x 123.8 4.87 x 4.87	 	12528-03 76.6 x 130.5 3.01 x 5.13	 
OC07207 105.8 x 138.6 4.16 x 5.45	 	82007-11  111.7 x 94.2 4.39 x 3.70	 
82007-44 114.0 x 114.8 4.48 x 4.51	 	82006-30  99.9 x 174.6 3.93 x 6.87	 







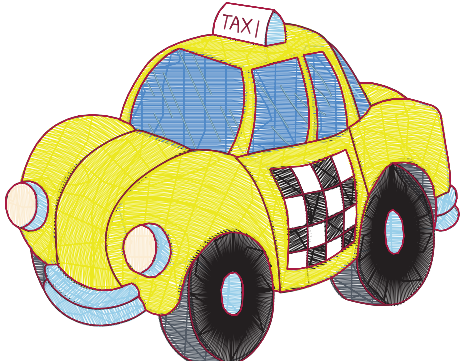



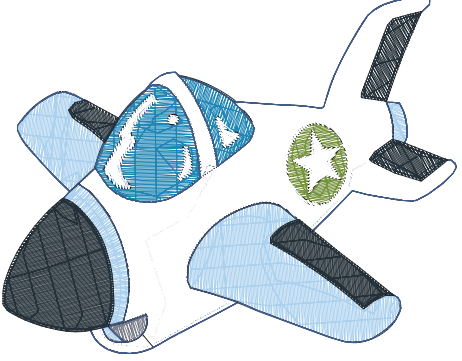

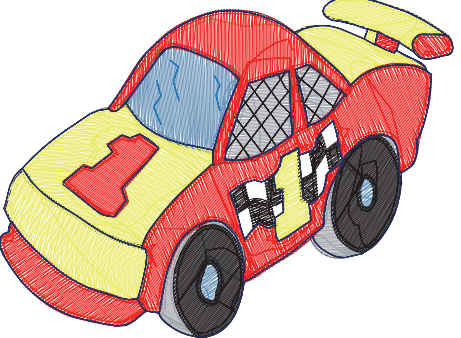

N. Larghezza x Altezza > in mm > in inch	Motivo di ricamo Colori	N. Larghezza x Altezza > in mm > in inch	Motivo di ricamo Colori
NB251 71.6 x 103.3 2.81 x 4.06	 	BE790405 125.9 x 185.4 4.95 x 7.29	 
FB126 86.9 x 102.2 3.42 x 4.02	 	BE790502 59.9 x 58.2 2.35 x 2.29	 
21003-26  123.0 x 124.1 4.84 x 4.88	 	NB403 78.1 x 78.3 3.07 x 3.08	 





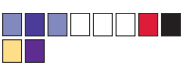





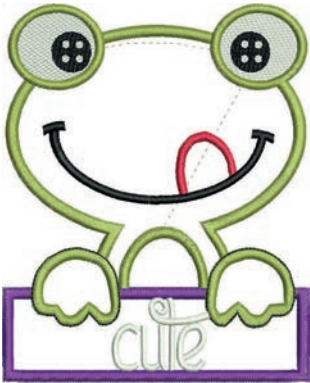





N. Larghezza x Altezza > in mm > in inch	Motivo di ricamo Colori	N. Larghezza x Altezza > in mm > in inch	Motivo di ricamo Colori
NB373 121.4 x 176.8 4.77 x 6.96	 	NB442 55.6 x 58.4 2.18 x 2.29	 
NB481 123.4 x 67.6 4.85 x 2.66	 	NB749 126.5 x 262.8 4.98 x 10.34	 
NA959  75.6 x 103.7 2.97 x 4.08	 	FB106 128.1 x 92.6 5.04 x 3.64	 











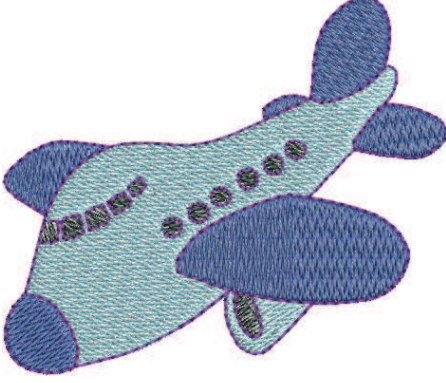



N. Larghezza x Altezza > in mm > in inch	Motivo di ricamo Colori	N. Larghezza x Altezza > in mm > in inch	Motivo di ricamo Colori
NB002 59.3 x 35.1 2.33 x 1.38	 	FQ870 122.1 x 105.1 4.80 x 4.13	 
WS655 116.5 x 222.3 4.58 x 8.75	 		













Bambini

N. Larghezza x Altezza > mm > inch	Motivo di ricamo Colori	N. Larghezza x Altezza > mm > inch	Motivo di ricamo Colori
12590-03  135.5 x 146.9 5.33 x 5.78	 	CK867  122.2 x 132.8 4.81 x 5.22	 Remember Always Love 
CM031-48 85.7 x 63.4 3.37 x 2.49	 	12401-17 98.8 x 55.1 3.88 x 2.16	 
CK859  118.8 x 141.8 4.67 x 5.58	 Tickle My Tummy 	CK520 75.6 x 60.3 2.97 x 2.37	 











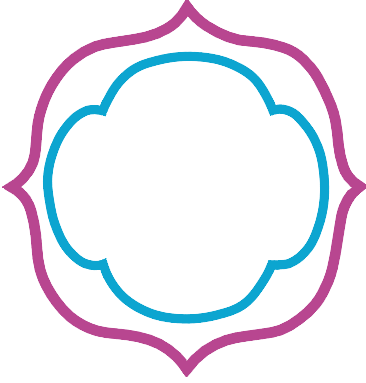

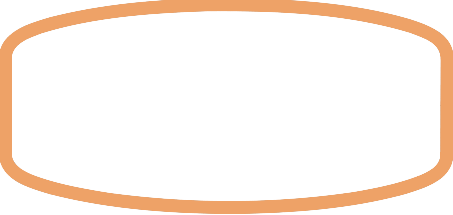
N. Larghezza x Altezza > mm > inch	Motivo di ricamo Colori	N. Larghezza x Altezza > mm > inch	Motivo di ricamo Colori
CK510 76.2 x 59.9 3.00 x 2.35	 	CK522 70.8 x 53.1 2.78 x 2.09	 
CK863  127.1 x 124.6 5.00 x 4.90	 Wish Upon My Star Light 	NB198-48 94.2 x 72.4 3.70 x 2.85	 
BE790307  141.5 x 126.9 5.57 x 4.99	 	BE790311  114.1 x 152.5 4.49 x 6.00	 

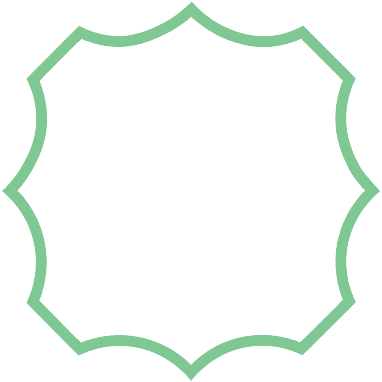

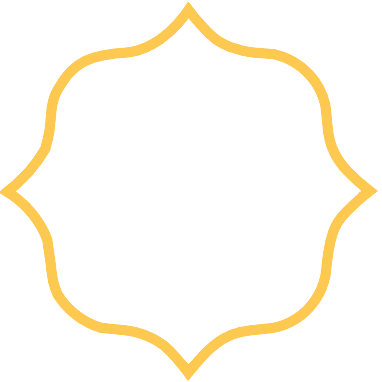

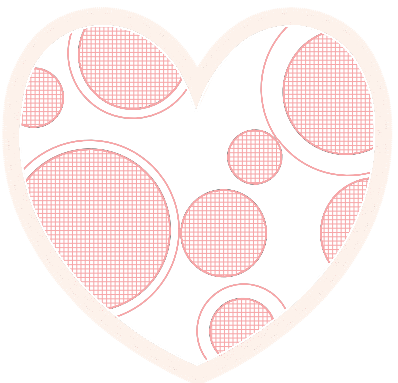









N. Larghezza x Altezza > mm > inch	Motivo di ricamo Colori	N. Larghezza x Altezza > mm > inch	Motivo di ricamo Colori
BE790305  118.3 x 145.5 4.65 x 5.72	 	BE790306  132.1 x 151.4 5.20 x 5.96	 
BE790309  87.5 x 149.8 3.44 x 5.89	 	BE790310  137.8 x 136.0 5.42 x 5.35	 
BE790312  122.0 x 133.1 4.80 x 5.24	 	BE790313  98.9 x 102.3 3.89 x 4.02	 

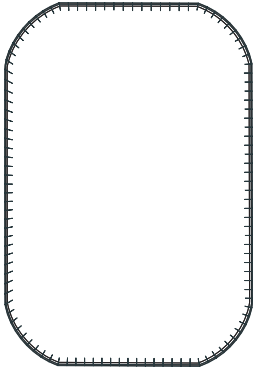

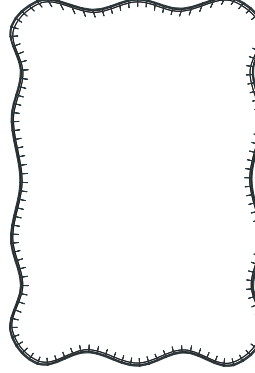

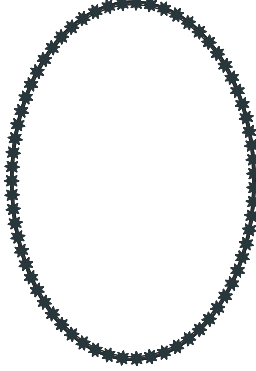

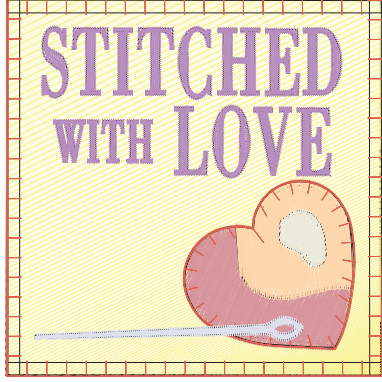





N. Larghezza x Altezza > mm > inch	Motivo di ricamo Colori	N. Larghezza x Altezza > mm > inch	Motivo di ricamo Colori
CK511 76.2 x 64.6 3.00 x 2.54	 	CM193-48  106.7 x 127.4 4.20 x 5.01	 
CK667  99.8 x 82.3 3.92 x 3.24	 	CK738 89.1 x 85.7 3.50 x 3.37	 
CK970 84.4 x 81.6 3.33 x 3.21	 	CM147 55.0 x 99.6 2.16 x 3.92	 

N. Larghezza x Altezza > mm > inch	Motivo di ricamo Colori	N. Larghezza x Altezza > mm > inch	Motivo di ricamo Colori
CM220 71.5 x 71.8 2.81 x 2.82	 	CM348 119.0 x 167.1 4.68 x 6.57	 
CM362  120.6 x 113.0 4.74 x 4.44	 	CM376  100.3 x 97.5 3.94 x 3.12	 
NB193 113.3 x 96.2 4.46 x 3.78	 		



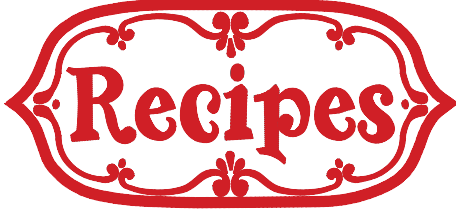

Cornici





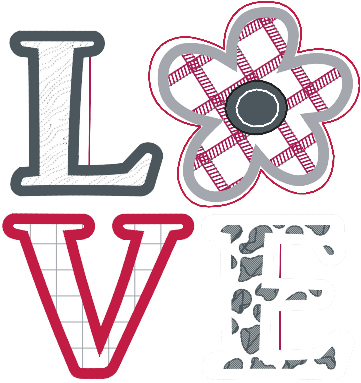

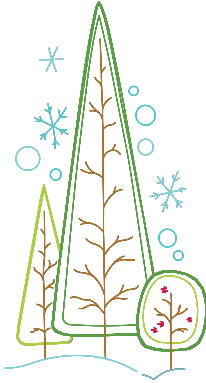



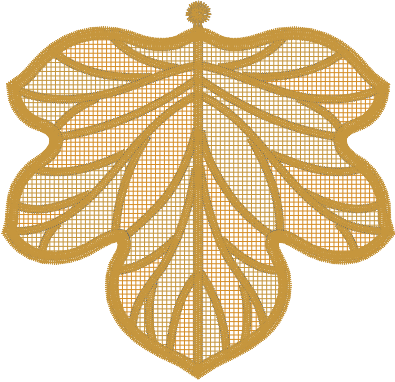

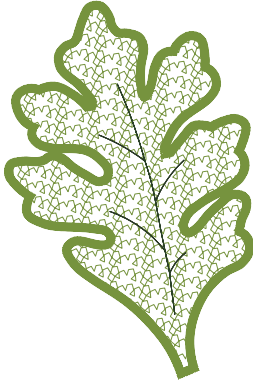

N. Larghezza x Altezza > mm > inch	Motivo di ricamo Colori	N. Larghezza x Altezza > mm > inch	Motivo di ricamo Colori
80090-26  124.4 x 128.8 4.89 x 5.07	 	12630-07  205.0 x 120.6 8.07 x 4.74	 
12611-27  136.9 x 137.3 5.38 x 5.40	 	12611-28  140.0 x 140.0 5.51 x 5.51	 
12649-05  91.2 x 88.6 3.59 x 3.48	 	12606-26  138.8 x 138.8 5.46 x 5.46	 



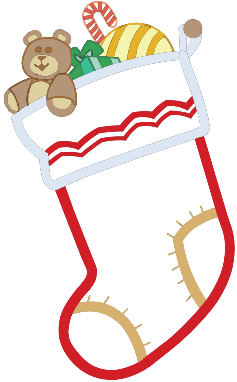
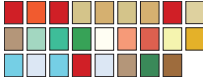







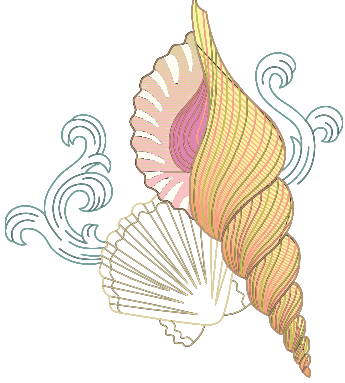

N. Larghezza x Altezza > mm > inch	Motivo di ricamo Colori	N. Larghezza x Altezza > mm > inch	Motivo di ricamo Colori
12606-33  43.0 x 70.0 1.69 x 2.75	 	12606-37  45.6 x 77.8 1.79 x 3.06	 
32078-02  123.4 x 172.9 4.85 x 6.80	 	32078-03  123.4 x 172.9 4.85 x 6.80	 
32078-04  123.4 x 172.9 4.85 x 6.80	 	NZ195  76.8 x 76.8 3.02 x 3.02	 

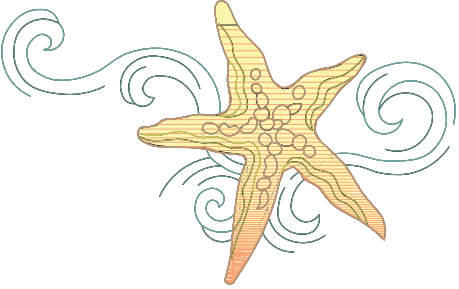
N. Larghezza x Altezza > mm > inch	Motivo di ricamo Colori	N. Larghezza x Altezza > mm > inch	Motivo di ricamo Colori
12611-21  155.8 x 71.7 6.13 x 2.82	 	12611-23  155.8 x 71.7 6.13 x 2.82	 
12611-22  155.8 x 71.7 6.13 x 2.82	 	12611-24  155.8 x 71.7 6.13 x 2.82	 











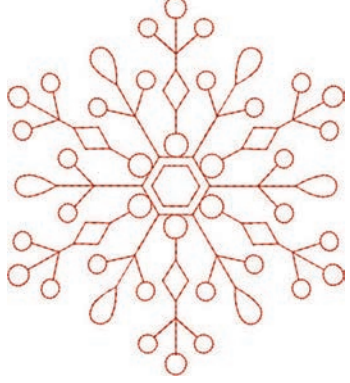

Stagioni



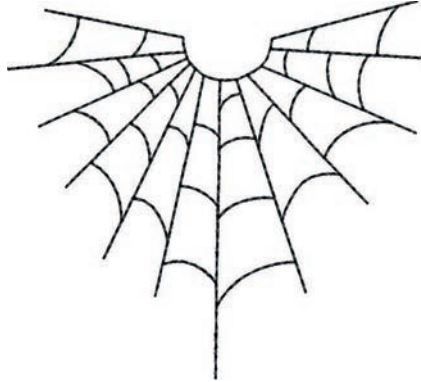









N. Larghezza x Altezza > mm > inch	Motivo di ricamo Colori	N. Larghezza x Altezza > mm > inch	Motivo di ricamo Colori
21019-14  123.1 x 130.3 4.84 x 5.12	 	HG795-48 89.3 x 164.4 3.51 x 6.47	 

N. Larghezza x Altezza > mm > inch	Motivo di ricamo Colori	N. Larghezza x Altezza > mm > inch	Motivo di ricamo Colori
12597-16 88.4 x 85.0 3.48 x 3.34	 	80009-17 85.7 x 129.8 3.37 x 5.11	 
HE255  133.2 x 127.1 5.24 x 5.00	 	HE252  88.1 x 145.0 3.46 x 5.70	 
HG746-48  111.6 x 138.2 4.39 x 5.44	 	RC514 74.3 x 98.8 2.92 x 3.88	 

N. Larghezza x Altezza > mm > inch	Motivo di ricamo Colori	N. Larghezza x Altezza > mm > inch	Motivo di ricamo Colori
HG747-48  124.0 x 147.5 4.88 x 5.80	 	NB754-48 114.3 x 128.1 4.50 x 5.04	 
NB759-48 98.7 x 61.7 3.88 x 2.42	 	HD976 101.1 x 108.3 3.98 x 4.26	 
HG806-48 27.7 x 170.4 1.07 x 6.70	 	12415-32 79.6 x 191.2 3.13 x 7.52	 

N. Larghezza x Altezza > mm > inch	Motivo di ricamo Colori	N. Larghezza x Altezza > mm > inch	Motivo di ricamo Colori
12415-29 108.4 x 172.4 4.26 x 6.78	 	12655-14 164 x 110 6.45 x 4.33	 
12433-05  83.4 x 124.4 3.28 x 4.89	 	12417-04 84.3 x 97.1 3.31 x 3.82	 
BE790303 69.5 x 70.1 2.73 x 2.75	 	BE790301 127.2 x 89.0 5.00 x 3.50	 











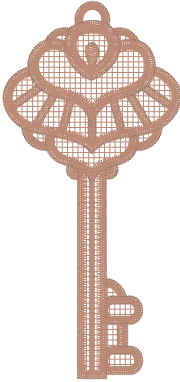

N. Larghezza x Altezza > mm > inch	Motivo di ricamo Colori	N. Larghezza x Altezza > mm > inch	Motivo di ricamo Colori
GNNF80834 95.2 x 78.8 3.74 x 3.10	 	HE962 120.5 x 135.2 4.74 x 5.32	 
12421-11 39.9 x 43.6 1.57 x 1.71	 	12421-37 67.4 x 61.0 2.65 x 2.40	 
12421-03 45.8 x 48.3 1.80 x 1.90	 	CM287 90.4 x 117.2 3.55 x 4.61	 

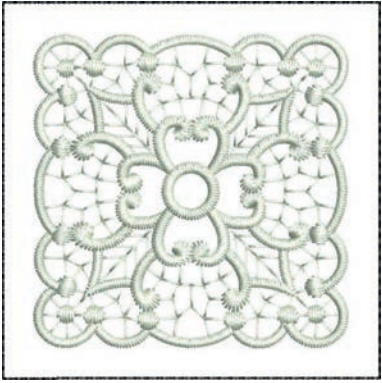





N. Larghezza x Altezza > mm > inch	Motivo di ricamo Colori	N. Larghezza x Altezza > mm > inch	Motivo di ricamo Colori
CM426 45.8 x 96.0 1.80 x 3.77	 	FQ749 77.6 x 94.8 3.05 x 3.73	 
HE919 89.1 x 69.2 3.50 x 2.72	 	HG053 122.1 x 121.8 4.80 x 4.79	 
HG319 88.6 x 151.5 3.48 x 5.96	 	HG460 91.8 x 98.1 3.61 x 3.86	 

N. Larghezza x Altezza > mm > inch	Motivo di ricamo Colori	N. Larghezza x Altezza > mm > inch	Motivo di ricamo Colori
NB317 87.4 x 86.9 3.44 x 3.42			











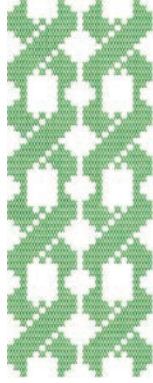

Bordure e pizzi



N. Larghezza x Altezza > mm > inch	Motivo di ricamo Colori	N. Larghezza x Altezza > mm > inch	Motivo di ricamo Colori
12659-01  45.2 x 57.8 1.77 x 2.27		12659-06  36.7 x 59.5 1.44 x 2.34	

N. Larghezza x Altezza > mm > inch	Motivo di ricamo Colori	N. Larghezza x Altezza > mm > inch	Motivo di ricamo Colori
21021-25  33.8 x 71.5 1.33 x 2.81	 	OC00303  100.6 x 110.6 3.96 x 4.35	 
HG341 63.8 x 63.7 2.51 x 2.50	 	NX957 97.9 x 88.1 3.85 x 3.46	 
NX696 91.2 x 90.7 3.59 x 3.57	 	FB461  121.7 x 121.6 4.79 x 4.78	 





N. Larghezza x Altezza > mm > inch	Motivo di ricamo Colori	N. Larghezza x Altezza > mm > inch	Motivo di ricamo Colori
12633-20 34.3 x 170.1 1.35 x 6.69		12508-08 40.0 x 150.9 1.57 x 5.94	
12508-17 42.1 x 152.5 1.65 x 6.00		OC33411 24.2 x 177.1 0.95 x 6.97	
OC33416  36.4 x 127.8 1.43 x 5.03		12485-12 41.3 x 139.0 1.62 x 5.47	





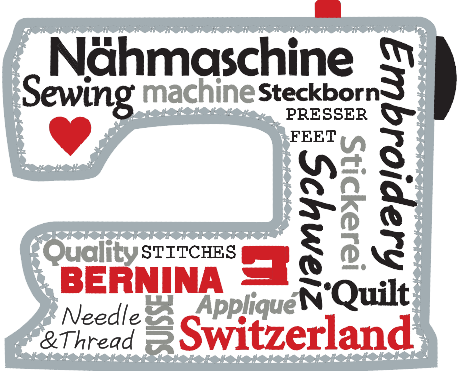





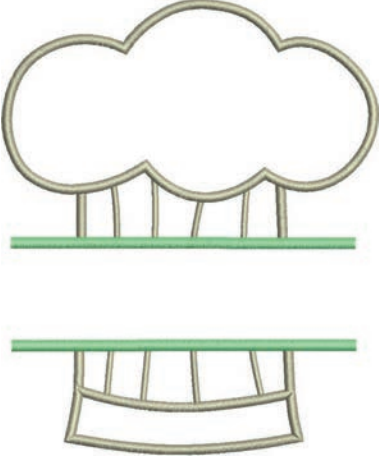

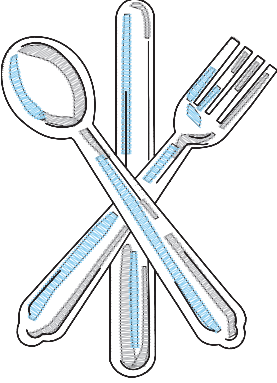
N. Larghezza x Altezza > mm > inch	Motivo di ricamo Colori	N. Larghezza x Altezza > mm > inch	Motivo di ricamo Colori
12485-31 45.6 x 225.2 1.79 x 8.86		21013-29 40.2 x 152.0 1.58 x 5.98	
BE110415 43.7 x 172.4 1.72 x 6.78		FA981 35.1 x 142.3 1.38 x 5.60	
21002-21 21.6 x 150.9 0.85 x 5.94		21009-29 31.9 x 152.6 1.25 x 6.00	

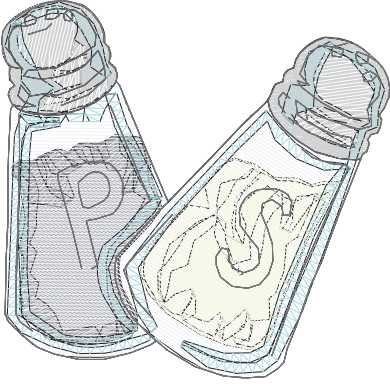







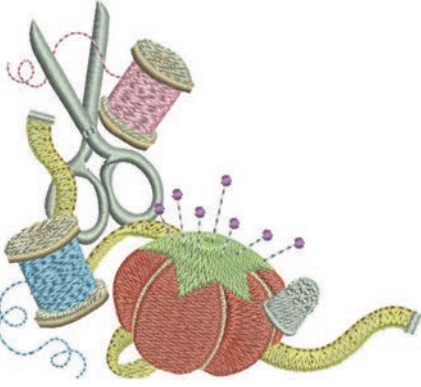

N. Larghezza x Altezza > mm > inch	Motivo di ricamo Colori	N. Larghezza x Altezza > mm > inch	Motivo di ricamo Colori
82005-40 26.0 x 239.4 1.02 x 9.42	 	BE790702 73.0 x 190.5 2.87 x 7.50	 
NA914 120.3 x 18.8 4.73 x 0.74	 	NB520 26.3 x 175.9 1.03 x 6.92	 
HG177 50.0 x 158.6 1.96 x 6.24	 	CM473 31.8 x 209.6 1.25 x 8.25	 

N.	Motivo di ricamo	N.	Motivo di ricamo
Larghezza x Altezza > mm > inch	Colori	Larghezza x Altezza > mm > inch	Colori
FB436 29.2 x 132.8 1.15 x 5.22	 		



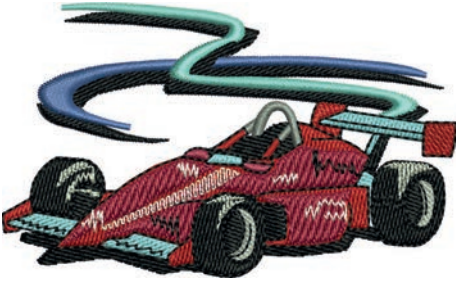

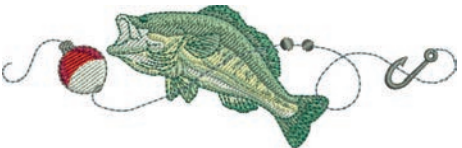







Sport e Hobby



N.	Motivo di ricamo	N.	Motivo di ricamo
Larghezza x Altezza > mm > inch	Colori	Larghezza x Altezza > mm > inch	Colori
82014-28  141.5 x 117.1 5.57 x 4.61	 	12611-08  80.0 x 119.7 3.14 x 4.71	 

N. Larghezza x Altezza > mm > inch	Motivo di ricamo Colori	N. Larghezza x Altezza > mm > inch	Motivo di ricamo Colori
12611-18  130.2 x 157.6 5.12 x 6.20	 	NX737 72.1 x 98.7 2.83 x 3.88	 
NX741 80.0 x 78.0 3.14 x 3.07	 	12383-18 90.7 x 171.2 3.57 x 6.74	 
12472-01 137.7 x 141.7 5.42 x 5.57	 	SP980 63.2 x 63.5 2.48 x 2.50	 

N. Larghezza x Altezza > mm > inch	Motivo di ricamo Colori	N. Larghezza x Altezza > mm > inch	Motivo di ricamo Colori
FB148 101.1 x 89.5 3.98 x 3.52	 	SR589 95.2 x 66.5 3.52 x 2.61	 
LT870 97.5 x 57.0 3.83 x 2.24	 	RC244 88.4 x 53.4 3.48 x 2.10	 
SR551 120.3 x 38.0 4.73 x 1.49	 		









Animali









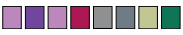

N. Larghezza x Altezza > mm > inch	Motivo di ricamo Colori	N. Larghezza x Altezza > mm > inch	Motivo di ricamo Colori
WP415-48 132.4 x 148.4 5.21 x 5.84	 	CM216-48 47.0 x 67.0 1.85 x 2.63	 
CM213-48 58.3 x 101.9 2.29 x 4.01	 	WP421-48 95.8 x 137.5 3.77 x 5.41	 
NA248 77.5 x 73.3 3.05 x 2.88	 	HD977 97.7 x 98.6 3.84 x 3.88	 

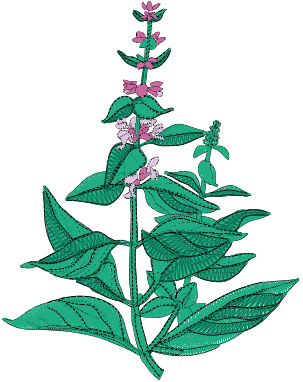











N.	Motivo di ricamo	N.	Motivo di ricamo
Larghezza x Altezza > mm > inch	Colori	Larghezza x Altezza > mm > inch	Colori
LJ598 106.5 x 81.5 4.19 x 3.20		CM220  71.5 x 71.8 2.81 x 2.82	

Fiori



N.	Motivo di ricamo	N.	Motivo di ricamo
Larghezza x Altezza > mm > inch	Colori	Larghezza x Altezza > mm > inch	Colori
21027-01 123.0 x 122.2 4.84 x 4.81		21027-14 120.8 x 120.8 4.75 x 4.75	

N. Larghezza x Altezza > mm > inch	Motivo di ricamo Colori	N. Larghezza x Altezza > mm > inch	Motivo di ricamo Colori
21027-16 57.4 x 151.8 2.25 x 5.97	 	21027-17 57.3 x 151.4 2.25 x 5.96	 
21017-01 104.5 x 157.5 4.11 x 6.20	 	FI135 88.5 x 87.1 3.48 x 3.42	 
FI136 84.7 x 89.2 3.33 x 3.51	 	FI138 85.0 x 75.5 3.34 x 2.97	 



N. Larghezza x Altezza > mm > inch	Motivo di ricamo Colori	N. Larghezza x Altezza > mm > inch	Motivo di ricamo Colori
FI142 79.0 x 85.8 3.11 x 3.37	 	FI230 78.1 x 72.4 3.07 x 2.85	 
FI171 69.5 x 88.9 2.73 x 3.50	 	82006-07 123.7 x 165.6 4.87 x 6.51	 
21006-02 114.5 x 135.5 4.50 x 5.33	 	80001-23 85.0 x 101.6 3.34 x 4.00	 







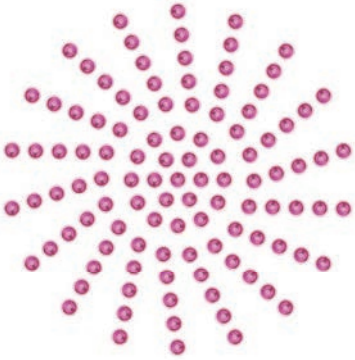







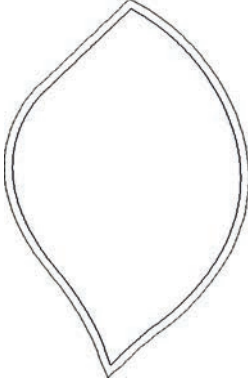

N. Larghezza x Altezza > mm > inch	Motivo di ricamo Colori	N. Larghezza x Altezza > mm > inch	Motivo di ricamo Colori
12457-06 106.3 x 172.3 4.18 x 6.78	 	12457-13 113.1 x 130.3 4.45 x 5.12	 
21009-21 64.9 x 107.7 2.55 x 4.24	 	BE790408 58.3 x 89.7 2.29 x 3.53	 
21002-02 109.7 x 160.0 4.31 x 6.29	 	21012-04 123.1 x 123.9 4.84 x 4.87	 





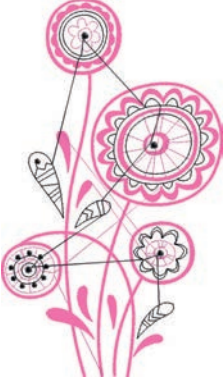







N. Larghezza x Altezza > mm > inch	Motivo di ricamo Colori	N. Larghezza x Altezza > mm > inch	Motivo di ricamo Colori
FB492 86.8 x 293.2 3.41 x 11.54		FP246 65.6 x 61.8 2.58 x 2.43	
FP814 88.0 x 84.4 3.46 x 3.32		FQ562 90.3 x 156.3 3.55 x 6.15	
FQ722 80.0 x 90.6 3.14 x 3.56		FQ733 66.5 x 66.5 2.61 x 2.61	

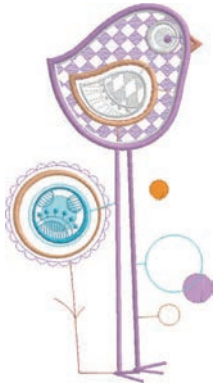

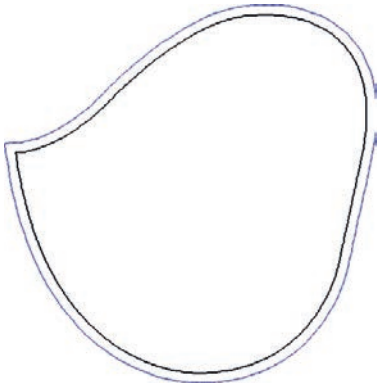

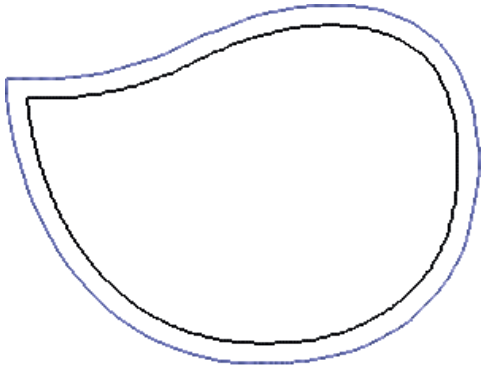

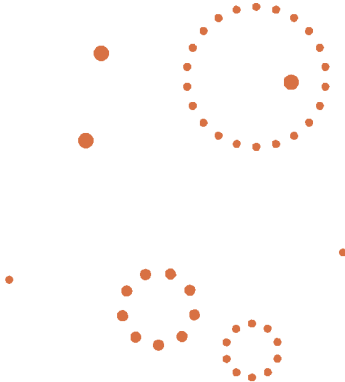
N.	Motivo di ricamo	N.	Motivo di ricamo
Larghezza x Altezza > mm > inch	Colori	Larghezza x Altezza > mm > inch	Colori
FQ801 46.0 x 112.5 1.81 x 4.42		NB209 90.0 x 89.9 3.54 x 3.53	

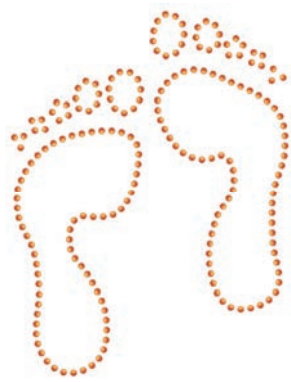
Disegni con effetti speciali

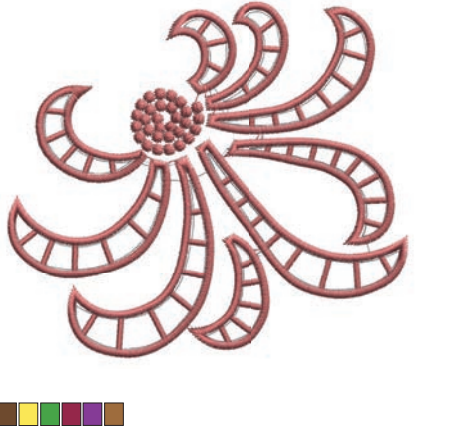
N.	Motivo di ricamo	N.	Motivo di ricamo
Larghezza x Altezza > mm > inch	Colori	Larghezza x Altezza > mm > inch	Colori
DW11  70 x 71 2.76 x 2.80		21026-08_DW  86.4 x 174.0 3.40 x 6.85	

N. Larghezza x Altezza > mm > inch	Motivo di ricamo Colori	N. Larghezza x Altezza > mm > inch	Motivo di ricamo Colori
21026-02_DW  68.6 x 193.8 2.70 x 7.62	 	21026-02_CW A  60.8 x 93.8 2.39 x 3.69	
21026-02_CR  103 x 12 4.05 x 0.47	 	12448-09_PW  121 x 161 4.76 x 6.34	 
21026-05_DW  118.0 x 201.9 4.64 x 7.94	 	12448-11_CR  84 x 123 3.31 x 4.84	

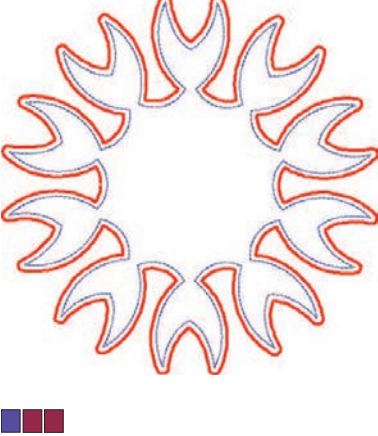
N. Larghezza x Altezza > mm > inch	Motivo di ricamo Colori	N. Larghezza x Altezza > mm > inch	Motivo di ricamo Colori
12448-08_PW  119.1 x 177.4 4.68 x 6.98	 	21022-13_DW   105.6 x 192.8 4.15 x 7.59	 
21022-13_CWA_A  75.4 x 76.4 2.96 x 3.00		21022-13_CWA_B  47.7 x 36.2 1.86 x 1.42	
21022-13_CR  95 x 86 3.74 x 3.39		DW07  114 x 152 4.49 x 5.98	

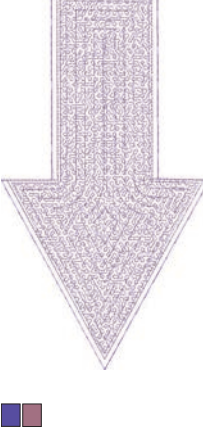
N. Larghezza x Altezza > mm > inch	Motivo di ricamo Colori	N. Larghezza x Altezza > mm > inch	Motivo di ricamo Colori
DW05  105 x 94 4.13 x 3.70		DW10  119 x 119 4.69 x 4.69	
DW08  100 x 206 3.94 x 8.11		BE700121  124 x 124 4.88 x 4.88	
BE700122  119.4 x 37.0 4.70 x 1.45		BE700123  112.7 x 205.8 4.43 x 8.10	

N. Larghezza x Altezza > mm > inch	Motivo di ricamo Colori	N. Larghezza x Altezza > mm > inch	Motivo di ricamo Colori
BE700124  141.0 x 134.4 5.55 x 5.29	 		

P

Panoramica modulo per ricamo	140
Panoramica motivi di ricamo	204
Panoramica Punti	198
Posizionamento libero dei punti di riferimento	170
Posizionamento punti con griglia	169
Posizionamento virtuale del telaio	156
Prescrizioni di sicurezza	14
Programma Help	76
Prova di ricamo	144
Prova die cucito	126
Pulire il crochet	186
Pulire il prendifilo	72
Pulire le griffe del trasporto	186
Punti decorativi	111
Punti utili	94

Q

Quiltare	133
----------	-----

R

Rapporto ago/filo	33
Regolare la posizione del piedino con la ginocchiera	41
Regolare la tensione del filo superiore	54
Regolare la velocità	79, 158
Rete di plastica	39
Ripristinare le impostazioni base	69
Risoluzione dei problemi	191

S

Salvare i dati assistenza	68
Selezionare impostazioni personali	64
Selezionare la lingua	66
Selezionare un ricamo	147
Selezione del punto	77
Smaltimento della macchina	196
Sostituire il piedino	41
Sostituire la placca ago	45
Spiegazione dei simboli	19
Spostare il braccio di ricamo per la modalità cucito	155
Spostare il telaio indietro	155

T

Tensione del filo superiore	185
Tensione superiore	59

